



647458LV (15/12/2015)

MT 625 H Turbo ST3B
MT 625 H Comfort ST3B

LIETOŠANAS INSTRUKCIJA
(ORIGINĀLĀ LIETOŠANAS INSTRUKCIJA)

SVARĪGI

Pirms iekrāvēja izmantošanas rūpīgi izlasīt šo lietošanas instrukciju un to saprast.

Tajā ir atrodama visa informācija par iekrāvēja vadīšanu, manipulācijām un aprīkojumu, kā arī svarīgiem ieteikumiem, kas jāievēro.

Šajā dokumentā jūs arī atradīsiet lietošanas brīdinājumus, informāciju par ikdienas apkopi un remontu, lai saglabātu drošību lietošanā un iekrāvēja uzticamu kalpošanu.

VIENMĒR, KAD REDZAT ŠO SIMBOLU, TAS NOZĪMĒ:



BRĪDINĀJUMS! ESIET UZMANĪGS! VAR TIKT APDRAUDĒTA JŪSU UN IEKRĀVĒJA DROŠĪBA.

- Šī lietošanas instrukcija tika sagatavota, ņemot vērā aprīkojumu sarakstu un to parametrus, kas tika iesniegti to izstrādes gaitā.
- Iekrāvēja aprīkojuma komplektācija ir atkarīga no izvēlētajām papildu iespējām un tirdzniecības valsts.
- Atkarībā no iekrāvēja papildu iespējām un iekrāvēja tirdzniecības datuma, atsevišķi šajā lietošanas instrukcijā aprakstītie aprīkojumi/funkcijas iekrāvējā varētu neatrasties.
- Apraksts un attēli ir doti bez saistībām.
- MANITOU patur tiesības izmainīt šos modeļus un to aprīkojumu bez pienākuma šajā lietošanas instrukcijā mainīt saturu.
- MANITOU pārstāvniecība, kurā darbojas vienīgi kvalificēti speciālisti, ir jūsu rīcībā, lai atbildētu uz visiem jūsu jautājumiem.
- Šī lietošanas instrukcija ir neatņemama iekrāvēja sastāvdaļa.
- Lai to viegli varētu atrast, tai pastāvīgi jāatrodas savā vietā.
- Iekrāvēja tālākas pārdošanas gadījumā šī lietošanas instrukcija nododama tā jaunajam īpašniekam.

1. IZDOŠANAS	20/06/2014	
INFORMĀCIJAS PAPILDINĀŠANA	01/10/2014	1-7 2-8 ; 2-9 ; 2-33 3-6 ; 3-32
	15/12/2015	1-3 ; 1-7 ; 1-9 ; 1-21 ; 1-24 ; 1-26 2-6 – 2-9 ; 2-12 ; 2-25 ; 2-35 ; 2-36 ; 2-48 ; 2-52 ; 2-53 3-5 – 3-9 ; 3-15 ; 3-20 – 3-25 ; 3-28 – 3-30

MANITOU BF S.A Akciju sabiedrība ar administrācijas padomi.
 Birojs: SAV - 430 rue de l'Aubinière BP 249 - 44150 Ancenis CEDEX FRANCE
 Sabiedrības kapitāls: 39 548 949 eiro
 857 802 508 RCS Nantes.
 Tel. : +33 (0)2 40 09 10 11
www.manitou.com

Šī brošūra tiek sniegta tikai konsultatīviem mērķiem, jebkāda reproducēšana, kopēšana, izplatīšana, nodošana vai cita veida publicēšana (daļēji vai pilnībā) jebkādā formātā ir aizliegta. Diagrammas, attēli, shēmas, komentāri, norādes, kā arī dokumenta organizācija šajā dokumentācijā ir MANITOU BF intelektuālais īpašums. Minētie pārkāpumi var būt saistīti ar civilatbildību un kriminālo atbildību. Logotipi, kā arī uzņēmuma vizuālais tēls ir MANITOU BF īpašums un nevar tikt izmantots bez īpašas rakstiskas atļaujas. Visas tiesības aizsargātas.

1 - EKSPLUATĀCIJAS UN DROŠĪBAS INSTRUKCIJAS

2 - APRAKSTS

3 - APKOPE

4 - PĒC IZVĒLES KLĀSTĀ PIEEJAMS PIELĀGOJAMĀIS APRĪKOJUMS



1 - EKSPLUATĀCIJAS UN DROŠĪBAS NOTEIKUMI

PAVADIŠANA | 23 VIENKĀRŠI PADOMI

Manitou grupa vēlas jums palīdzēt samazināt mašīnu patēriņu, lai samazinātu jūsu oglekļa pēdas nospiedumu.



Izvēlieties mašīnu, kuras jauda piemērota jūsu vajadzībām.



Izslēdziet motoru pēc 3 minūšu palēnināšanas.



Motora labākais sniegums ir maksimālā griezes momenta līmenī.



Dodiet priekšroku ventilācijas regulēšanas un apgrīšanas sistēmai.



Dodiet priekšroku "viedai" transmisiju elektroniskai vadībai.



Izmantojiet gaisa kondicionēšanu ar slēgtiem logiem un durvīm.



Dodiet priekšroku LED spuldzēm.



Pielāgojiet riepu veidu darba videi.



Pārļiecinieties par pareizu riepu spiedienu.



Pārbaudiet stāvbremzes noregulēšanu.

Dodiet priekšroku ražotāja ieteiktajiem piederumiem



Kontrolējiet savas piekabes stāvokli.



Ievērojiet maksimālo piekabes slodzi.



Jūsu piederumiem jābūt piemērotiem jūsu iekārtai.



Pārbaudiet piederumu hidraulisko noregulēšanu.



Ievērojiet apkopes intervālus.



Regulāri tīriet radiatoru, gaisa filtru...



Regulāri veiciet ieeļļošanu.



Dodiet priekšroku ražotāja pilnvarotam izplatītājam.



Dodiet priekšroku oriģinālā ražotāja detaļām.



Izpētiet ražotāja apkopes līgumus.



Varat ievērot ekoloģiskās vadīšanas fāzes.



Pieprasiet informāciju par mašīnu patēriņu un emisijām.



Aprēķiniet patēriņu un emisijas reduce.manitou.com

1 - EKSPLUATĀCIJAS UN DROŠĪBAS NOTEIKUMI

INSTRUKCIJAS UZNĒMUMA VADĪTĀJAM	6
ATRAŠANĀS VIETA	6
OPERATORS	6
IEKRĀVĒJS	6
A - IEKRĀVĒJA PIEMĒROTĪBA DARBAM	6
B - IEKRĀVĒJA PIEMĒROŠANA STANDARTA APKĀRTĒJĀS VIDĒS APSTĀKĻIEM	6
C - PACĒLĀJA MODIFICĒŠANA	7
D - CEĻU SATIKSME FRANCIJĀ.	7
E - IEKRĀVĒJA KABĪNES AIZSARDŽĪBA.	7
INSTRUKCIJAS	7
APKOPE	7
INSTRUKCIJAS OPERATORAM	8
PREAMBULA	8
VISPĀRĒJĀS INSTRUKCIJAS	8
A - OPERATORA ROKASGRĀMATA	8
B - BRAUKŠANAS ATĻAUJA FRANCIJĀ	8
C - APKOPE	8
D - IEKRĀVĒJA MODIFIKĀCIJAS	8
E - CILVĒKU PACELŠANA	9
EKSPLUATĀCIJAS INSTRUKCIJAS DARBAM AR KRAVU UN BEZ KRAVAS	9
A - PIRMS IEKRĀVĒJA IEDARBINĀŠANAS	9
B - EKSPLUATĀCIJAS INSTRUKCIJAS VADĪTĀJA VIETĀ	9
C - APKĀRTĒJĀ VIDE.	9
D - REDZAMĪBA.	10
E - IEKRĀVĒJA IEDARBINĀŠANA	11
F - IEKRĀVĒJA VADĪŠANA.	11
G - IEKRĀVĒJA APTURĒŠANA	12
H - BRAUKŠANA AR IEKRĀVĒJU PA SABIEDRISKĀS SATIKSMES CEĻU.	13
INSTRUKCIJAS IEKRAUŠANAS DARBIEM	14
A - PAPILDAPRĪKOJUMA IZVĒLE	14
B - KRAVAS MASA UN GRAVITĀTES CENTRS	14
C - GARENVIKZIENA STABILITĀTES BRĪDINĀJUMA IERĪCE UN IEROBEŽOTĀJS	14
D - IEKRĀVĒJA ŠĶĒRSVIKZIENA STABILITĀTE	15
E - KRAVAS PAŅĒMŠANA UZ ZEMES	15
F - AUGSTAS KRAVAS PAŅĒMŠANA UN NOLIKŠANA UZ RIEPĀM	16
G - AUGSTAS KRAVAS PAŅĒMŠANA UN NOLIKŠANA UZ STABILIZATORIEM	18
H - PAKĀRTAS KRAVAS PAŅĒMŠANA UN NOVĪETOŠANA	20
I - BRAUKŠANA AR PAKĀRTU KRAVU	20
GROZA LIETOŠANAS INSTRUKCIJAS	21
A - LIETOŠANAS ATĻAUJA	21
B - PACĒLĀJA PIEMĒROTĪBA DARBAM.	21
C - APRĪKOJUMS GROZĀ	21
D - GROZA LIETOŠANA	21
E - APKĀRTĒJĀ VIDE.	21
F - APKOPE.	22
RADIOVADĪBAS LIETOŠANAS INSTRUKCIJAS	23
RADIOVADĪBAS LIETOŠANA	23
AIZSARGSISTĒMA	23

<u>PACĒLĀJA APKOPES INSTRUKCIJAS</u>	24
VISPĀRĒJĀS INSTRUKCIJAS	24
STRĒLES DROŠĪBAS KĪĻA IZVIETOŠANA	24
KĪĻA MONTĀŽA	24
KĪĻA DEMONTĀŽA	24
APKOPES DARBI	24
APKOPES ROKASGRĀMATA	24
SMĒRVIELU UN DEGVIELAS LĪMENIS	25
HIDRAULIKA	25
ELEKTRĪBA	25
METINĀŠANA	25
IEKRĀVĒJA MAZGĀŠANA	25
PACĒLĀJA TRANSPORTĒŠANA	25
<u>PACĒLĀJA ILGSTOŠA UZGLABĀŠANA</u>	26
IEVADS	26
IEKRĀVĒJA SAGATAVOŠANA	26
IEKŠDEDZES DZINĒJA AIZSARDZĪBA	26
IEKRĀVĒJA AIZSARDZĪBA	26
IEKRĀVĒJA SAGATAVOŠANA DARBAM	26
<u>IEKRĀVĒJA NODOŠANA ATKRITUMOS</u>	27
MATERIĀLU PĀRSTĀDE	27
METĀLI	27
PLASTIKĀTS	27
GUMIJA	27
STIKLI	27
APKĀRTĒJĀS VIDES AIZSARDZĪBA	27
NOLIETOTĀS VAI BOJĀTĀS DETAĻAS	27
LIETOTĀS EĻĻAS	27
LIETOTIE AKUMULATORI UN BATERIJAS	27

INSTRUKCIJAS UZŅĒMUMA VADĪTĀJAM

ATRAŠANĀS VIETA

Pareiza iekrāvēja atrašanās vietas iekārtošana mazina negadījumu risku:

- grīda nedrīkst būt bojāta vai nelīdzena,
- bez straujām nogāzēm,
- ierobežota gājēju pārvietošanās, utt.

OPERATORS

- Iekrāvēju drīkst lietot tikai kvalificēts, atbilstoši pilnvarots personāls. Šo pilnvarojumu rakstveidā izdod atbilstošā persona uzņēmumā, kas ir atbildīga par iekrāvēju izmantošanu, un par šī pilnvarojuma saņemšanu ir atbildīgs operators.



SVARĪGI

Pamatojoties uz pieredzi, ir virkne iespējamo situāciju, kad iekrāvēju izmantot ir aizliegts. Šādi prognozējami nepiemērotas izmantošanas veidi, no kuriem galvenie ir šeit uzskaitīti, ir stingri aizliegti.

- Prognozējama nepiemērota rīcība parastas nolaidības rezultātā, taču tās pamatā nav nodoms izmantot iekārtu nepiemērotā veidā.

- Personas refleksa reakcija darbības traucējumu, incidentu, bojājumu un citu notikumu gadījumā iekrāvēja darbības laikā.

- Uzvedība, kas ir rezultāts principa „pēc iespējas mazāka piepūle” veicot uzdevumu izmantošanai.

- Atsevišķas iekārtas var lietot tādas personas, kā mācekļi, pusaudži un personas ar kustību traucējumiem, stažieri, kas ļoti vēlas vadīt iekrāvēju, operators, kas darbojas ar iekrāvēju, lai uzvarētu derībās, sacensībās vai personiskās pieredzes iegūšanai.

Personai, kas ir atbildīga par iekārtu, ir jāņem šie kritēriji vērā, novērtējot, vai attiecīgā persona ir piemērota iekrāvēja vadīšanai.

IEKRĀVĒJS

A - IEKRĀVĒJA PIEMĒROTĪBA DARBAM

- MANITOU ir nodrošinājis, ka šis iekrāvējs ir piemērots izmantošana standarta ekspluatācijas apstākļos, kas noteikti šajā operatora rokasgrāmatā, ar **STATISKO** testa koeficientu **1,33** un **DINAMISKO** testa koeficientu **1** atbilstoši tam, kā tas noteikts harmonizētajā normatīvā **EN 1459** dažādi izmantojamiem iekrāvējiem.
- Pirms nodošanas ekspluatācijā uzņēmuma vadītājam ir jāpārlicinās, vai iekrāvējs ir piemērots veicamajam darbam, un jāveic zināmas pārbaudes (saskaņā ar spēkā esošo likumdošanu).

B - IEKRĀVĒJA PIEMĒROŠANA STANDARTA APKĀRTĒJĀS VIDES APSTĀKĻIEM

- Papildu jūsu iekrāvēja sērijevada aprīkojumam, ir pieejamas daudz citas iespējas, kā, piemēram, ceļa apgaismojums, stāvgaismas, bākuuguns, atpakaļgaitas gaismas, atpakaļgaitas skaņas signāls, priekšējās darba gaismas, aizmugurējās darba gaismas, darba lukturis uz strēles, u.c. (atkarībā no iekrāvēja modeļa).
- Lai pareizi izvēlētos nepieciešamo iekrāvēja signalizācijas un apgaismojuma aprīkojumu, operatoram ir jāievēro ekspluatācijas apstākļi. Konsultējieties ar savu tirdzniecības pārstāvi.
- Ievērojot objekta, kurā iekārtu izmanto, klimatiskie un atmosfēriskie apstākļi.
 - Aizsardzība pret salu (skatīt: 3 - APKALPOŠANA: SMĒRVIELAS UN DEGVIELA).
 - Smērvielu piemērošana (prasīt informāciju tirdzniecības pārstāvim).
 - Iekšdedzes dzinēja filtrēšana (skatīt: 3 - APKALPOŠANA: FILTRĒJOŠIE ELEMENTI UN SIKSNAS).



SVARĪGI

Ekspluatācijai vidējos klimatiskajos apstākļos: t.i. temperatūrā no -15°C līdz +35°C, pareizais smērvielu daudzums ir uzpildīts ražošanas procesā.

Lai nodrošinātu ekspluatāciju bargākos klimatiskajos apstākļos, pirms ekspluatācijas uzsākšanas ir nepieciešams visas smērvielas izliet, iepildīt jaunas, izmantojot tās, kas ir piemērotas attiecīgajām apkārtējās vides temperatūrām.

Tas pats attiecas arī uz dzesēšanas šķidrumu.

- Iekrāvējs, kas darbojas zonā, kurā nav ugunsdzēsības aprīkojuma, ir jāaprīko ar atsevišķu ugunsdzēsšanas aparātu. Ir pieejami piemēroti risinājumi, konsultējieties ar savu tirdzniecības pārstāvi.



SVARĪGI

Iekrāvējs ir paredzēts ekspluatācijai ārpus telpām normālos atmosfēras apstākļos vai arī izmantošanai telpās, kur nodrošināta pietiekama ventilācija.

Ir aizliegts ekspluatēt iekrāvēju zonās, kur pastāv ugunsgrēka risks vai arī kuras ir sprādziennedrošas (piem., naftas pārstrādes rūpnīcas, degvielas vai gāzes glabātuves, ugunsnedrošu produktu glabātuves).

Lai izmantotu iekrāvēju šādās zonās, ir pieejams īpašs aprīkojums (informācija ir pieejama pie jūsu tirdzniecības pārstāvja).

- Mūsu iekrāvēji atbilst 2004/108/EK direktīvai par elektromagnētisko savienojamību un attiecīgajai harmonizētajai normai EN 12895. Pareiza darbība vairs nav garantēta, ja tie tiek lietoti zonās, kur elektromagnētiskais lauks ir lielāks par šajā normā noteikto līmeni (10 V/m).
- 2002/44/EK direktīva pieprasa, lai uzņēmuma vadītājs savus darbiniekus nepakļautu pārāk lielām vibrācijām. Nepastāv tādas atzītas mērīšanas normas, kas ļautu salīdzināt dažādu ražotāju iekārtas. Reālo vibrāciju daudzumu, ko saņem lietotājs, var izmērīt vienīgi reālajos darba apstākļos.
- Lūk, daži ieteikumi, kas ļautu samazināt šo vibrāciju līmeni:
 - Paredzētajai lietošanai izvēlēties vispiemērotāko iekrāvēju un tā papildaprīkojumu.

- Pareizi noregulēt sēdekli atbilstoši operatora svaram (atkarībā no iekrāvēja modeļa) un to uzturēt kārtībā, tieši tāpat arī kabīnes balstiekārtas. Ievērojot norādījumus, piepumpēt riepas.
- Pārlicināties, vai operators atbilstoši darba virsmai ir izvēlējies pareizu darba ātrumu.
- Iespēju robežās uzlabot darba virsmu, likvidēt šķēršļus un traucējošās bedrītes.

C - PACĒLĀJA MODIFICĒŠANA

- Jūsu un citu personu drošības nolūkos jums pašiem ir aizliegts izmainīt atsevišķu iekrāvējā izmantoto komponentu konstrukciju un ieregulējumu (hidrauliskais spiediens, kalibrēšanas ierobežotāji, iekšdedzes dzinēja apgriezieni, papildus aprikojuma pievienošana, pretsvara pievienošana, neapstiprinātu un neatbilstoša papildaprikojuma pievienošana, signalizācijas sistēmas, u.c.). Šādā gadījumā iekārtas izgatavotājs atbildību neuzņemas.

D - CEĻU SATIKSME FRANCIJĀ

(vai arī skatīt spēkā esošo likumdošanu citās valstīs).

- Tiek izsniegts tikai viens atbilstības sertifikāts. Tas ir rūpīgi jāglabā.
- „EK vilcējiem” neatbilstīgi iekrāvēji, kas ir pārvietojas pa sabiedriskās satiksmes ceļiem, saskaņā ar Ceļu kodeksa R311-1. pantu ir pakļauti Ceļu kodeksa prasībām attiecībā uz speciālām iekārtām, un 1969. gada 20. novembra noteikumi par B kategorijas aprikojumu, speciālām iekārtām nosakot atbilstošu lietošanas kārtību. Iekrāvējam jābūt aprīkotam ar ekspluatācijas zīmi.
- „EK vilcējiem” atbilstīgi iekrāvēji, kas ir pārvietojas pa sabiedriskās satiksmes ceļiem, saskaņā ar Ceļu kodeksa R311-1. pantu ir pakļauti Ceļu kodeksa prasībām attiecībā uz lauksaimniecības traktoriem. Iekrāvējiem jābūt reģistrētiem.

ATSEVIŠĶAS NORĀDES ATTIECĪBĀ UZ „EK VILCĒJIEM” ATBILSTĪGIEM IEKRĀVĒJIEM

- Visi 2003/37/EK direktīvai atbilstīgie iekrāvēji tiek pārdoti ar „EK vilcēju” atbilstības sertifikātu, kas tā īpašniekam ir jāsaņem, un vienu lapu, kurā sakarā ar tā reģistrāciju prefektūrā ierakstāmi administratīvie dati un CNIT numurs.
- Iekrāvēja īpašniekam ir pašam jāveic visi nepieciešamie pasākumi normatīvajā regulējamā paredzētās reģistrācijas apliecības iegūšanai.
- Operatoram jābūt smagsvara transporta vadīšanas apliecībai, ja vien nav noteikts citādi.
- Izmantojot sabiedriskās satiksmes ceļus, jāievēro norādes lietošanas instrukcijā, kas ir pārdota komplektā ar iekrāvēju (atkarībā no tipa/versijas: kopēja masa ar kravu, maksimālā pieļaujamā krava, velkamas kravas, slodze uz asīm, maksimālais braukšanas ātrums...). Operatoram jābūt iekrāvēja reģistrācijas apliecībai.



Braucot ar piekabi vai lauksaimniecības aprikojumu, iekrāvēja pieļaujamais maksimālais braukšanas ātrums ir līdz 25 km/h. Šādā gadījumā uz aprikojuma aizmugurē jābūt brīdinājuma zīmei „25”.

E - IEKRĀVĒJA KABĪNES AIZSARDZĪBA

- Visi iekrāvēji ir atbilstīgi ISO 3471 (pretapgāšanās iekārtas) normai par kabīnes aizsardzību pret apgāšanos (ROPS) un ISO 3449 normai (II līmenis) par kabīnes aizsardzību no krītošiem objektiem (FOPS).
- Turklāt „EK VILCĒJIEM” atbilstīgi iekrāvēji atbilst 79/622/EK (OCDE 4. kods) direktīvas prasībām par kabīnes aizsardzību pret apgāšanos (ROPS).



Kabīnes aizsargājošās funkcijas var mazināt struktūras bojājums, apgāšanās, modifikācijas, izmaiņas vai nepareizs remonts ir par iemeslu tās atbilstības anulēšanai. Neveikt kabīnes struktūras metināšanu vai caururbšanu. Lai noskaidrotu šīs struktūras limitus tās atbilstības neanulēšanai, konsultējieties ar savu tirdzniecības pārstāvi.

INSTRUKCIJAS

- Operatora rokasgrāmatai vienmēr ir jābūt labā stāvoklī, un tai jāatrodas tam paredzētajā vietā iekrāvējā un jābūt operatoram saprotamā valodā.
- Operatora rokasgrāmata, kā arī uzraksti un uzlīmes, kas vairs nav salasāmas, ir nekavējoties jānomaina.

APKOPE

- Apkopes un remonta darbi, izņemot tos, kas ir aprakstīti sadaļā: 3 - APKOPE, ir jāveic kvalificētam personālam (konsultējieties ar savu tirdzniecības pārstāvi) un jāievēro nepieciešamos drošības nosacījumus, lai neapdraudētu operatora un citu personu veselību.



Iekrāvējam ir jāveic periodiskas pārbaudes, lai nodrošinātu, ka tas tiek uzturēts atbilstošā stāvoklī. Šo pārbauzu biežumu nosaka spēkā esošā likumdošana valstī, kurā iekrāvēju ekspluatē.

- Francijas piemērs: „Uzņēmuma, kas lieto iekrāvēju, vadītājam katrā iekārtai jāierīko apkopes grāmata (2004. gada 2. marta noteikumi) un ik pēc 6 mēnešiem jāveic vispārējā periodiska apskate (2004. gada 1. marta noteikumi)”.

INSTRUKCIJAS OPERATORAM

PREAMBULA

⚠ SVARĪGI ⚠

Ja jūs ievērosiet šajā lietošanas instrukcijā detalizēti uzskaitītos drošības norādījumus un preventīvos pasākumus, jūs varēsiet samazināt negadījumu riskus sava iekrāvēja lietošanas, apkopes vai remonta laikā.

Neievērojot jūsu iekrāvēja drošības un lietošanas noteikumus, apkopes un remonta noteikumus, jūsu iekrāvējs var izraisīt nopietnus, arī nāvējošus negadījumus.

- Atļauts veikt tikai tādas darbības un manevrus, kas ir aprakstīti šajā operatora rokasgrāmatā. Izgatavotājs nevar paredzēt visas riskantās situācijas. Līdz ar to drošības instrukcijas, kas sniegtas operatora rokasgrāmatā un norādītas uz iekrāvēja, nav visaptverošas.
- Jebkurā brīdī operatoram, strādājot ar iekrāvēju, ir jāparedz iespējamie riski pašam sev, citām personām un iekrāvējam.

⚠ SVARĪGI ⚠

Lai, lietojot MANITOU atbilstīgu papildaprīkojumu, samazinātu apdraudējumu vai no tā izvairītos, ievētot šīs sadaļas noteikumus:

4 - PĒC IZVĒLES PIEEJAMĀS APRĪKOJUMU KLĀSTS: IEVADS.

VISPĀRĒJĀS INSTRUKCIJAS

A - OPERATORA ROKASGRĀMATA

- Rūpīgi izlasīt operatora rokasgrāmatu.
- Operatora rokasgrāmatai vienmēr ir jābūt labā stāvoklī un jāatrodas tai paredzētajā vietā iekrāvējā.
- Operatoram ir jāziņo par visām plāksnēm un uzlīmēm, kas nav salasāmas vai ir bojātas.

B - BRAUKŠANAS ATĻAUJA FRANCIJĀ

(vai arī skatīt spēkā esošo likumdošanu citās valstīs).

- Iekrāvēju drīkst izmantot tikai kvalificēts, atbilstoši pilnvarots personāls. Šo pilnvarojumu rakstveidā izdod atbilstošā persona uzņēmumā, kas ir atbildīga par iekrāvēju izmantošanu, un par šī pilnvarojuma saņemšanu ir atbildīgs operators.
- Operators nav tiesīgs atļaut iekrāvēja vadīšanu citai personai.

C - APKOPE

- Ja operators konstatē, ka iekrāvējs nav labā darba kārtībā un neatbilst drošības prasībām, viņam par to ir nekavējoties jāziņo savam tiešajam vadītājam.
- Operatoram ir aizliegts pašam veikt jebkādu remonta vai regulēšanas darbus, izņemot, ja viņš tam ir īpaši apmācīts. Viņam ir jāuztur iekrāvējs tīrs, ja tas ir iekļauts viņa pienākumos.
- Operatoram ir jāveic ikdienas apkope (skatīt: 3 - APKOPE: A - IK DIENU VAI PĒC KATRĀM 10 DARBA STUNDĀM).
- Operatoram jāpārlicinās, vai riepas ir piemērotas zemes segumam (skatīt riepu saķeres virsmas laukumu sadaļā 2: - APRAKSTS: RIEPAS). Ir iespējami dažādi risinājumi, konsultēties ar savu tirdzniecības pārstāvi.
 - SMILŠU riepas.
 - LAUKSAIMNIECĪBAS riepas.
 - Sniega ķēdes.

⚠ SVARĪGI ⚠

Neizmanto iekrāvēju, ja riepas ir nepietiekams gaisa spiediens, tās ir bojātas vai pārāk nolietotas, jo tas var apdraudēt jūsu un citu personu drošību, kā arī izraisīt paša iekrāvēja bojājumus.

Ir aizliegts aprīkot iekrāvēju ar riepām, kuras uzpūstas ar putu palīdzību, un uz šādu pielietojumu izgatavotāja garantijas neattiecas, ja vien tam nav saņemts iepriekšējs apstiprinājums.

D - IEKRĀVĒJA MODIFIKĀCIJAS

- Jūsu un citu personu drošības nolūkos jums pašiem ir aizliegts izmainīt atsevišķu iekrāvējā izmantoto komponentu konstrukciju un ieregulējumu (hidrauliskais spiediens, kalibrēšanas ierobežotāji, iekšdedzes dzinēja apgriezieni, papildus aprīkojuma pievienošana, pretsvara pievienošana, neapstiprinātu un neatbilstoša papildaprīkojuma pievienošana, signalizācijas sistēmas, u.c.). Šādā gadījumā iekārtas izgatavotājs atbildību neuzņemas.

E - CILVĒKU PACELŠANA

- Darba iekārtu un kravas pacelšanas papildaprīkojuma izmantošana cilvēku pacelšanai:
 - ir aizliegta
 - ir atļauta izņēmuma gadījumos vai noteiktos apstākļos (skatīt spēkā esošos noteikumus valstī, kurā iekrāvēju izmanto).
- Operatora darba vietā novietotā piktogramma atgādina, ka:
 - Kreisā kolonna
 - Jebkura veida cilvēku pacelšana ar iekrāvēja papildaprīkojumu, kas nav GROZI, ir aizliegta.
 - Labā kolonna
 - Cilvēku pacelšana iekrāvējā, kam uzstādīts GROZS, atļauta tikai tādā gadījumā, ja tas šim nolūkam tiek izmantots MANITOU grozs.
- MANITOU pārdod iekārtas, kas īpaši paredzētas cilvēku pacelšanai (par PĒC IZVĒLES par pieejamo iekrāvēja grozu konsultēties ar savu tirdzniecības pārstāvi).



EKSPLOATĀCIJAS INSTRUKCIJAS DARBAM AR KRAVU UN BEZ KRAVAS

A - PIRMS IEKRĀVĒJA IEDARBINĀŠANAS

- Veikt ikdienas apkopi (skatīt: 3 - APKOPE: A – IK DIENU VAI PĒC KATRĀM 10 DARBA STUNDĀM).
- Pārlicināties par vadītāja vietas tīrītību, jo īpaši attiecībā uz griestiem un grīdu. Pārlicinieties, ka nevienš kustīgs priekšmets nevar traucēt iekrāvēja vadīšanu.
- Pārlicināties, ka pienācīgi darbojas apgaismojums, pagrieziena rādītāji un logu tīrītāji.
- Pārlicināties, ka labā kārtībā ir atpakaļskata spoguļi būtu tīri un pienācīgi noregulēti.
- Pārlicināties, ka darbojas skaņas signāls.

B - EKSPLOATĀCIJAS INSTRUKCIJAS VADĪTĀJA VIETĀ

- Neskatoties uz savu iepriekšējo pieredzi, operatoram pirms iekrāvēja ekspluatācijas ir jāiepazīstas ar visu vadības iekārtu un instrumentu novietojumu un funkcijām.
- Valkāt apģērbu, kas ir piemērots iekrāvēja vadīšanai, izvairīties no brīva apģērba.
- Pārlicināties, ka tiek izmantots veicamajam darbam piemērots aizsargaprīkojums.
- Ilgstoša paaugstināta līmeņa trokšņa iedarbība var izraisīt dzirdes problēmas. Lai sevi pasargātu no pārmērīga trokšņa, leteicams izmantot ausu aizsargus.
- Iekāpjot iekrāvējā un no tā izkāpjot, jāatrodas ar seju pret iekrāvēju, un vienmēr jāizmanto tam paredzēto(s) rokturi(us). Lai izkāptu, nekādā gadījumā ne iekrāvēja neizlēkt.
- Vienmēr ievērot piesardzību, strādājot ar iekrāvēju. Neklausīties ne radio, ne mūziku, izmantojot austiņas.
- Nekādā gadījumā neekspluatēt iekrāvēju, ja rokas vai kājas ir mitras vai nosmērētas ar taukainām vielām.
- Lai paaugstinātu komforta līmeni, noregulēt sēdekli atbilstoši savām prasībām un ieņemt piemērotu stāvokli vadītāja kabīnē.



Nekādā gadījumā neveikt sēdekļa regulēšanu, ja iekrāvējs atrodas kustībā.

- Operatoram vienmēr jāatrodas savā vietā normālā stāvoklī. Aizliegts ieņemt tādu stāvokli, lai rokas vai kājas, vai jebkura cita ķermeņa daļa atrastos ārpus iekrāvēja vadītāja kabīnes.
- Drošības jostas lietošana ir obligāta, un tā jānoregulē atbilstoši operatora augumam.
- Vadības ierīces ir aizliegts izmantot mērķiem, kam tās nav tieši paredzētas (piem., lai uzkāptu uz vai nokāptu no iekrāvēja, lietojot kā pakaramo, u.c.).
- Ja vadības ierīces ir apriekotas ar darbības fiksācijas iespēju (sviras bloķēšana), ir aizliegts atstāt kabīni, ja vispirms šīs vadības ierīces nav pārslēgtas neitrālā stāvoklī.
- Aizliegts pārvadāt pasažierus gan iekrāvējā, gan kabīnē.

C - APKĀRTĒJĀ VIDE

- Ievērot objekta iekšējos drošības noteikumus.
- Ja iekrāvējs ir jāekspluatē tumšā zonā vai diennakts tumšajā laikā, pārlicināties, ka iekrāvējs ir apriekots ar darba gaismas ierīcēm.
- Kravas pārvietošanas operāciju laikā pārlicināties, ka ne objekts, ne persona neatrodas iekrāvēja un tā kravas ceļā.
- Neatļaut nevienam tuvoties iekrāvēja darba zonai vai iet zem paceltas kravas.
- Ekspluatējot iekrāvēju uz šķērsvirziena nogāzes, pirms strēles pacelšanas ievērot instrukcijas, kas sniegtas hodaļā: INSTRUKCIJAS PAR KRAVAS PĀRVIETOŠANU: D - IEKRĀVĒJA DARBĪBA ŠĶĒRSVIRZIENĀ.

- Pārvietošanās pa garenvirziena nogāzi:
 - Pārvietoties un bremzēt lēnām.

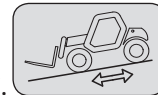

- Pārvietošanās bez kravas: Dakša vai pievienotais aprīkojums vērsti uz leju pa nogāzi.

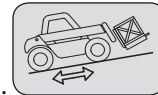

- Pārvietošanās ar kravu: Dakša vai pievienotais aprīkojums vērsti uz augšu pa nogāzi.
- Pirms pārvietošanās šaurā vai zemā vietā, ņemt vērā iekrāvēja un tā kravas izmērus.
- Nekad neuzbraukt uz pacelšanas platformas, vispirms nepārliecinoties, ka:
 - Tā ir piemēroti novietota un nostiprināta.
 - Transporta līdzeklis, kam tā pievienota, (kravas automašīna, furgons, u.c.) neizkustēsies.
 - Šī platforma ir piemērota uzkrājamā iekrāvēja kopējai masai.
 - Šī platforma ir piemērota iekrāvēja izmēram.
- Nekad neuzbraukt uz tiltiņa, grīdas vai kravas lifta, ja vispirms neesat pārliecinājies, ka tie ir piemēroti uzkrājamā iekrāvēja svaram un izmēram un nepārbaudot, ka tie atrodas labā darba kārtībā.
- Ievērot piesardzību iekraušanas pietātņu, grāvju, sastatņu, mīksta grunts un kanalizācijas atveru tuvumā.
- Pirms kravas pacelšanas vai nolikšanas. pārliecināties, ka grunts zem riteņiem un/vai stabilizatoriem ir stabila un stingra. Nepieciešamības gadījumā zem stabilizatoriem ir jālieto piemēroti ķīļi.
- Pārliecināties, ka iekraušanas platformas, sastatnes, krāvumi un zemes virsma var noturēt attiecīgo kravu.
- Nekādā gadījumā nekraut kravas uz nelīdzena virsma, jo tās var apgāzties.

⚠ SVARĪGI ⚠

Ja kravai vai papildaprīkojumam virs struktūras jāatrodas ilgāku laiku, pastāv risks, ka sakarā ar eļļas atdzišanu domkratos, tas pret šo struktūru atbalstīsies vai strēle nolaidīsies.

Lai no šī riska izvairītos:

- Regulāri pārbaudīt attālumu starp kravu vai papildaprīkojumu un struktūru. Vajadzības gadījumā attālumu noregulēt.

- Ja vien iespējams, izmantot iekrāvēju ar eļļas temperatūru, kas ir pēc iespējas tuvāka vides temperatūrai.

- Gadījumā, ja darbs jāveic netālu no elektrības gaisvadu līnijām, pārliecināties, ka drošības attālums starp iekrāvēja darba zonu un gaisvadu ir pietiekams.

⚠ SVARĪGI ⚠

Nepieciešams konsultēties ar vietējo elektropadeves uzņēmumu.

Jūs varat tikt pakļauts elektrošokam un gūt nopietnus ievainojumus, ja ekspluatējat vai novietojat iekrāvēju pārāk tuvu elektrokabeļiem.

Spēcīga vēja gadījumā neveikt kravu pārvietošanas darbus, kas pakļauj riskam iekrāvēju un tā kravu, jo īpaši, ja kravu aizķer vējš.

D - REDZAMĪBA

- Personu, kas atrodas iekrāvēja darba zonā, kā arī iekrāvēja un tā operatora drošība ir saistīta ar operatora redzamību iekrāvēja apkārtņē jebkuros apstākļos un pastāvīgi.
- Šis iekrāvējs ir izveidots tā, lai nodrošinātu operatoram labu iekrāvēja tuvākās apkārtnes redzamību (tiešu vai netiešu ar atpakaļskata spoguļu palīdzību) kustības laikā, braucot bez kravas, strēle transporta stāvoklī.
- Ja kravas apjomi ierobežo redzamību uz priekšu, jāievēro šādi piesardzības pasākumi:
 - pārvietojoties atpakaļgaitā,
 - teritorijas iekārtojums,
 - ar personas (atrodoties ārpus iekrāvēja darba zonas) palīdzību, norādot manevrus, un pārliecinoties, ka šī persona ir visu laiku redzama,
 - jebkurā gadījumā izvairīties atpakaļgaitā veikt pārāk garus braucienus.
- Iekrāvējam, pārvietojoties ar atsevišķu papildaprīkojumu, varētu būt nepieciešams pacelt strēli. Šādā gadījumā redzamība labajā pusē būs ierobežota, tāpēc jāievēro šādi piesardzības pasākumi:
 - teritorijas iekārtojums,
 - ar personas (atrodoties ārpus iekrāvēja darba zonas) palīdzību, norādot manevrus.
 - uzkārtas kravas nomaina pret kravu uz paletes.
- Jebkurā gadījumā, kad redzamība braukšanas laikā ir nepietiekama, manevra vadīšanā nepieciešama citas personas palīdzība (atrodoties ārpus iekrāvēja darba zonas), tajā pat laikā pārliecinoties, ka šī persona ir visu laiku redzama.
- Uzturēt tīrus un labā darba kārtībā visus to elementus, kas uzlabo redzamību: vējstikls un logi, stikla tīrītājs un stikla apskalotājs, ceļa un darba apgaismojums, atpakaļskata spoguļi.

E - EKRĀVĒJA IEDARBINĀŠANA

DROŠĪBAS BRĪDINĀJUMS



SVARĪGI

Iekrāvēju drīkst iedarbināt un veikt manevrus tikai tad, kad operators sēž vadītāja kabīnē, drošības josta ir noregulēta un nostiprināta.

- Nekādā gadījumā nemēģināt iedarbināt iekrāvēju, to stumjot vai velkot. Šādas darbības var radīt nopietnus piedziņas bojājumus. Ja nepieciešams iekrāvēju vilkt avārijas situācijā, piedziņa ir jānoregulē neitrālā pozīcijā (skatīt: 3 - APKOPE: G - GADĪJUMA RAKSTURA APKOPE).
- Ja iedarbināšanai izmanto rezerves akumulatoru, izmantot akumulatoru ar tādiem pat raksturlielumiem un ievērot polaritāti, akumulatoru pievienojot. Vispirms pievienot pozitīvās spaiļes un tad negatīvās.



SVARĪGI

Polaritātes neievērošana akumulatoru starpā var izraisīt nopietnus bojājumus elektriskajā sistēmā.

Elektrolīts akumulatorā var izveidot sprādziennedrošu gāzi. Izvairīties no liesmām un dzirksteļu veidošanās akumulatoru tuvumā.

Nekādā gadījumā neatvienot akumulatoru, kamēr tas uzlādējas.

INSTRUKCIJAS

- Pārbaudīt, vai ir aizvērti un noslēgti visi pārsegi.
- Pārbaudīt, lai būtu aizvērtas kabīnes durvis.
- Pārbaudīt, lai gaitas slēdzis būtu ieslēgts neitrālajā pozīcijā.
- Lai ieslēgtu elektrisko aizdedzi un uzsāktu dzinēja iesildīšanu, pagriezt aizdedzes atslēgu stāvoklī I.
- Pēc iekrāvēja katras elektriskās aizdedzes ieslēgšanas veikt garenvirziena stabilitātes ierobežotāja un brīdinājuma sistēmas automātisko testa pārbaudi (skatīt: 2 - APRAKSTS: KONTROLES UN VADĪBAS INSTRUMENTI). Neatbilstības gadījumā iekrāvēju neizmanto.
- Uz indikatora pārbaudīt degvielas līmeni.
- Pagriezt aizdedzes atslēgu līdz galam, iekšdedzes dzinējam jāiedarbojas. Atlaist aizdedzes atslēgu un ļaut iekšdedzes dzinējam darboties palēninātā režīmā.
- Nedarbināt starteri ilgāk par 15 sekundēm, starp neveiksmīgiem iedarbināšanas mēģinājumiem veikt uzsildīšanu.
- Pārlicināties, ka visas signāllampīņas kontroles instrumentu panelī ir izslēgušās.
- Pārbaudīt visus vadības instrumentus, kad iekšdedzes dzinējs ir karsts un ik pēc regulāriem intervāliem ekspluatācijas laikā, lai ātri atklātu jebkādu bojājumu un varētu tos nekavējoties izlabot.
- Ja instruments nerāda pareizu rādījumu, apturēt iekšdedzes dzinēju un nekavējoties veikt nepieciešamos pasākumus.

F - IEKRĀVĒJA VADĪŠANA

DROŠĪBAS BRĪDINĀJUMS



SVARĪGI

Atgādinām, ka operatoram ir jāpievērš uzmanība riskiem, kas saistīti ar iekrāvēja ekspluatāciju, jo īpaši:

- Vadības zuduma risks.

- Iekrāvēja garenvirziena un frontālās stabilitātes zuduma risks.

Operatoram ir jāsaģlabā kontrole pār iekrāvēju.

Gadījumā, ja iekrāvējs apgāžas, nemēģināt izklūst no kabīnes avārijas laikā.

LABĀKĀ AIZSARDŽĪBA IR PALIKT PIESPRĀDZĒTAM AR DROŠĪBAS JOSTU KABĪNĒ.

- Ievērot uzņēmuma noteiktos pārvietošanās noteikumus, bet ja tādu nav, ceļu satiksmes noteikumus.
- Neveikt darbības, kas pārsniedz iekrāvēja vai papildaprīkojuma kapacitāti.
- Pārvietoties ar iekrāvēju, vienmēr turot dakšas vai papildaprīkojuma transporta stāvoklī, t.i. aptuveni 300 mm no zemes, strēles ievilkta un grozs noliekts uz aizmuguri.
- Lai izvairītos no kravas nokrišanas riska, pārvietot tikai tādas kravas, kas ir sabalansētas un pienācīgi nostiprinātas.
- Pārlicināties, ka paletes, kastes, u.c. ir labā kārtībā un piemērotas paceļamajai kravai.
- Iepazīstieties ar teritoriju, kur tiks izmantots iekrāvējs.
- Pārlicināties, ka pienācīgi darbojas darba bremzes.
- Piekrauts iekrāvējs nedrīkst pārvietoties ar ātrumu, kas pārsniedz 12 km/h.
- Iekrāvēju vadīt vienmērīgi, piemērotā ātrumā, ņemot vērā tā lietošanas apstākļus (zemes konfigurāciju, iekrāvēja kravu).
- Ja iekrāvējs atrodas kustībā, neizmantojot hidraulisko strēles vadību.
- Nekādā gadījumā kustības laikā nemainīt kustības virzienu.
- Neveikt manevrus ar iekrāvēju, kad strēle ir paceltā stāvoklī, izņemot ārkārtas apstākļus un ar īpašu piesardzību, ļoti nelielu ātrumu, un ļoti lēnām bremzējot. Pārlicināties, ka redzamība ir pietiekama.
- Pagriezienus veikt ar samazinātu braukšanas ātrumu.
- Savs braukšanas ātrums jāpārvalda jebkuros apstākļos.
- Pa mitru, slīdošu vai nelīdzenu virsmu braukt lēnām.
- Bremzēt pakāpeniski un bez brutalitātes.
- Iekrāvēja gaitas slēdzi pārslēgt vienīgi tam stāvot un bez brutalitātes.
- Nebraukt, turot kāju uz darba bremzes pedāļa.
- Vienmēr atcerēties, ka hidrostatiskā veida stūres iekārta ir ļoti jūtīga pret stūres rata pakustināšanu, tāpēc griezt to ļoti lēni un uzmanīgi.

- Nekad neatstāt iekšdedzes dzinēju iedarbinātu, atstājot iekrāvēju bez uzraudzības.
- Neatstāt kabīni gadījumā, ja iekrāvējs tur paceltu kravu.
- Vienmēr vērot braukšanas virzienu un pārliecināties, ka viss ceļš ir labi pārredzams.
- Pietiekami bieži izmantot atpakaļskata spoguļus.
- Apbraukt šķēršļus.
- Nekad nevirzīties pa grāvja vai stāvas nogāzes malu.
- Smagu vai liela izmēra kravu pārvietošanai ir bīstami vienlaicīgi izmantot divus iekrāvējus, jo šādas operācijas veikšanai nepieciešams ievērot īpašus piesardzības noteikumus. To var darīt tikai ārkārtas gadījumos pēc riska analīzes veikšanas.
- Iekrāvējiem, kas nav aprīkoti ar ārkārtas apstādināšanas slēdzi, darbības traucējumu gadījumā aizdedze ar atslēgu kalpo par ārkārtas apstāšanās aprīkojumu.

INSTRUKCIJAS

- Pārvietoties ar iekrāvēju, vienmēr turot dakšas vai papildaprīkojuma transporta stāvokli, t.i. aptuveni 300mm no zemes, strēles ievilkta un grozs noliekts uz aizmuguri.
- Iekrāvējiem ar pārneseņu kārbu ieslēgt ieteicamo pārneseņu (skatīt: 2 - APRAKSTS: KONTROLES UN VADĪBAS INSTRUMENTI).
- Ieslēgt lietošanai un/vai lietošanas apstākļiem piemērotāko stūres režīmu (skatīt: 2 - APRAKSTS: KONTROLES UN VADĪBAS INSTRUMENTI) (atkarībā no iekrāvēja modeļa).
- Atlaist stāvbremzi.
- Lai uzsāktu iekrāvēja kustību, ieslēgt gaitas slēdzi vēlamajā virzienā un uzmanīgi nospiegt gāzes pedāli.

▲ IMPORTANT ▲

- Iekrāvēja iedarbināšana un kustība uz slīpas virsmas var būt patiesām bīstama.***
Lai uzsāktu kustību ar apstādinātu vai stāvošu iekrāvēju, precīzi ievērot šādus piesardzības pasākumus:
- ***Nospiegt darba bremžu pedāli.***
 - ***Pārslēgties uz 1. vai 2. pārneseņu un ieslēgt gaitu uz priekšu vai atpakaļ.***
 - ***Sekot, lai ne persona, nekas cits netraucētu iekrāvēja kustībai.***
 - ***Atlaist bremžu pedāli un ar iekšdedzes dzinēju uzsākt kustību.***
- Iekrāvēja lietošana ar kravu vai piekabi palielina risku. Šādā gadījumā jābūt ļoti piesardzīgiem.***

G - IEKRĀVĒJA APTURĒŠANA

DROŠĪBAS BRĪDINĀJUMS

- Nekad neatstāt aizdedzes atslēgu iekrāvējā operatora prombūtnes laikā.
- Ja iekrāvējs ir apstādināts vai vadītājam jāatstāj sava darba vieta (arī uz īsu brīdi), novietot dakšas vai papildaprīkojumu uz zemes, aktivizēt stāvbremzi un gaitas slēdzi ieslēgt neitrālā pozīcijā.
- Pārliecināties, ka iekrāvējs ir apstādināts tādā stāvoklī, kādā tas netraucētu satiksmes plūsmai, un vismaz vienu metru no dzelzceļa sliežu.
- Gadījumā, ja iekrāvējs netiek lietots ilgāku laiku, pasargāt to no nelabvēlīgu laika apstākļu ietekmes, jo īpaši sala laikā (pārbaudīt antifrīza līmeni), aizvērt un aizslēgt visas iekrāvēja vārtes (durvis, logus, pārsegus...).

INSTRUKCIJAS

- Novietot iekrāvēju uz līdzenas virsmas vai slīpas virsmas, kuras slīpums ir mazāks par 15 %.
- Pārslēgt gaitas slēdzi neitrālā pozīcijā.
- Ieslēgt stāvbremzi.
- Iekrāvējiem ar pārneseņu kārbu ieslēgt pārneseņu sviru neitrālā pozīcijā.
- Pilnībā ievilkst strēli.
- Nolaist dakšas un papildaprīkojumu uz zemes.
- Izmantojot papildaprīkojumu ar satvērējiem, vai kausu ar hidraulisko atvēršanu, pilnībā aizvērt šādu papildaprīkojumu.
- Pirms iekrāvēja izslēgšanas pēc gara darba perioda atstāt iekšdedzes uz neilgu laiku dzinēju darboties tukšgaitā, tādējādi samazinātu iekšdedzes dzinēja, piedziņas, dzesēšanas šķidrums un eļļas temperatūru. Par šo piesardzības pasākumu nedrīkst aizmirst gadījumā, ja šāda apstādināšana vai silta iekšdedzes dzinēja apstādināšana ir bieža, jo pretējā gadījumā līdz ar dzesēšanas sistēmas izslēgšanu atsevišķās daļās temperatūra ievērojami paaugstināsies, radot šo detaļu bojāšanas risku.
- Apturēt iekšdedzes dzinēju ar aizdedzes atslēgu.
- Izņemt aizdedzes atslēgu.
- Aizslēgt visas iekrāvēja vārtes (durvis, logus, pārsegus...).

H - BRAUKŠANA AR IEKRĀVĒJU PA SABIEDRISKĀS SATIKSMES CEĻU

(vai arī skatīt spēkā esošo likumdošanu citās valstīs).

CEĻU SATIKSME FRANCIJĀ

- „EK vilcējiem” neatbilstīgi iekrāvēji, kas ir pārvietojas pa sabiedriskās satiksmes ceļiem, saskaņā ar Ceļu kodeksa R311-1. pantu ir pakļauti Ceļu kodeksa prasībām attiecībā uz speciālām iekārtām, un 1969. gada 20. novembra noteikumi par B kategorijas aprīkojumu, speciālām iekārtām nosakot atbilstošu lietošanas kārtību. Iekrāvējam jābūt aprīkotam ar ekspluatācijas zīmi.
- „EK vilcējiem” atbilstīgi iekrāvēji, kas ir pārvietojas pa sabiedriskās satiksmes ceļiem, saskaņā ar Ceļu kodeksa R311-1. pantu ir pakļauti Ceļu kodeksa prasībām attiecībā uz lauksaimniecības traktoriem. Iekrāvējiem jābūt reģistrētiem.
- Izmantojot sabiedriskās satiksmes ceļus, jāievēro norādes lietošanas instrukcijā, kas ir pārdota komplektā ar iekrāvēju (atkarībā no tipa/versijas: kopēja masa ar kravu, maksimālā pieļaujamā krava, velkamas kravas, slodze uz asīm, maksimālais braukšanas ātrums...). Operatoram jābūt iekrāvēja reģistrācijas apliecībai.
- Operatoram jābūt smagsvara transporta vadīšanas apliecībai, ja vien nav noteikts citādi.
- Braucot ar piekabi vai velkamu lauksaimniecības aprīkojumu, iekrāvēja braukšanas ātrums nedrīkst pārsniegt 25 km/h. Šādā gadījumā velkamās iekārtas aizmugurē jābūt uzliktai brīdinājuma zīmei „25”. Braucot ar piekabi un nepārsniedzot 4. pārnese, jūs nepārsnēsiet braukšanas ātruma ierobežojumus (līdz 25 km/h). „POWERSHIFT” modeļiem salīdzinājumā ar citiem 3. pārnese ir lēnākais braukšanas ātrums, tāpēc ir ieteicams lietot 5. pārnese bez automātiskas pārslēgšanās uz 6. pārnese (skatīt: 2 - APRAKSTS: KONTROLES UN VADĪBAS INSTRUMENTI).

DROŠĪBAS BRĪDINĀJUMS

- Operatoriem, kas brauc pa sabiedriskās satiksmes ceļiem, ir jāievēro atbilstošie spēkā esošie ceļu satiksmes noteikumi.
- Iekrāvējam ir jāatbilst spēkā esošo ceļu satiksmes noteikumu prasībām. Nepieciešamības gadījumā ir pieejami papildus risinājumi, par kuriem konsultēties ar savu tirdzniecības pārstāvi.

INSTRUKCIJAS

- Pārlicināties, ka bākguns ir savā vietā, to pieslēgt un pārbaudīt tās darbību.
- Pārlicināties, ka pienācīgi darbojas apgaismojums, pagrieziena rādītāji un logu tīrītāji.
- Ja iekrāvējs aprīkots darba gaismām, tās izslēgt.
- Ieslēgt vadības režīmu „CEĻU SATIKSME” (atkarībā no iekrāvēja modeļa) (skatīt: 2 - APRAKSTS: KONTROLES UN VADĪBAS INSTRUMENTI).
- Pilnībā ievilk strēli un novietot papildaprīkojumu apmēram 300 mm virs zemes.
- Novietot sasvēruma korektoru tā centrālajā pozīcijā, t.i., tiltu šķērsā ass ir paralēla šasijai (atkarībā no iekrāvēja modeļa).
- Stabilizatorus pacelt maksimāli augstu un pamatnes pagriezt uz iekšu (atkarībā no iekrāvēja modeļa).

▲ SVARĪGI ▲

Lai nodrošinātu iespēju bremzēt, izmantojot iekrāvēja bremžu motoru, nekādā gadījumā nepārvietoties ar neitrālo pārnese (gaitas slēdzis neitrālā stāvoklī vai pārnese svira neitrālā stāvoklī vai nospiesta pedziņa atslēgšanas poga).

Šī nosacījuma neievērošana nogāzē izraisīs ātruma palielināšanos, kas var padarīt iekrāvēju nekontrolējamu (vadība, bremzes) un var izraisīt smagus mehāniskus bojājumus.

IEKRĀVĒJA VADĪŠANA AR PRIEKŠPUSĒ UZSTĀDĪTU PAPILDAPRĪKOJUMU

- Jāievēro savas valsts attiecīgie spēkā esošie noteikumi par iespēju braukt pa sabiedriskās satiksmes ceļu ar priekšpusē uzstādītu papildaprīkojumu.
- Ja noteikumi attiecīgajā valstī atļauj braukšanu ar priekšpusē uzstādītu papildaprīkojumu, nepieciešams ievērot vismaz sekojošo:
 - Nosegt un informēt par asām un/vai bīstamām papildaprīkojuma malām (skatīt: 4 - PĒC IZVĒLES PIEEJAMS PIELIEKAMĀIS PAPILDAPRĪKOJUMA KLĀSTS: PAPILDAPRĪKOJUMA VAIROGI).
 - Uz papildaprīkojuma nedrīkst atrasties krava.
 - Jāpārlicinās, ka papildaprīkojums neaizsedz priekšējo gaismu gaismas staru.
 - Pārlicināties, ka spēkā esošā likumdošana valstī nepieprasa citu saistību ievērošanu.

IEKRĀVĒJA VADĪŠANA AR PIEKABI

- Izmantojot piekabi, ievērot attiecīgajā valstī spēkā esošos noteikumus (maksimālais braukšanas ātrums, bremzes, maksimālais piekabes svars, u.c.).
 - Neaizmirst piekabes elektroiekārtu savienot ar iekrāvēja elektroiekārtu.
 - Piekabes bremžu sistēmai ir jāatbilst spēkā esošajai likumdošanai.
 - Velkot piekabi ar papildus bremzēm, iekrāvējam vilcējam ir jābūt aprīkotam ar piekabes bremžu iekārtu. Šādā gadījumā neaizmirst pievienot piekabes bremžu iekārtu iekrāvējam.
 - Vertikālais spiediens uz piekabes stiprinājumu nedrīkst pārsniegt maksimālo ražotāja pieļauto svaru (uz iekrāvēja skatīt izgatavotāja plāksnītes).
 - Kopējā braukšanai pieļautā masa nedrīkst pārsniegt maksimālo ražotāja pieļauto masu (skatīt: 2 - APRAKSTS: PARAMETRI).
- VAJADZĪBAS GADĪJUMĀ KONSULTĒTIET PIE SAVA TIRDZNICĪBAS PĀRSTĀVJA.**

A - PAPILDAPRĪKOJUMA IZVĒLE

- Iekrāvējiem atļauts izmantot tikai MANITOU atbilstošu un apstiprinātu papildaprīkojumu.
- Pārlicināties, ka papildaprīkojums ir piemērots veicamajam darbam (skatīt: 4 - PĒC IZVĒLES PIEEJAMS PIELIEKAMAIS PAPILDAPRĪKOJUMA KLĀSTS).
- Ja iekrāvējs PĒC IZVĒLES ir aprīkots ar vienkāršo uz sāniem izbīdāmo kravas rāmi (TSDL), lietot vienīgi atļauto papildaprīkojumu (skatīt: 4 - PĒC IZVĒLES PIEEJAMS PIELIEKAMAIS PAPILDAPRĪKOJUMA KLĀSTS).
- Pārlicināties, ka papildaprīkojums ir pareizi uzstādīts un pieslēgts iekrāvēja rāimim.
- Pārlicināties, ka iekrāvēja papildaprīkojums darbojas pareizi.
- Uz iekrāvēja izmantojamajam papildaprīkojumam ievērot kravas grafika ierobežojumus.
- Nepārsniegt papildaprīkojuma nominālo kapacitāti.
- Nekādā gadījumā necelt sasietu kravu bez tam paredzēta papildaprīkojuma, pretējā gadījumā pastāv risks saitei noslidēt (skatīt: NOTEIKUMI KRAVAS IEKRAUŠANAI/IZKRAUŠANAI: H - UZKĀRTAS KRAVAS SATVERŠANA UN NOLIKŠANA).
- Uz siksniem uzkārtu kravu (piemēram, lielu maisu) nekraut tieši uz dakšām, jo pastāv risks to sagriezt ar dakšu asajām malām, tāpēc izmantot tam speciāli paredzētu papildaprīkojumu.

B - KRAVAS MASA UN GRAVITĀTES CENTRS

- Pirms kravas pacelšanas jums jāzina tās svars un smaguma centrs.
- Kravas grafiks attiecas uz kravu, kurā garenvirziena smaguma centra atrodas 500 mm attālumā no dakšas pamatnes izliekuma (B1 zīm.). Ja smaguma centrs ir lielāks, konsultēties ar savu tirdzniecības pārstāvi.
- Nestandarta formas kravām pirms to iekraušanas/izkraušanas noteikt šķērsvirziena gravitātes centru (B2 zīm.) un to novietot atbilstoši iekrāvēja garenvirziena asij.



Aizliegts celt tādu kravu, kuras kapacitāte ir lielāka par to, kas norādīta iekrāvēja kravas grafikā. Attiecībā uz kravām ar mainīgu smaguma centru (piem., šķidrumi) ievērot svārstības smaguma centrā un ievērot īpašu piesardzību, lai pēc iespējas ierobežotu šādas svārstības.

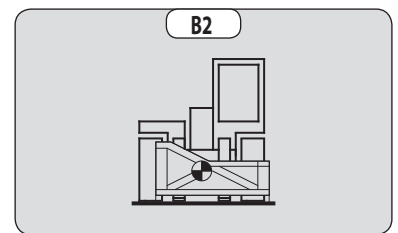
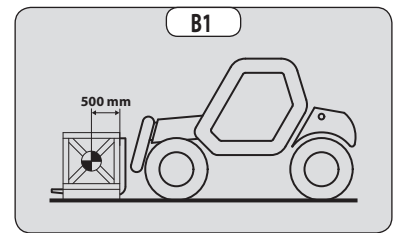

C - GARENVIRZIENA STABILITĀTES BRĪDINĀJUMA IERĪCE UN IEROBEŽOTĀJS

Šis aprīkojums sniedz norādes par iekrāvēja garenvirziena stabilitāti un ierobežo hidrauliskās kustības, lai nodrošinātu stabilitāti vismaz ar šādiem lietošanas nosacījumiem:

- ja iekrāvējs nepārvietojas,
- ja iekrāvējs atrodas uz cietas, stabilas un nostiprinātas virsmas,
- ja iekrāvējs veic iekraušanas un pārvietošanas darbus.
- Tuvojoties maksimālajam apstiprinātajam kravas limitam, pārvietot strēli ļoti uzmanīgi (skatīt: 2 - APRAKSTS: KONTROLES UN VADĪBAS INSTRUMENTI).
- Kravas celšanas laikā šo iekārtu vienmēr uzmanīt.
- „BĪSTAMO” hidraulisko kustību atslēgšanas gadījumā veikt vienīgi drošas hidrauliskās kustības šādā secībā (C zīm.): nepieciešamības gadījumā pacelt strēli (1), atvilkt strēli pēc iespējas tālāk (2) un nolaist strēli (3) tā, lai atbrīvotu kravu.



Aprīkojuma rādījums var būt kļūdainis, ja stūre ir sagriezta līdz maksimumam vai arī aizmugurējais tilts ir savvēries līdz maksimumam.

Pirms kravas pacelšanas pārlicināties, ka iekrāvējs neatrodas vienā no šādām situācijām.

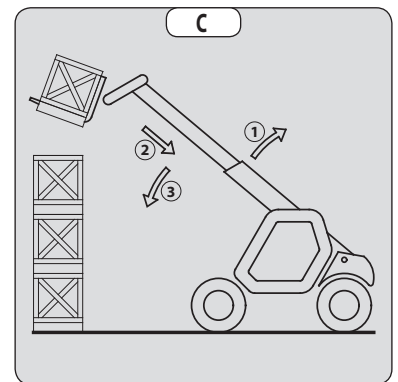

D - IEKRĀVĒJA ŠĶĒRSVIRZIENA STABILITĀTE

Atkarībā no iekrāvēja modeļa

Šķērsvirziena stabilitāte ir šasijas šķērseniskais slīpums attiecībā pret horizontālu plakni.

Strēles pacelšana samazina iekrāvēja sānisko stabilitāti. Šķērsvirziena stabilitāte ir jāneregulē ar strēli nolaistā stāvoklī šādā secībā:

1 - IEKRĀVĒJS BEZ SASVĒRUMA KOREKTORA IZMANTOŠANAI UZ RIEPĀM

- Novietot iekrāvēju tā, lai burbulis līmeņrādī atrastos starp abām svītrām (skatīt: 2 - APRAKSTS: APRAKSTS: KONTROLES UN VADĪBAS INSTRUMENTI).

2 - IEKRĀVĒJS AR SASVĒRUMA KOREKTORU IZMANTOŠANAI UZ RIEPĀM

- Noregulēt slīpumu, izmantojot hidraulisko kontroli un pārbaudīt horizontālo stāvokli ar līmeņrāža palīdzību. Burbulim līmeņrādī ir jāatrodas starp abām līnijām (skatīt: 2 - APRAKSTS: APRAKSTS: KONTROLES UN VADĪBAS INSTRUMENTI).

3 - IEKRĀVĒJA IZMANTOŠANA UZ STABILIZATORIEM

- Novietot abus stabilizatorus uz zemes un pacelt iekrāvēja divus priekšējos riteņus (D1 zīm.).
- Noregulēt slīpumu, izmantojot stabilizatorus (D2 zīm.) un pārliecināties, ka iekrāvējs atrodas horizontālā stāvoklī, pārbaudot līmeņrādī. Burbulim līmeņrādī ir jāatrodas starp abām līnijām (skatīt: 2 - APRAKSTS: APRAKSTS: KONTROLES UN VADĪBAS INSTRUMENTI). Šajā stāvoklī priekšējiem riteņiem ir obligāti jābūt paceltiem no zemes.

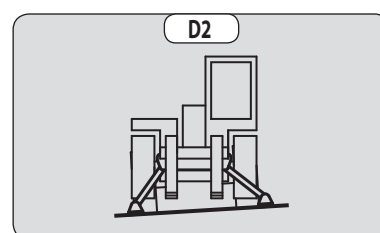
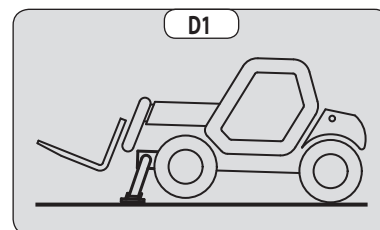

E - KRAVAS PAŅEMŠANA UZ ZEMES

- Pievīrīties ar iekrāvēju perpendikulāri kravai, strēle atvilktā atpakaļ un dakšas atrodas horizontālā stāvoklī (E1 zīm.).
- Stabilitātei noregulēt dakšu attālumu un centrējumu attiecībā pret kravu (E2 zīm.) (pastāv papildus risinājumi, konsultēties ar savu tirdzniecības pārstāvi).
- Nekādā gadījumā necelt kravu ar tikai vienu dakšas zaru.

⚠ SVARĪGI ⚠

Uzmanīties no pastāvošā riska, ka regulējot dakšas manuāli var tikt iespiesti un savainoti locekļi.

- Lēnām pavirzīt iekrāvēju uz priekšu (1) un apstādināt dakšu tieši pirms kravas (E3 zīm.), nepieciešamības gadījumā paņemot kravu nedaudz pacelt strēli (2).
- Novietot kravu transportēšanas stāvoklī.
- Sasvērt kravu pietiekami virzienā uz aizmuguri, lai nodrošinātu tās stabilitāti (kravas nokrišanas iespēja bremzējot vai braucot uz leju no kalna).

KRAVA, KAS NEATRODAS UZ PALETES

- Noliekt rāmi (1) uz priekšu un lēnām pavirzīt iekrāvēju uz priekšu (2), lai pabīdītu dakšu zem kravas (E4 zīm.) (nepieciešamības gadījumā nostiprināt kravu).
- Turpināt virzīt iekrāvēju uz priekšu (2) sasverot rāmi (3) (E4 zīm.) virzienā uz aizmuguri tā, lai novietotu kravu uz dakšām, un pārbaudīt kravas garenvirziena un sānisko stabilitāti.

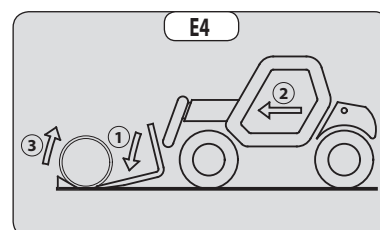
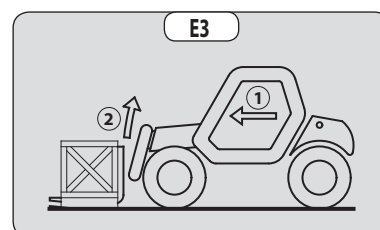
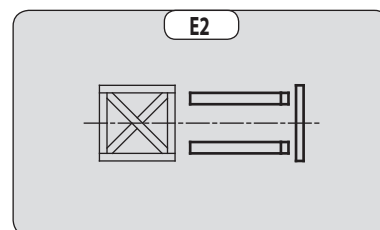
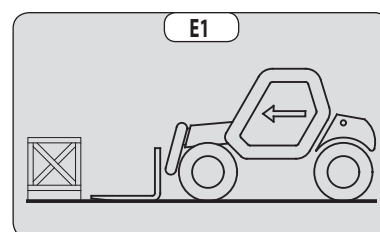

F - AUGSTAS KRAVAS PAŅEMŠANA UN NOLIKŠANA UZ RIEPĀM



Nekādā gadījumā jūs nedrīkstat pacelt strēli, ja nav pārbaudīta iekrāvēja šķērsvirziena stabilitāte (skatīt: INSTRUKCIJAS DARBAM AR KRAVU: D - IEKRĀVĒJA ŠĶĒRSVIRZIENA STABILITĀTE).

ATGĀDINĀJUMS: Pārliecināties, ka šīs operācijas var veikt ar labu pārredzamību (skatīt: EKSPLUATĀCIJAS INSTRUKCIJAS DARBAM AR KRAVU UN BEZ KRAVAS: D - REDZAMĪBA).

AUGSTAS KRAVAS PAŅEMŠANA UZ RIEPĀM

- Pārliecināties, ka dakšas ir viegli palikt zem kravas.
- Pacelt un izvirzīt strēli (1) (2), līdz dakšas ir vienā līmenī ar kravu. Uzmanīgi un lēnām manevrējot, pārvietojot iekrāvēju (3) uz priekšu, ja tas ir nepieciešams (F1 zīm.).
- Vienmēr ievērot distanci, kas nepieciešama, lai novietotu dakšas zem kravas, starp kravas kaudzi un iekrāvēju (F1 zīm.) un izmantot iespējami īsāko strēles garumu.
- Apturēt dakšu kravas priekšā, strēli izvirzot uz priekšu un atvelkot atpakaļ (1), vai nepieciešamības gadījumā pavirzot iekrāvēju uz priekšu (2) (F2 zīm.). Iedarbināt stāvbremzi un ieslēgt gaitas slēdzi neitrālā stāvoklī.
- Lai stabilizētu kravu, nedaudz to pacelt (1) un noliekt rāmi (2) uz aizmuguri (F3 zīm.).
- Lai nodrošinātu tās stabilitāti, saskvērt kravu pietiekami uz aizmuguri.
- Uzraudzīt garenvirziena stabilitātes brīdinājuma sistēmu (skatīt: INSTRUKCIJAS DARBAM AR KRAVU: C - GARENVIRZIENA STABILITĀTES IEROBEŽOTĀJA UN BRĪDINĀJUMA SISTĒMA). Ja tā ir pārslogota, nolikt kravu atpakaļ vietā, no kurienes tā tika paņemta.
- Ja iespējams, nolaist kravu, nepārvietojot iekrāvēju. Pacelt strēli (1), lai atlaistu kravu, atvirzīt (2) un nolaist strēli (3), lai novietotu kravu transporta stāvoklī (F4 zīm.).
- Ja tas nav iespējams, lai atlaistu kravu, pavirzīt iekrāvēju uz aizmuguri (1), veicot manevrus ļoti lēnām un piesardzīgi. Ievilk (2) un nolaist strēli (3) tā, lai novietotu kravu transporta stāvoklī (F5 zīm.).

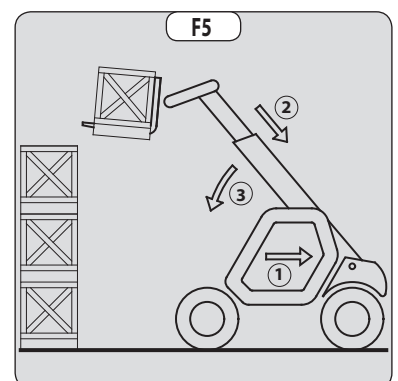
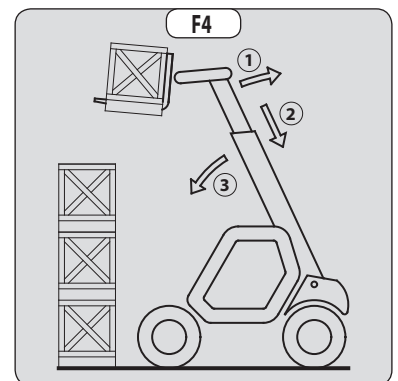
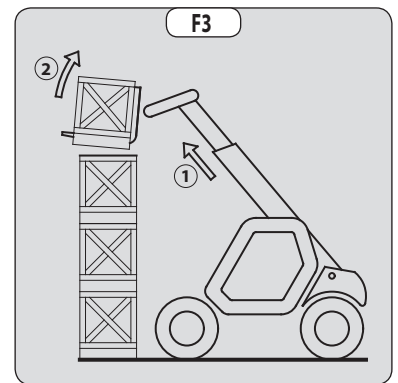
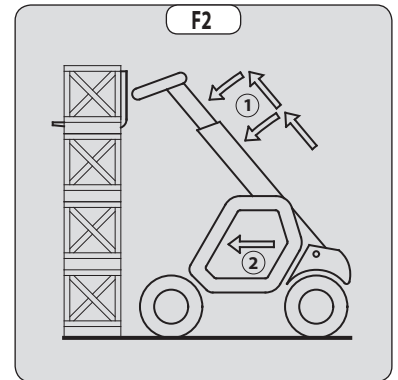
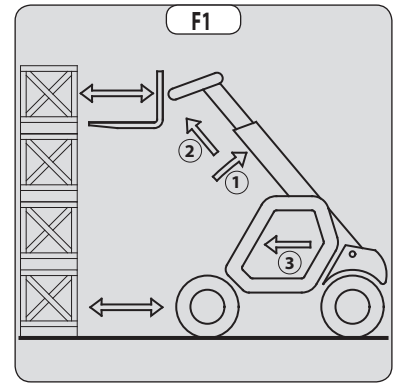

AUGSTAS KRAVAS NOLAIŠANA UZ RIEPĀM

- Tuvoties kravai transporta stāvoklī kravas kaudzes priekšpusē (F6 zīm.).
- Iedarbināt stāvbremzi un ieslēgt gaitas slēdzi neitrālā stāvoklī.
- Pacelt un izvirzīt strēli (1) (2), kamēr krava atrodas virs kaudzes, uzmanot garenvirziena stabilitātes brīdinājuma sistēmu (Skatīt: NORĀDĪJUMI PAR KRAVAS PĀRVIETOŠANU: C - GARENVIRZIENA STABILITĀTES IEROBEŽOTĀJA UN BRĪDINĀJUMA SISTĒMA). Vajadzības gadījumā pievirzīties ar iekrāvēju (3) (F7 zīm.) un manevrēt ļoti lēnām un piesardzīgi.
- Novietot kravu horizontāli un to novietot uz kaudzes, nolaižot un atvelkot atpakaļ strēli (1) (2), lai pareizi novietotu kravu (F8 zīm.).
- Ja iespējams, atbrīvot dakšu, pārmaiņus atvelkot un paceļot strēli (1) (F9 zīm.). Tad novietot dakšu transporta stāvoklī.
- Ja tas nav iespējams, atvirzīt iekrāvēju (1) ļoti lēnām un piesardzīgi, lai atbrīvotu dakšas (F10 zīm.). Tad novietot dakšas transporta stāvoklī.

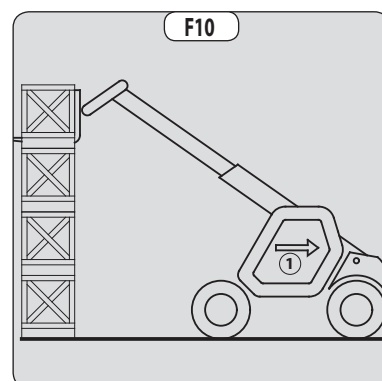
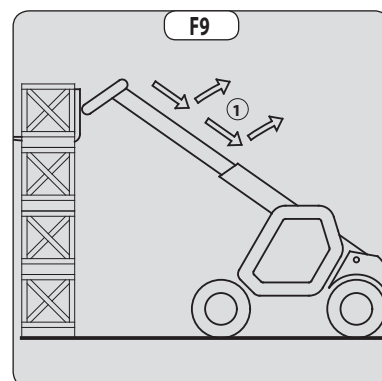
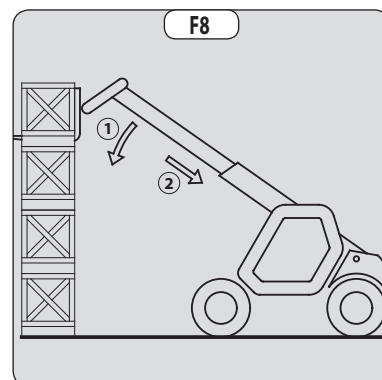
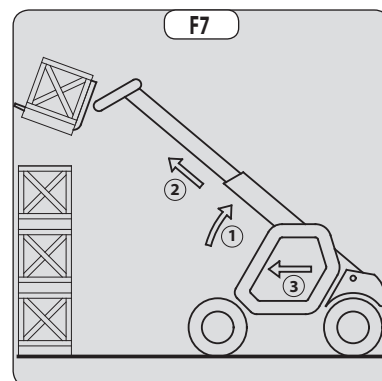
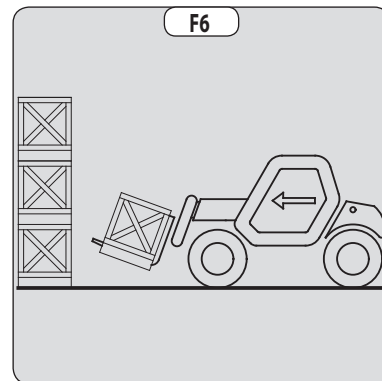

G - AUGSTAS KRAVAS PAŅĒMŠANA UN NOLIKŠANA UZ STABILIZATORIEM

Atkarībā no iekrāvēja modeļa

⚠ SVARĪGI ⚠

Nekādā gadījumā jūs nedrīkstat pacelt strēli, ja nav pārbaudīta iekrāvēja šķērsvirziena stabilitāte (skatīt: INSTRUKCIJAS DARBAM AR KRAVU: D - IEKRĀVĒJA ŠĶĒRSVIRZIENA STABILITĀTE).

ATGĀDINĀJUMS: Pārliecināties, ka šīs operācijas var veikt ar labu pārredzamību (skatīt: EKSPLUATĀCIJAS INSTRUKCIJAS DARBAM AR KRAVU UN BEZ KRAVAS: D - REDZAMĪBA).

Stabilizatori tiek izmantoti, lai optimizētu iekrāvēja pacelšanas jaudu (skatīt: 2 - APRAKSTS: KONTROLES UN VADĪBAS INSTRUMENTI).

NOVIETOT STABILIZATORUS AR DAKŠĀM TRANSPORTA STĀVOKLĪ (AR KRAVU VAI BEZ KRAVAS)

- Novietot dakšas transporta stāvoklī pacelšanas priekšpusē.
- Lai būtu pietiekama vieta strēles pacelšanai, ievērot pietiekamu distanci.
- Iedarbināt stāvbremzi un ieslēgt gaitas slēdzi neitrālā stāvoklī.
- Novietot abus stabilizatorus uz zemes un pacelt iekrāvēja abus priekšējos riteņus (G1 zīm.), tajā pat laikā saglabājot iekrāvēja šķērsvirziena stabilitāti.

PACELT STABILIZATORUS AR DAKŠĀM TRANSPORTA STĀVOKLĪ (BEZ KRAVAS VAI AR KRAVU)

- Abus stabilizatorus pacelt pilnībā un vienlaicīgi.

STABILIZATORU NOREGULĒŠANA AR PACELTU STRĒLI (BEZ KRAVAS VAI AR KRAVU)

⚠ SVARĪGI ⚠

Šai darbībai ir jābūt izņēmuma rakstura un tā jāizpilda ar īpašu piesardzību.

- Pacelt strēli un pilnībā ievilkt teleskopus.
- Novietot iekrāvēju stāvoklī pirms pacelšanas (G2 zīm.), pārvietojoties ļoti lēnām un piesardzīgi.
- Iedarbināt stāvbremzi un ieslēgt gaitas slēdzi neitrālā stāvoklī.
- Pārvietot stabilizatorus ļoti lēnām un pakāpeniski, kamēr tie ir tuvu zemei vai pieskaras tai.
- Nolaist abus stabilizatorus un pacelt iekrāvēja abus priekšējos riteņus (G3 zīm.). Šīs darbības laikā ir pastāvīgi jāsauglabā šķērsvirziena stabilitāte: burbulim līmeņrādī ir jābūt starp abām līnijām.

STABILIZATORU PACELŠANA AR PACELTU STRĒLI (BEZ KRAVAS VAI AR KRAVU)

⚠ SVARĪGI ⚠

Šai darbībai ir jābūt izņēmuma rakstura un tā jāizpilda ar īpašu piesardzību.

- Turēt strēli paceltu un pilnībā ievilkt teleskopus (G3 zīm.).
- Tad, kas stabilizatori pieskaras zemei un atraujas no tās, pārvietot stabilizatorus ar ļoti zemu ātrumu un ļoti pakāpeniski. Šo darbību laikā ir pastāvīgi jāsauglabā šķērsvirziena stabilitāte: burbulim līmeņrādī ir jābūt starp abām līnijām.
- Pilnībā pacelt abus stabilizatorus.
- Atlaist stāvbremzi un ļoti lēnām un piesardzīgi iekrāvēju (1) pavirzīties atpakaļ tā, lai tas atbrīvotu dakšas un tās nolaistu (2) transporta pozīcijā (G4 zīm.).

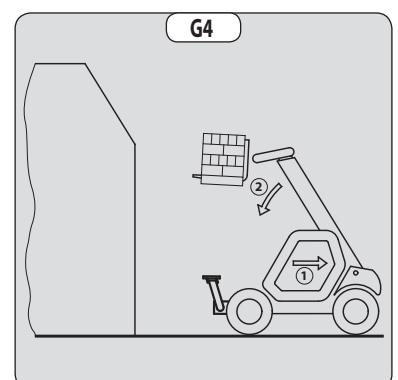
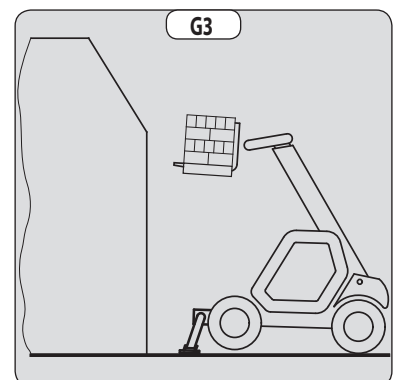
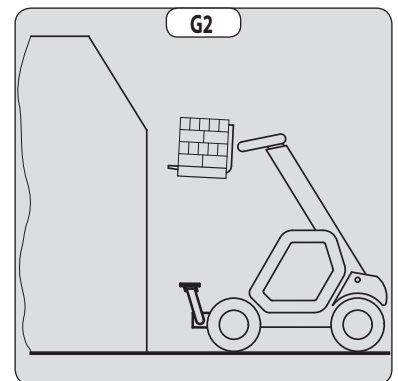
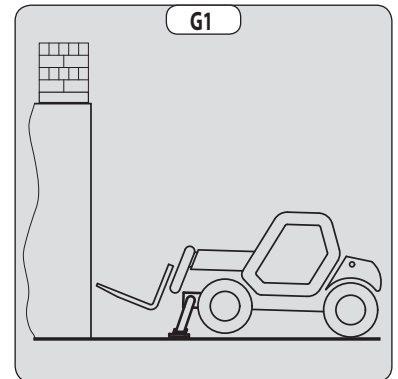

AUGSTAS KRAVAS PAŅEMŠANA UZ STABILIZATORIEM

- Pārlicināties, ka dakšas ir viegli palikt zem kravas.
- Pārbaudīt iekrāvēja stāvokli attiecībā pret kravu un nepieciešamības gadījumā veikt izmēģinājuma darbību bez kravas pacelšanas.
- Pacelt un izvirzīt strēli (1) (2), līdz dakšas ir vienā līmenī ar kravu (G5 zīm.).
- Novietot dakšas kravai tieši priekšā, pārmaiņus izvelkot un nolaižot strēli (1) (G6 zīm.).
- Lai stabilizētu kravu, lēnām to pacelt (1) un noliekt rāmi (2) uz aizmuguri (G7 zīm.).
- Uzraudzīt garenvirziena stabilitātes brīdinājuma sistēmu (skatīt: INSTRUKCIJAS DARBAM AR KRAVU: C - GARENVIRZIENA STABILITĀTES IEROBEŽOTĀJA UN BRĪDINĀJUMA SISTĒMA). Ja tā ir pārslogota, noliikt kravu atpakaļ vietā, no kurienes tā tika paņemta.
- Ja iespējams, nolaist kravu, nepārvietojot iekrāvēju. Pacelt strēli (1), lai atlaistu kravu, ievilkt (2) un nolaist strēli (3), lai novietotu kravu transporta stāvoklī (G8 zīm.).

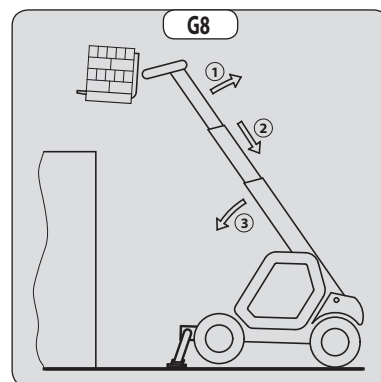
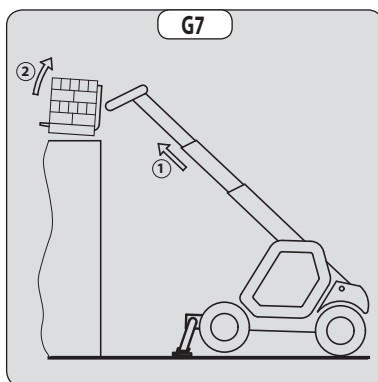
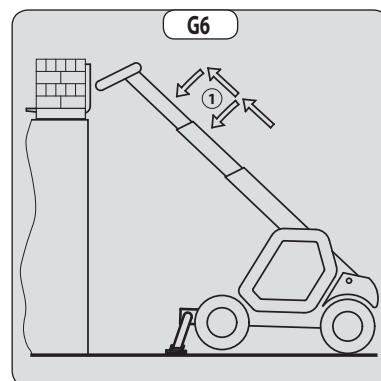
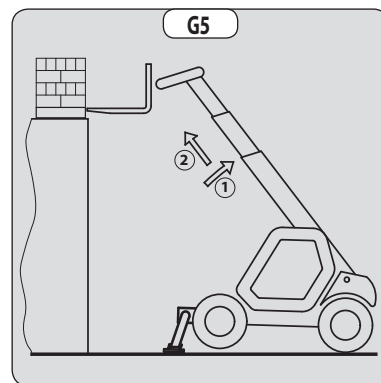

AUGSTAS KRAVAS NOLAIŠANA UZ STABILIZATORIEM

- Pacelt un izvirzīt strēli (1) (2), krava atrodas virs kaudzes (G9 zīm.), uzmanot garenvirziena stabilitātes brīdinājuma sistēmu (skatīt: NORĀDĪJUMI PAR KRAVAS PĀRVIETOŠANU: C - GARENVIRZIENA STABILITĀTES IEROBEŽOTĀJA UN BRĪDINĀJUMA SISTĒMA).
- Lai pareizi novietotu kravu, novietot to horizontālā stāvoklī un to nolaist, nolaižot un atvelkot atpakaļ strēli (1) (2) (G10 zīm.).
- Atbrīvojot dakšas, pārmaiņus atvelkot un paceļot strēli (3) (G11 zīm.).
- Ja iespējams, novietot dakšu transporta stāvoklī, nepārvietojot iekrāvēju.

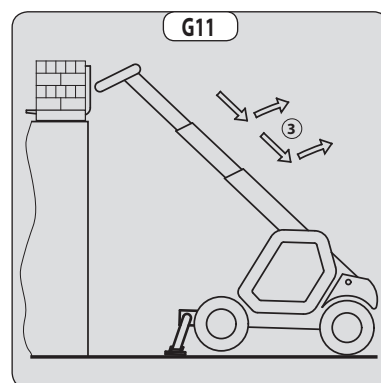
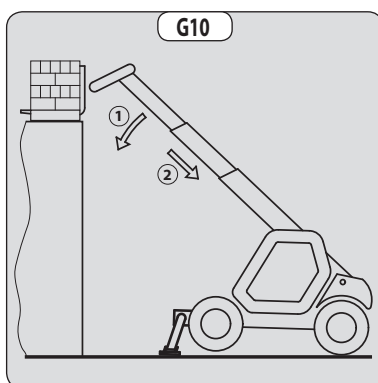
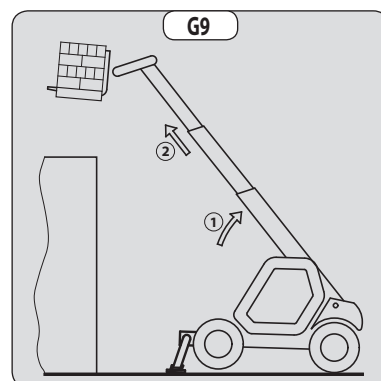

H - PAKĀRTAS KRAVAS PAŅEMŠANA UN NOVIETOŠANA



*Zemāk minēto norādījumu neievērošana var izraisīt iekrāvēja stabilitātes zudumu un apgāšanos.
OBLIGĀTI izmantot ar iekrāvēju, kas aprīkots ar hidraulisko kustību atslēgšanas sistēmu darba kārtībā.*

LIETOŠANAS NOSACĪJUMI

- Lai pēc iespējas ierobežotu kravas svārstības, saitei vai ķēdes garumam jābūt iespēju robežās īsākam.
- Pacelt kravu vertikāli asij, un nekādā gadījumā to nevilkt ne sāniski, ne gareniski.

KRAVAS IEKRAUŠANA/IZKRAUŠANA BEZ IEKRĀVĒJA PĀRVIETOŠANAS

- Neatkarīgi no tā, vai tiek lietoti stabilizatori vai iekrāvējs atbalstījies uz riepām, sānu stabilitāte nedrīkst pārsniegt 1 %, bet gareniskā stabilitāte nedrīkst pārsniegt 5 %; līmeņrāža burbulim jāatrodas „0” līmenī.
- Pārliecināties, lai vēja ātrums nepārsniegtu 10 m/s.
- Pārliecināties, lai neviens neatrastos starp iekrāvēju un kravu.

I - BRAUKŠANA AR PAKĀRTU KRAVU

- Pirms kustības uzsākšanas veikt apkārtnes iepazīšanu, lai izvairītos no braukšanas pa stāvām nogāzēm vai pacēlumiem, pauguriņiem un bedrītēm vai pārāk apbūvētu teritoriju.
- Pārliecināties, lai vēja ātrums nepārsniegtu 36 km/h.
- Pacēlāja braukšanas ātrums nedrīkst būt lielāks par 0,4 m/s (1,5 km/h, jeb ceturtdaļa no gājējā ātruma).
- Iekrāvēja pārvietošanu un apstādināšanu veikt lēnām, bez straujām kustībām, lai tādējādi maksimāli izvairītos no kravas svārstībām.
- Pārvietot kravu, kas par dažiem centimetriem pacelta virs zemes (līdz 30 cm), un pēc iespējas īsāku izstieptu strēli. Nepārsniegt grafikā norādīto novirzi. Ja krava sāk pārmērīgi šūpoties, apstāties un, lai kravu novietotu uz zemes, nolaist strēli.
- Pirms iekrāvēja pārvietošanas pārbaudīt tā garenvirziena stabilitātes brīdinājuma sistēmu (skatīt: 2 - APRAKSTS: KONTROLES UN VADĪBAS INSTRUMENTI), jāiedegas vienīgi zaļajām vai izņēmuma gadījumā dzeltenajām diodēm.
- Pārvietošanas laikā nepieciešama kādas personas, kas atrodas uz zemes, palīdzība (viņai jāatrodas vismaz 3 metru attālumā no kravas); viņa ar balstu vai auklu ierobežos kravas šūpošanos. Pārliecināties, lai šī persona vienmēr atrastos jūsu redzeslokā.
- Sānu stabilitāte nedrīkst pārsniegt 5 % robežu, līmeņrāža burbulim jāatrodas starp abām atzīmēm „MAX”.
- Garenvirziena stabilitāte nedrīkst pārsniegt 15 % robežu, kravu ceļot pa nogāzi augšup, un 10 % robežu, kravu ceļot pa nogāzi lejup.
- Strēles leņķis nedrīkst pārsniegt 45°.
- Ja pārvietošanas laikā iedegas pirmā garenvirziena stabilitātes ierobežošanas un brīdinājuma sistēmas sarkanā diode (skatīt: 2 - APRAKSTS: KONTROLES UN VADĪBAS INSTRUMENTI), lēnām apstādināt iekrāvēju un nostabilizēt kravu. Lai samazinātu kravas novirzi, ievilkt teleskopu.

GROZA LIETOŠANAS INSTRUKCIJAS

Iekrāvējiem, kas aprīkoti ar GROZU

A - LIETOŠANAS ATĻAUJA

- Papildu iekrāvēja atļaujai, arī groza lietošanai nepieciešama sava atļauja.

B - PACĒLĀJA PIEMĒROTĪBA DARBAM

- MANITOU ir nodrošinājis, ka šis iekrāvējs ir piemērots izmantošanai standarta ekspluatācijas apstākļos, kas noteikti šajā operatora rokasgrāmatā, ar testa **STATISKO** koeficientu **1,25** un testa **DINAMISKO** koeficientu **1,1** atbilstoši tam, kā tas noteikts harmonizētajā normā **EN 280** „personāla mobilo pacelēju platformām”.
- Pirms nodošanas ekspluatācijā uzņēmuma vadītājam ir jāpārlicinās, ka grozs ir piemērots veicamajam darbam, un jāveic atsevišķas pārbaudes (saskaņā ar spēkā esošo likumdošanu).

C - APRĪKOJUMS GROZĀ

- Valkāt apģērbu, kas ir piemērots groza ekspluatācijā, izvairīties no vaļīga apģērba.
- Nekādā gadījumā neveikt darbības ar grozu, ja rokas vai apavi ir mitri vai nosmērēti ar taukainām vielām.
- Groza lietošanas laikā vienmēr ievērot piesardzību, neklausīties ne radio, ne mūziku, izmantojot austiņas.
- Lai paaugstinātu komforta līmeni, grozā noregulēt sēdekli atbilstošā stāvoklī.
- Normālas lietošanas apstākļos margas operatoru atbrīvo no drošības jostas lietošanas. Tādā gadījumā drošības jostas lietošana ir jūsu pašu ziņā.
- Vadības ierīces ir aizliegts izmantot mērķiem, kam tās nav tieši paredzētas (piem., lai uzkāptu uz vai nokāptu no iekrāvēja, lietojot kā pakaramo, u.c.).
- Aizsargķiveres lietošana ir obligāta.
- Operatoram vienmēr jāatrodas normālā stāvoklī vadītāja vietā. Aizliegts ieņemt tādu stāvokli, lai rokas vai kājas, vai jebkura cita ķermeņa daļa atrastos ārpus groza.
- Sekot, lai grozā ievietotais materiāls (caurules, kabeļi, trauki, u.c.) nevarētu apgāzties un nokrist. Neatstāt šos materiālus sev zem kājām.

D - GROZA LIETOŠANA

- Neatkarīgi no pieredzes operatoriem pirms groza lietošanas ir jāiepazīstas ar visu vadības un kontroles instrumentu novietojumu un darbību.
- Pirms lietošanas ir jāpārbauda, vai grozs ir pareizi samontēts un pieslēgts iekrāvējam.
- Pirms uzsākt lietot grozu, jāpārbauda, lai tā vārtiņi būtu pienācīgi noslēgti.
- Grozu var lietot zonā, kas ir brīva no jebkādiem šķēršļiem vai apdraudējuma, nolaižot to uz zemes.
- Operatoram, kas izmanto grozu, ir nepieciešama personas, kas atrodas uz zemes un ir piemēroti apmācīta.
- Jāievēro tie ierobežojumi, kas noteikti groza slodzes grafikā.
- Sānu spriedze ir ierobežota (skatīt: 2 - APRAKSTS: RAKSTUROJUMS).
- Kategoriski aizliegts uzkārt uz iekrāvēja grozu vai strēles kravu bez tam nepieciešamā papildaprīkojuma (skatīt: INSTRUKCIJAS DARBAM AR KRAVU: H – PIEKĀRTAS KRAVAS PACELŠANA UN NOLIKŠANA).
- Grozs nav izmantojams kā ceļamkrāns vai lifts pastāvīgai materiālu vai personu pārvietošanai, ne kā domkrats vai atbalsts.
- Ja uz grozā atrodas viens vai vairāki cilvēki, iekrāvēju nedrīkst pārvietot.
- Aizliegts pārvietot grozu ar vienu (vai vairākiem) cilvēkiem uz tās, izmantojot hidrauliskos komandslēdzus iekrāvēja kabīnē (izņemot glābšanas darbus).
- Operators nedrīkst iekāpt vai izkāpt no groza, ja tas neatrodas zemes līmenī (strēle atvilka un nolaistā stāvoklī).
- Grozu nedrīkst aprīkot ar papildaprīkojumu, kas palielina iekārtas vēja slodzi.
- Grozus ir aizliegts izmantot trepes un improvizētas konstrukcijas, kas palielinātu groza augstumu.
- Lai iegūtu papildus augstumu, nekāpt uz groza malām.
- Aizliegts izmantot grozu uz dakšām, apvalku lieto tikai groza apkopei, nekādā gadījumā nelieto personu pacelšanai.

E - APKĀRTĒJĀ VIDE



SVARĪGI

Elektroniņu tuvumā groza lietošana ir aizliegta, ievērot drošības attālumu.

NOMINĀLAIS SPRIEGUMS VOLTOS	ATTĀLUMS VIRS ZEMES VAI GRĪDAS METROS
50 < U < 1000	2,30 M
1000 < U < 30000	2,50 M
30000 < U < 45000	2,60 M
45000 < U < 63000	2,80 M
63000 < U < 90000	3,00 M
90000 < U < 150000	3,40 M
150000 < U < 225000	4,00 M
225000 < U < 400000	5,30 M
400000 < U < 750000	7,90 M

⚠ SVARĪGI ⚠

Groza lietošana ir stingri aizliegta, ja vēja ātrums pārsniedz 45 km/h.

- Lai vizuāli atpazītu šo ātrumu, iepazīties ar vēja stiprumu skalu zemāk:

BOFORTA skala (vēja ātrums 10 m augstumā no lidzenas zemes virsmas)						
Grādi	Vēja tips	Ātrums (mezgli)	Ātrums (km/h)	Ātrums (m/s)	Ietekme uz Zemi	Jūras stāvoklis
0	Mierīga	0 - 1	0 - 1	< 0,3	Dūmi ceļas vertikāli.	Ūdens virsma spoguļgluda.
1	Vēja vēsma	1 - 3	1 - 5	0,3 - 1,5	Dūmi norāda vēja virzienu.	Uz ūdens virsmas nelieli zviņņveida vilniši.
2	Viegls vējš	4 - 6	6 - 11	1,6 - 3,3	Vēja kustību jūt uz sejas. Čaukst koku lapas.	Īsi, stāvi vilņi.
3	Lēns vējš	7 - 10	12 - 19	3,4 - 5,4	Kustas lapas un sīkie zariņi.	Vilņu virsotnes plīst bez putām.
4	Mērens vējš	11 - 16	20 - 28	5,5 - 7,9	Gaisā ceļas putekļi un papīra gabaliņi, lokās tievie koku zari.	Jūrā vilņi kļūst garāki, virsotnēm plīstot, rodas baltas putas.
5	Mēreni stiprs vējš	17 - 21	29 - 38	8 - 10,7	Krūmi sāk šūpoties.	Uz ūdens virsmas veidojas vidēja garuma vilniši, tad tie kļūst vēl garāki.
6	Vēja plūsma	22 - 27	39 - 49	10,8 - 13,8	Lokās koku gali un tievākie stumbri, dūc metāla vadi, lietussarga lietošana kļūst sarežģīta.	Sāk veidoties vilņu grēdas, jūra balti „zied”, krastā dzirdama šalkoņa.
7	Stiprs vējš	28 - 33	50 - 61	13,9 - 17,1	Lokās resni koku zari, šalc mežs, ejot pret vēju, izjūt pretestību.	Vilņi jūrā sāk plīst, bangojuma šalkoņa pāriet dunoņā.
8	Ļoti stiprs vējš	34 - 40	62 - 74	17,2 - 20,7	Vilņi jūrā sāk plīst, ejot pret vēju, izjūt ļoti lielu pretestību.	Mēreni augsti un daudz garāki vilņi, vilņi kraujas augstumā un bieži plīst.
9	Vētrains	41 - 47	75 - 88	20,8 - 24,4	Vējš nodara bojājumus jumtiem (skursteņiem, noteku caurulēm, u.c.).	Tālu no krasta dzirdama ūdeņu bangojuma dunoņa, samazināta redzamība.
10	Vētra	48 - 55	89 - 102	24,5 - 28,4	Reti novērojama uz zemes, vējš lauž kokus, nodara bojājumus ēkām.	Jūrā ir garas, plīstošas putu klātas vilņu grēdas, samazināta redzamība.
11	Stipra vētra	56 - 63	103 - 117	28,5 - 32,6	Ļoti reta, nodara plašus postījumus.	Jūra ir baltās putas, vēja uzrautās šlakatas pilda gaisu un samazina redzamību.
12	Orkāns	64 +	118 +	32,7 +	Ļoti lieli postījumi.	Jūras virsma blīvi pārklāta ar putām, horizontālā redzamība jūras virzienā minimāla.

F - APKOPE

⚠ SVARĪGI ⚠

Jūsu grozam jāveic periodiskas pārbaudes, lai nodrošinātu, ka tas tiek uzturēts atbilstošā stāvoklī.

Šo pārbaūžu biežumu nosaka spēkā esošā likumdošana valstī, kurā iekrāvēju ekspluatē.

Francijā vispārēja periodiska apskate veicama ik pēc 6 mēnešiem (2004.gada 1.marta noteikumi).

RADIOVADĪBAS LIETOŠANAS INSTRUKCIJAS

Iekrāvējiem ar RC radiovadību

RADIOVADĪBAS LIETOŠANA

DROŠĪBAS BRĪDINĀJUMS

- Šī radiovadība sastāv no elektroniskās un mehāniskās drošības sistēmām. Pateicoties katras radiovadības individuālam kodam, no citiem raidītājiem raidīto komandu uztveršana nav iespējama.



Ļaunprātīgai vai nepareizai radiovadības lietošana var būt bīstama:

- Lietotāja vai citu personu fiziskai un psihiskai veselībai.
- Iekrāvējam un citām tuvumā esošajām materiālajām vērtībām.

Visām personām, kas strādā ar šo radiovadību:

- Jābūt apmācītām un kvalificētām atbilstoši spēkā esošajam normatīvajam regulējumam.
- Precīzi jāievēro šī lietošanas instrukcija.

- Sistēma ar radio viļņu palīdzību ļauj vadīt iekrāvēju no attāluma. Raidītāja viļņu pārraide iespējama arī tad, ja iekrāvējs atrodas ārpus redzesloka (piemēram, aiz šķēršļa vai ēkas), tāpēc:
 - Pēc tam, kad gaita ir apstādināta un izņemta atslēga - poga (iespējams vienīgi izslēgtā stāvoklī), vienmēr raidītāju novietojiet drošā un sausā vietā.
 - Pirms jebkuriem instalācijas, apkopes un remonta darbiem vienmēr atslēgt barošanas avotus (jo īpaši elektriskās metināšanas gadījumā hidraulisko padevēju elektriskās galviņas katrā sekcijā ir jāatslēdz).
 - Nekādā gadījumā nenoņemiet vai nepārveidot drošības sistēmu (kā rokas aizsargapvalks, atslēga, ārkārtas izslēgšanas poga, u.c.).



Nekādā gadījumā iedarbināt iekrāvēja vadību, ja nav nodibināts pastāvīgs un perfekts vizuālais kontakts ar operatoru!

- Atstājot raidītāju operatoram jāpārliciecinās, ka to nevarēs lietot trešās nepiederošās personas: vai nu izņemot raidītāja atslēgu - pogu vai iekārtu novietojot nepieejamā vietā.
- Lietotājam jāgarantē, lai tā lietošanas instrukcija būtu jebkurā brīdī pieejama un nodrošināt, lai operatori būtu iepazinušies ar tās saturu un to sapratuši.

INSTRUKCIJAS

- Novietojiet to noteiktā vietā un stabilā pozīcijā, lai iekārta neslidētu.
- Pirms katras raidītāja lietošanas pārliecinieties, lai neviens neatrastos darba zonā.
- Raidītāju lietot vienīgi tā pārnēsājamā komplektā vai to kārtīgi nostiprināt grozā.



Ja jūs atstājat raidītāju, izņemiet no tā akumulatoru un atslēgu - pogu, tādā veidā jūs aizkavēsiet tā nejausu vai ļaunprātīgu izmantošanu.

AIZSARGSISTĒMA

- Iekrāvējs tiks imobilizēts maksimālais 450 sekundes simtdaļu laikā (apmēram pēc 0,5 sekundēm):
 - Nospiežot raidītāja (šeit 50 sekundes simtdaļas) vai iekrāvēja ārkārtas apstādināšanas pogu.
 - Izejot no radio viļņu raidīšanas zonas.
 - Pēc uztvērēja traucējuma.
 - Pēc trešo personu raidīta traucējoša radio signāla.
 - Pēc akumulatora izņemšanas no raidītāja.
 - Akumulatora darbības autonomijas beigās.
 - Pēc raidītāja izslēgšanas, pagriežot atslēgu - pogu izslēgšanas pozīcijā.
- Šīs aizsardzības sistēmas paredzētas peronu un īpašuma drošībai un nekādā gadījumā tās nedrīkst tikt izmanītas, noņemtas vai jebkāda veidā apietas!
- Aizsargapvalks to pasargā no ārējas iedarbības uz pārslēgu (piemēram, raidītājam nokrītot vai operatoram nospiežot uz aizsargapvalka).
- Ja pārslēgi nav mehāniski un elektriski pārslēgti miera stāvoklī un ja aizdedzes dzinēja režīma slēdzis neatrodas palēninātā režīmā, elektroniskā drošība liedz ieslēgt radio viļņu pārraidi.



Ārkārtas gadījumā nekavējoties nospiežot raidītāja ārkārtas apstādināšanas pogu; pēc tam sekot instrukcijā norādītajai kārtībai (skatīt: 2 - APRAKSTS: KONTROLES UN VADĪBAS INSTRUMENTI).

PACĒLĀJA APKOPES INSTRUKCIJAS

VISPĀRĒJĀS INSTRUKCIJAS

- Pirms iekrāvēja iedarbināšanas pārlicināties, ka ir nodrošināta pietiekama ventilācija.
- Valkāt apģērbu, kas ir piemērots iekrāvēja apkopes veikšanai, izvairīties no juvelierizstrādājumu un vaļīga apģērba valkāšanas. Ja nepieciešams, sasprādzēt un nosegt savus matus.
- Ja nepieciešams veikt kādas apkopes darbības, apturēt iekšdedzes dzinēju un izņemt aizdedzes atslēgu.
- Rūpīgi izlasīt operatora rokasgrāmatu.
- Nepieciešamos remontus veikt nekavējoties, pat tādā gadījumā, ja tie ir mazsvarīgi.
- Nekavējoties saremontēt jebkādas noplūdes, pat ja tā ir mazsvarīga.
- Pārlicināties, ka izmantoto vielu un nolietoto rezerves daļu likvidēšana notiek droši un ekoloģiski.
- Uzmanīties no apdegumu un vielu izšļakstīšanās riska (izplūde, radiators, iekšdedzes dzinējs, u.c.).

STRĒLES DROŠĪBAS ĶĪĻA IZVIETOŠANA

- Iekrāvējs ir aprīkots ar strēles drošības ķīli (skatīt: 2 - APRAKSTS: KONTROLES UN VADĪBAS INSTRUMENTI), kas jānovieto uz celšanas domkrata korpusa tad, kad notiek darbi zem strēles.

ĶĪĻA MONTĀŽA

- Pacelt strēli maksimāli līdz galam.
- Uzlikt drošības ķīli 1 uz domkrata korpusa un nostiprināt ar asi 2 un tapiņu 3.
- Lēnām laist strēli lejā, tad apstādināt hidrauliskās kustības, un tikai pēc tam to nolaist uz ķīļa.

ĶĪĻA DEMONTĀŽA

- Pacelt strēli maksimāli līdz galam.
- Izņemt tapiņu un asi.
- Noņemt drošības ķīli un to novietot tam paredzētā vietā iekrāvējā.

⚠ SVARĪGI ⚠

Izmantot vienīgi ar iekrāvēju komplektā esošo drošības ķīli.

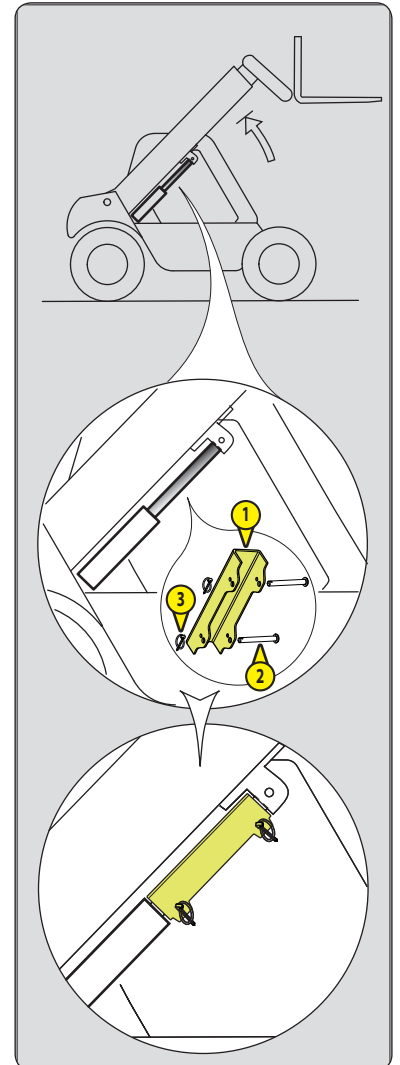

APKOPES DARBI

- Lai uzturētu iekrāvēju labā darba stāvoklī, periodiskie apkopes darbi veicami periodiski (skatīt: 3 - APKOPE). Ja netiek veikti periodiskās apkopes darbi, var tikt anulēta garantija.

APKOPES ROKASGRĀMATA

- Apkopes operācijas veicamas, ievērojot ieteikumus: 3. daļā - APKOPE, un par citām iekrāvēja vai tā papildaprīkojuma apsekošanas, apkopes vai izmaiņu veikšanas darbībām apkopes rokasgrāmatā jāizdara ieraksts. Par katru operāciju izdarāms ieraksts, norādot veikto darbu datumu, personu vai uzņēmuma nosaukumu, kas to veikušas, operācijas veidu un vajadzība gadījumā, tās periodiskumu. Gadījumā, ja iekrāvējam ir veikta detaļu nomaiņa, tad norādāmi šo elementu atsauces numuri.

SMĒRVIELU UN DEGVIELAS LĪMENIS

- Izmantot rekomendētās smērvielas (nekādā gadījumā neizmantojot jau lietotas smērvielas).
- Neuzpildīt degvielas tvertni iekšdedzes dzinēja darbības laikā.
- Veikt degvielas uzpildīšanu tikai tam speciāli paredzētās vietās.
- Nepiepildīt degvielas tvertni līdz maksimālajam līmenim.
- Ja degvielas tvertne ir atvērta vai notiek degvielas uzpildīšana, nesmēķēt un netuvoties iekrāvējam ar atklātu liesmu.

HIDRAULIKA

- Jebkuras darbības ar kravas pacelšanas hidraulisko sistēmu ir aizliegtas, izņemto tās operācijas, kas aprakstītas sadaļā: 3 - APKOPE.
- Nemēģināt atskrūvēt savienojumus, caurules vai jebkādas hidrauliskos komponentus, kamēr sistēmā ir spiediens.



SVARĪGI

LĪDZVAROŠANAS VĀRSTS: *Līdzsvarošanas vārstu vai drošības vārstu, ar kuriem varētu būt aprikoti jūsu iekrāvēja domkrati, uzstādījumu maiņa un demontāža ir bīstama.*

HIDRAULISKIE AKUMULATORI, *ar kuriem varētu būt aprikots jūsu iekrāvējs, ir iekārtas zem spiediena; šo iekārtu un to pievadu demontāža ir bīstama. Šīs operācijas atļauts veikt vienīgi pilnvarotiem speciālistiem (konsultēties ar savu tirdzniecības pārstāvi).*

ELEKTRĪBA

- Lai iedarbinātu iekšdedzes dzinēju, nepieļaut iedarbinātāja relejā īssavienojuma rašanos. Ja gaitas slēdzis nav ieslēgts neitrālajā pozīcijā un nav aktivizēta stāvbremze, iekrāvējs var pēkšņi uzsākt kustību.
- Nenovietot uz akumulatora metāliskus priekšmetus.
- Pirms darbu veikšanas elektriskajā sistēmā atvienot akumulatoru.

METINĀŠANA

- Pirms tiek veiktas jebkādas metināšanas darbības pie iekrāvēja, atvienot akumulatoru.
- Veicot iekrāvējā elektrometināšanas darbus un, lai izvairītos no augsta sprieguma strāvas maiņstrāvas ģeneratorā, pievienot metināšanas iekārtas negatīvo spaili no tieši pie metināmās daļas.
- Nekādā gadījumā samontētam ritenim neveikt metināšanu vai tādus darbus, kas ģenerē karstumu. Karstums paaugstinās spiedienu, un tas var izraisīt riepas eksploziju.
- Ja iekrāvējs ir aprikots ar elektroniskās vadības ierīci un, lai izvairītos no nenovēršamiem bojājumiem elektroniskajos komponentos, atvienot to pirms metināšanas uzsākšanas.

IEKRĀVĒJA MAZGĀŠANA

- Pirms jebkādu remontdarbu veikšanas notīrīt iekrāvēju vai vismaz to vietu, kur paredzēts veikt paredzamos darbus.
- Neaizmirst aizvērt visas iekrāvēja vārtnes (durvis, logus, pārsegi...).
- Mazgāšanas laikā izvairīties no šarnīru un elektrisko komponentu un savienojumu mazgāšanas.
- Ja nepieciešams, novērst ūdens, tvaika vai tīrīšanas līdzekļu iekļūšanu komponentos, kurus tie var sabojāt, jo īpaši, elektriskajos komponentos un savienojumos un iesmidzināšanas sūkņi.
- Notīrīt no iekrāvēja degvielas, smērvielu un eļļas pēdas.

PACĒLĀJA TRANSPORTĒŠANA



SVARĪGI

Pacēlāja transportēšana operatoriem un citam iesaistītajām personām rada reālu risku.

- Vilkēt, pietauvot vai transportēt iekrāvēju (skatīt: 3 - APKOPE: G - GADĪJUMA RAKSTURA APKOPE).

PACĒLĀJA ILGSTOŠA UZGLABĀŠANA

IEVADS

Šīs rekomendācijas ir paredzētas, lai pasargātu iekrāvēju no bojājumiem, kad to neizmanto ilgākā laika periodā.



SVARĪGI

Iekrāvēja sagatavošanas procedūras neizmantošanai ilgākam laikam un atkārtotai iedarbināšanai ir jāveic jūsu tirdzniecības pārstāvim. Šis neizmantošanas periods nedrīkst pārsniegt 12 mēnešus.

IEKRĀVĒJA SAGATAVOŠANA

- Iekrāvēju notīrīt pilnībā.
- Pārbaudīt un saremontēt jebkādas iespējamās degvielas, eļļas, ūdens un gaisa noplūdes.
- Nomainīt vai saremontēt nolietotās vai bojātās daļas.
- Nomazgāt krāsotās virsmas ar tīru un aukstu ūdeni un noslaucīt.
- Nepieciešamības gadījumā atjaunot krāsu.
- Izslēgt iekrāvēju (skatīt: DARBĪBAS INSTRUKCIJAS AR KRAVU UN BEZ KRAVAS).
- Pārlicināties, ka strēles cilindra troses visas ir veselas un atrodas ievilkta stāvoklī.
- Izlaist no hidrauliskajām sistēmām spiedienu.

IEKŠDEDZES DZINĒJA AIZSARDZĪBA

- Piepildīt tvertni ar degvielu (skatīt: 3 - APKOPE: A – IK DIENU VAI PĒC KATRĀM 10 DARBA STUNDĀM).
- Izliet un nomainīt dzesēšanas šķidrums (skatīt: 3 - APKOPE: F - PĒC KATRĀM 2000 DARBA STUNDĀM).
- Atļaut iekšdedzes dzinējam darboties tukšgaitā dažas minūtes un tad izslēgt to.
- Nomainīt iekšdedzes dzinēja eļļu un eļļas filtru (skatīt: 3 - APKOPE: D - PĒC KATRĀM 500 DARBA STUNDĀM).
- Ļaut iekšdedzes dzinējam darboties neilgu laiku, lai eļļa un dzesēšanas šķidrums uzsāktu cirkulāciju.
- Atvienot akumulatoru un novietot to drošā vietā, kur pēc pilnīgas uzlādēšanas tas ir pasargāts no aukstuma.
- Noslēgt slāpētāja izeju ar ūdensizturīgu līmlenti.
- Noņemt dzensiksnas un novietot tās drošā vietā.
- No inžektora sūkņa atvienot dzinēja apstādināšanas solenoīdu un rūpīgi izolēt savienojumu.

IEKRĀVĒJA AIZSARDZĪBA

- Novietot iekrāvēju uz balstiem, lai riepas nesaskartos ar zemi, un atļaut stāvbremzi.
- Cilindra stieņus, kas nav ievilkti, aizsargāt no korozijas.
- Aptīt riepas.

PIEZĪME: Ja iekrāvēju paredzēts uzglabāt ārpus telpām, pārsegt to ar ūdensnecaurlaidīgu pārsegu.

IEKRĀVĒJA SAGATAVOŠANA DARBAM

- Noņemt ūdensnecaurlaidīgo līmlenti no visām atverēm.
- Atlikt vietā un pievienot akumulatoru.
- Noņemt aizsardzību no cilindru stieņiem.
- Veikt ikdienas apkopi (skatīt: 3 - APKOPE: A – IK DIENU VAI PĒC KATRĀM 10 DARBA STUNDĀM).
- Iedarbināt stāvbremzi un izņemt tiltu balstus.
- Noliet un nomainīt degvielu un nomainīt degvielas filtru (skatīt: 3 - APKOPE: D - PĒC KATRĀM 500 DARBA STUNDĀM).
- Atlikt atpakaļ un noregulēt dzensiksnu spriegojumu (skatīt: 3 - APKOPE: FILTRĒJOŠIE ELEMENTI UN SIKSNAS).
- Lai atjaunotu eļļas spiedienu, izmantojot starteri, iedarbināt iekšdedzes dzinēju.
- Pievienot atvienoto dzinēja apstādināšanas solenoīdu.
- Veikt visa iekrāvēja saeļļošanu (skatīt: 3 - APKOPE: APKOPES GRAFIKS).



SVARĪGI

Pirms iekrāvēja iedarbināšanas pārlicināties, ka ir nodrošināta pietiekama ventilācija.

- Iedarbināt iekrāvēju, ievērojot drošības instrukcijas un noteikumus (skatīt: DARBĪBAS INSTRUKCIJAS AR KRAVU UN BEZ KRAVAS).
- Pārbaudīt visas strēles hidrauliskās kustības, koncentrējoties uz katra cilindra darbības tālākajiem punktiem.

IEKRĀVĒJA NODOŠANA ATKRITUMOS

MANITOU ievēro direktīvas 2000/53/EK prasības attiecībā uz iekrāvēja kalpošanas ilgumu. Šis iekrāvējs nesatur nevienu vielu vai materiālu, ko aizliedz 2000/53/EK direktīva.

PIEZĪME: Pirms iekrāvēja nodošanas atkritumos, konsultēties ar savu tirdzniecības pārstāvi.

MATERIĀLU PĀRSTĀDE

METĀLI

- Tie ir otrreiz lietojami un 100 % pārstrādājami.

PLASTIKĀTS

- Saskaņā ar spēkā esošo likumdošanu plastikāta detaļas ir atzīmētas ar marķējumu.
- Lai vienkāršotu materiālu pārstrādes procesus, ir izmantots ierobežots materiālu klāsts.
- Lielākā daļa plastikātu ir tā saucamā termoplastika, kas ir viegli pārstrādājama kausējot, pārstrādājot granulās vai sasmalcinot.

GUMIJA

- Riepas un blīves var sasmalcināt, lai pēc tam no tām ražotu cementu vai iegūtu atkārtoti lietojamas granulas.

STIKLI

- Tos var izņemt un nodot stikla pārstrādātājiem.

APKĀRTĒJĀS VIDES AIZSARDZĪBA

Uzticot sava iekrāvēja apkalpošanu MANITOU tīklam, tiks samazināts piesārņojuma risks un ievērota apkārtējās vides aizsardzība.

NOLIETOTĀS VAI BOJĀTĀS DETAĻAS

- Neizmest detaļas apkārtējā vidē.
- MANITOU un tā tīkls atbalsta apkārtējās vides aizsardzību, veicot pārstrādi.

LIETOTĀS EĻĻAS

- MANITOU tīkls nodrošina lietoto eļļu savākšanu un apstrādi.
- Uzticot tam eļļu nomaiņu, tiks ierobežots apkārtējās vides piesārņošanas risks.

LIETOTIE AKUMULATORI UN BATERIJAS

- Neizmest ne akumulatorus, ne tālvadības pults baterijas, jo tie satur videi kaitīgus metālus.
- Atņemt tos uz MANITOU tīklu vai jebkuru citu pilnvarotu savākšanas punktu.

PIEZĪME: MANITOU mērķis ir ražot tādus iekrāvējus, kas ir jaudīgi un tiem ir samazinātas piesārņojošās emisijas.

2 - APRAKSTS

2 - APRAKSTS

"EK" ATBILSTĪBAS APZĪMĒJUMS	4
UZLĪMES UN DROŠĪBAS PLĀKSNĪTES	6
IEKRĀVĒJA IDENTIFIKĀCIJA	10
RAKSTUROJUMS MT 625 H Turbo ST3B	12
RAKSTUROJUMS MT 625 H Comfort ST3B	14
RIEPAS	16
KRAVAS IZMĒRI UN GRAFIKS	18
REDZAMĪBA	20
KONTROLES UN VADĪBAS INSTRUMENTI	22
PIEKABES VĀRPSTA UN ĀKIS	46
PĒC IZVĒLES PIEEJAMO IEKĀRTU APRAKSTS UN LIETOŠANA	48

1) **DÉCLARATION «CE» DE CONFORMITÉ (originale)**
«EC» DECLARATION OF CONFORMITY (original)

2) La société, *The company* : **MANITOU BF**

3) Adresse, *Address* : **430, rue de l'Aubinière - BP 10249 - 44158 - ANCENIS CEDEX - FRANCE**

4) Dossier technique, *Technical file* : **MANITOU BF - 430, rue de l'Aubinière
BP 10249 - 44158 - ANCENIS CEDEX - FRANCE**

5) Constructeur de la machine décrite ci-après, *Manufacturer of the machine described below* :

MT 625 H Turbo ST3B
MT 625 H Comfort ST3B

6) Déclare que cette machine, *Declares that this machine* :

7) Est conforme aux directives suivantes et à leurs transpositions en droit national,
Complies with the following directives and their transpositions into national law :

2006/42/CE

8) Pour les machines annexe IV, *For annex IV machines* :

9) Numéro d'attestation, *Certificate number* :

10) Organisme notifié, *Notified body* :

15) Normes harmonisées utilisées, *Harmonised standards used* :

16) Normes ou dispositions techniques utilisées, *Standards or technical provisions used* :

17) Fait à, *Done at* :

18) Date, *Date* :

19) Nom du signataire, *Name of signatory* :

20) Fonction, *Function* :

21) Signature, *Signature* :

bg : 1) удостоверение за « CE » съответствие (оригинална), 2) Фирмата, 3) Адрес, 4) Техническо досие, 5) Фабрикант на описаната по-долу машина, 6) Обявява, че тази машина, 7) Отговаря на следните директиви и на тяхното съответствие национално право, 8) За машините към допълнение IV, 9)Номер на удостоверението, 10) Наименувана фирма, 15) хармонизирани стандарти използвани, 16) стандарти или технически правила, използвани, 17) Изработено в, 18) Дата, 19) Име на разписалия се, 20) Функция, 21) Функция.

cs : 1) ES prohlášení o shodě (původní), 2) Název společnosti, 3) Adresa, 4) Technická dokumentace, 5) Výrobce níže uvedeného stroje, 6) Prohlašuje, že tento stroj, 7) Je v souladu s následujícími směrnicemi a směrnicemi transponovanými do vnitrostátního práva, 8) Pro stroje v příloze IV, 9) Číslo certifikátu, 10) Notifikační orgán, 15) harmonizované normy použity, 16) Norem a technických pravidel používaných, 17) Místo vydání, 18) Datum vydání, 19) Jméno podepsaného, 20) Funkce, 21) Podpis.

da : 1) EF Overensstemmelseerklæring (original), 2) Firmaet, 3) Adresse, 4) tekniske dossier, 5) Konstruktor af nedenfor beskrevne maskine, 6) Erklærer, at denne maskine, 7) Overholder nedennævnte direktiver og disses gennemførelse til national ret, 8) For maskiner under bilag IV, 9) Certifikat nummer, 10) Bemyndigede organ, 15) harmoniserede standarder, der anvendes, 16) standarder eller tekniske regler, 17) Udfærdiget i, 18) Dato, 19) Underskrivers navn, 20) Funktion, 21) Underskrift.

de : 1) EG-Konformitätserklärung (original), 2) Die Firma, 3) Adresse, 4) Technischen Unterlagen, 5) Hersteller der nachfolgend beschriebenen Maschine, 6) Erklärt, dass diese Maschine, 7) den folgenden Richtlinien und deren Umsetzung in die nationale Gesetzgebung entspricht, 8) Für die Maschinen laut Anhang IV, 9) Bescheinigungsnummer, 10) Benannte Stelle, 15) angewandten harmonisierten Normen, 16) angewandten sonstigen technischen Normen und Spezifikationen, 17) Ausgestellt in, 18) Datum, 19) Name des Unterzeichners, 20) Funktion, 21) Unterschrift.

el : 1) Δήλωση συμμόρφωσης CE (πρωτότυπο), 2) Η εταιρεία, 3) Διεύθυνση, 4) τεχνικό φάκελο, 5) Κατασκευάστρια του εξής περιγραφόμενου μηχανήματος, 6) Δηλώνει ότι αυτό το μηχάνημα, 7) Είναι σύμφωνο με τις εξής οδηγίες και τις προσαρμογές τους στο εθνικό δίκαιο, 8) Για τα μηχανήματα παραρτήματος IV, 9) Αριθμός δήλωσης, 10) Κοινοποιημένος φορέας, 15) εναρμονισμένα πρότυπα που χρησιμοποιούνται, 16) Πρότυπα ή τεχνικούς κανόνες που χρησιμοποιούνται, 16) Είναι σύμφωνο με τα εξής πρότυπα και τεχνικές διατάξεις, 17) Εν, 18) Ημερομηνία, 19) Όνομα του υπογράφοντος, 20) Θέση, 21) Υπογραφή.

es : 1) Declaración DE de conformidad (original), 2) La sociedad, 3) Dirección, 4) expediente técnico, 5) Constructor de la máquina descrita a continuación, 6) Declara que esta máquina, 7) Está conforme a las siguientes directivas y a sus transposiciones en derecho nacional, 8) Para las máquinas anexo IV, 9) Número de certificación, 10) Organismo notificado, 15) normas armonizadas utilizadas, 16) Otras normas o especificaciones técnicas utilizadas, 17) Hecho en, 18) Fecha, 19) Nombre del signatario, 20) Función, 21) Firma.

et : 1) EÜ vastavusdeklaratsioon (algupärane), 2) Äriühing, 3) Aadress, 4) Tehniline dokumentatsioon, 5) Seadme tootja, 6) Kinnitab, et see toode, 7) On vastavus järgmiste direktiivide ja nende riigisisesse õigusesse ülevõtmiseks vastuvõetud õigusaktidega, 8) IV lisa loetletud seadmete puhul, 9) Tunnistus number, 10) Sertifitseerimisasutus, 15) kasutatud ühtlustatud standarditele, 16) Muud standardites või spetsifikatsioonides kasutatakse, 17) Väljaandmise koht, 18) Väljaandmise aeg, 19) Allkirjastaja nimi, 20) Amet, 21) Allkiri.

fi : 1) EY-vaatimustenmukaisuusvakuutus (alkuperäiset), 2) Yritys, 3) Osoite, 4) teknisen eritelmän, 5) Jäljessä kuvaton koneen valmistaja, 6) Vakuuttaa, että tämä kone, 7) Täyttää seuraavien direktiivien sekä niitä vastaavien kansallisten säännösten vaatimukset, 8) Liitteen IV koneiden osalta, 9) Todistuksen numero, 10) Ilmoitettu laitos, 15) yhdenmukaistettuja standardeja käytetään, 16) muita standardeja tai eritelmät, 17) Paikka, 18) Aika, 19) Allekirjoittajan nimi, 20) Toimi, 21) Allekirjoitus.

ga : 1) « EC » dearbhú comhréireachta (bunaidh), 2) An comhlacht, 3) Seoladh, 4) comhad teicniúil, 5) Déantóir an innill a thuairiscítear thíos, 6) Dearbhaíonn sé go bhfuil an t-inneall, 7) Go gclóinn sé le na treoracha seo a leanas agus a trasúimh isteach i ndlí náisiúnta, 8) Le haghaidh innill an aguisín IV, 9) Uimhir teastais, 10) Comhlacht a chuireadh i bhfios, 15) caighdeán comhchuibhithe á úsáidtear, 16) caighdeán eile nó sonraíochtaí teicniúla á úsáidtear, 17) Déanta ag, 18) Dáta, 19) Ainm an tsintheora, 20) Feidhm, 21) Siníu.

hu : 1) CE megfelelőségi nyilatkozat (eredeti), 2) A vállalat, 3) Cím, 4) műszaki dokumentáció, 5) Az alábbi gép gyártója, 6) Kijelenti, hogy a gép, 7) Megfelel az alábbi irányelveknek valamint azok hozosított előírásainak, 8) A IV. melléklet gépeihez, 9) Bizonylati szám, 10) Értesített szervezet, 15) felhasznált harmonizált szabványok, 16) egyéb felhasznált műszaki szabványok és előírások hivatkozásai, 17) Kelt (hely), 18) Dátum, 19) Aláíró neve, 20) Funkció, 21) Aláírás.

is : 1) Samræmisvottorð ESB (upprunalega), 2) Fyrirtækið, 3) Aðsetur, 4) Tæknilegar skrá, 5) Smíður tækisins sem lýst er hér á eftir, 6) Staðfestir að tækið, 7) Samræmist eftirfarandi stöðlum og staðfærslu þeirra með hliðsjón af þjóðarrétti, 8) Fyrir tækin í aukakafli IV, 9) Staðfestingarnúmer, 10) Tilkynnt til, 15) samhæfða staðla sem notaðir, 16) önnur staðlar eða forskriftir notað, 17) Staður, 18) Dagsetning, 19) Nafn undirritaðs, 20) Staða, 21) Undirskrift.

it : 1) Dichiarazione CE di conformità (originale), 2) La società, 3) Indirizzo, 4) fascicolo tecnico, 5) Costruttore della macchina descritta di seguito, 6) Dichiaro che questa macchina, 7) È conforme alle direttive seguenti e alle relative trasposizioni nel diritto nazionale, 8) Per le macchine Allegato IV, 9) Numero di Attestazione, 10) Organismo notificato, 15) norme armonizzate applicate, 16) altre norme e specifiche tecniche applicate, 17) Stabilità a, 18) Data, 19) Nome del firmatario, 20) Funzione, 21) Firma.

lt : 1) CE atitikties deklaracija (originalas), 2) Bendrovė, 3) Adresas, 4) Techninė byla, 5) Žemiau nurodytas įrenginio gamintojas, 6) Pareiškia, kad šis įrenginys, 7) Atitinka toliau nurodytas direktyvas ir į nacionalinius teisės aktyus perkeltas jų nuostatas, 8) IV priedas dėl mašinų, 9) Sertifikato Nr, 10) Pasakelbtoji įstaiga, 15) suderintus standartus naudojamas, 16) Kiti standarta ir techninės specifikacijos, 17) Pasirašyta, 18) Data, 19) Pasirašiusio asmens vardas ir pavardė, 20) Pareigos, 21) Parašas.

lv : 1) EK atbilstības deklarācija (oriģināls), 2) Uzņēmums, 3) Adrese, 4) tehniskās lietas, 5) Tālāk aprakstītās iekārtas ražotājs, 6) Apliecina, ka šī iekārta, 7) Ir atbilstoša tālāk norādītajām direktīvām un to transpozīcijai nacionālajā likumdošanā, 8) Iekārtām IV pielikumā, 9) Apliecinās numurs, 10) Reģistrētā organizācija, 15) lietotajiem saskaņotajiem standartiem, 16) lietotajiem tehniskajiem standartiem un specifikācijām, 17) Sastādīts, 18) Datums, 19) Parakstītāja vārds, 20) Amats, 21) Paraksts.

mt : 1) Dikjarazzjoni ta' Konformità KE (oriġinali), 2) Il-kumpanija, 3) Indirizz, 4) fajl tekniku, 5) Manifattriċi tal-magna deskritta hawn isfel, 6) Tiddikjara li din il-magna, 7) Hija konformi hija konformi mad-Direttivi segwenti u l-Iġijiet li jimplementawhom fil-Iġi nazzjonali, 8) Għall-magni fl-Anness IV, 9) Numru taċ-certifikat, 10) Entità nnotifikata, 15) l-istandards armonizzati użati, 16) standards tekniċi u specifikazzjonijiet oħra użati, 17) Magħmul f', 18) Data, 19) Isem il-firmatarju, 20) Kariga, 21) Firma.

nl : 1) EG-verklaring van overeenstemming (oorspronkelijke), 2) Het bedrijf, 3) Adres, 4) technisch dossier, 5) Constructeur van de hierna genoemde machine, 6) Verklaart dat deze machine, 7) In overeenstemming is met de volgende richtlijnen en hun omzettingen in het nationale recht, 8) Voor machines van bijlage IV, 9) Goedkeuringsnummer, 10) Aangezegde instelling, 15) gehanteerde geharmoniseerde normen, 16) andere gehanteerde technische normen en specificaties, 17) Opgemaakt te, 18) Datum, 19) Naam van ondergetekende, 20) Functie, 21) Handtekening.

no : 1) CE-samsvarerklæring (original), 2) Selskapet, 3) Adresse, 4) tekniske arkiv, 5) Fabrikant av følgende maskin, 6) Erklærer at denne maskinen, 7) Oppfyller kravene i følgende direktiver, med nasjonale gjennomføringsbestemmelser, 8) For maskinene i tillegg IV, 9) Attestnummer, 10) Notifisert organ, 15) harmoniserte standarder som brukes, 16) Andre standarder og spesifikasjoner brukt, 17) Utstedt i, 18) Dato, 19) Underskriverens navn, 20) Stilling, 21) Underskrift.

pl : 1) Deklaracja zgodności CE (oryginalne), 2) Spółka, 3) Adres, 4) dokumentacji technicznej, 5) Wykonawca maszyny opisanej poniżej, 6) Oświadcza, że ta maszyna, 7) Jest zgodna z następującymi dyrektywami i odpowiadającymi przepisami prawa krajowego, 8) Dla maszyn załącznik IV, 9) Numer certyfikatu, 10) Jednostka certyfikująca, 15) zastosowanych norm zharmonizowanych, 16) innych zastosowanych norm technicznych i specyfikacji, 17) Sporządzono w, 18) Data, 19) Nazwisko podpisującego, 20) Stanowisko, 21) Podpis.

pt : 1) Declaração de conformidade CE (original), 2) A empresa, 3) Morada, 4) processo técnico, 5) Fabricante da máquina descrita abaixo, 6) Declara que esta máquina, 7) Está em conformidade às diretivas seguintes e às suas transposições para o direito nacional, 8) Para as máquinas no anexo IV, 9) Número de certificado, 10) Entidade notificada, 15) normas harmonizadas utilizadas, 16) outras normas e especificações técnicas utilizadas, 17) Elaborado em, 18) Data, 19) Nome do signatário, 20) Cargo, 21) Assinatura.

ro : 1) Declarație de conformitate CE (originală), 2) Societatea, 3) Adresa, 4) cărții tehnice, 5) Constructor al mașinii descrise mai jos, 6) Declară că prezenta mașină, 7) Este conformă cu directivele următoare și cu transpunerea lor în dreptul național, 8) Pentru mașinile din anexa IV, 9) Număr de atestare, 10) Organism notificat, 15) standardele armonizate utilizate, 16) alte standarde și specificații tehnice utilizate, 17) Întocmit la, 18) Data, 19) Numele persoanei care semnează, 20) Funcția, 21) Semnătura.

sk : 1) ES vyhlásenie o zhode (pôvodný), 2) Názov spoločnosti, 3) Adresa, 4) technickej dokumentácie, 5) Výrobca nižšie opísaného stroja, 6) Vyhlasuje, že tento stroj, 7) Je v súlade s nasledujúcimi smernicami a smernicami transponovanými do vnútroštátneho práva, 8) Pre stroje v prílohe IV, 9) Číslo certifikátu, 10) Notifikačný orgán, 15) použité harmonizované normy, 16) použité iné technické normy a predpisy, 17) Miesto vydania, 18) Dátum vydania, 19) Meno podpisujúceho, 20) Funkcia, 21) Podpis.

sl : 1) ES Izjava o ustreznosti (izvirna), 2) Družba, 3) Naslov, 4) tehnične dokumentacije, 5) Proizvajalac tukaj opisanega stroja, 6) Izjavlja, da je ta stroj, 7) Ustreza naslednjim direktivam in njihovim transpozicijam v državno pravo, 8) Za stroje priloga IV, 9) Številka potrdila, 10) Obvestilo organu, 15) uporabljene harmonizirane standarde, 16) druge uporabljene tehnične standarde in zahteve, 17) V, 18) Datum, 19) Ime podpisnika, 20) Funkcija, 21) Podpis.

sv : 1) CE-försäkran om överensstämmelse (original), 2) Företaget, 3) Adress, 4) tekniska dokumentationen, 5) Konstruktor av nedan beskrivna maskin, 6) Försäkrar att denna maskin, 7) Överensstämmer med nedanstående direktiv och införlivandet av dem i nationell rätt, 8) För maskinerna i bilaga IV, 9) Nummer för godkännande, 10) Organism som underrättats, 15) Harmoniserade standarder som använts, 16) andra tekniska standarder och specifikationer som använts, 17) Upprättat i, 18) Datum, 19) Namn på den som undertecknat, 20) Befattning, 21) Namnteckning.

UZLĪMES UN DROŠĪBAS PLĀKSNĪTES

⚠ SVARĪGI ⚠

Lai uzlīmes un drošības plāksnītes būtu labi salasāmas, tās jānotira.
Nesalasāmās vai bojātās uzlīmes vai drošības plāksnītes obligāti jānomaina.
Pēc katras maiņas detaļas jāpārbauda, vai uzlīmes un drošības plāksnītes ir savā vietā.

ĀRĒJĀS UZLĪMES UN PLĀKSNĪTES

ORIENTIERIS	ATSAUCE	APRAKSTS
1	234805	- Norādījumi par hidraulisko sakabi
2	296998	- Maniscopic drošības norādījumi
3	24653	- Savienojuma punkts
4	289101	- Stiprinājuma punkts
5	234798	- Hidraulikas eļļa
6	288430	- Noteikumi par remontu (virs pacelšanas domkrata)
7	268491	- Norādījumi par bremžu sistēmas eļļu
8	305405	- Dizeldegviela
9	289013	- Norādījumi par vilkšanu pēc izvēles MT 625 H Comfort ST3B
10	307508	- Norādījumi par akumulatora atslēgšanu

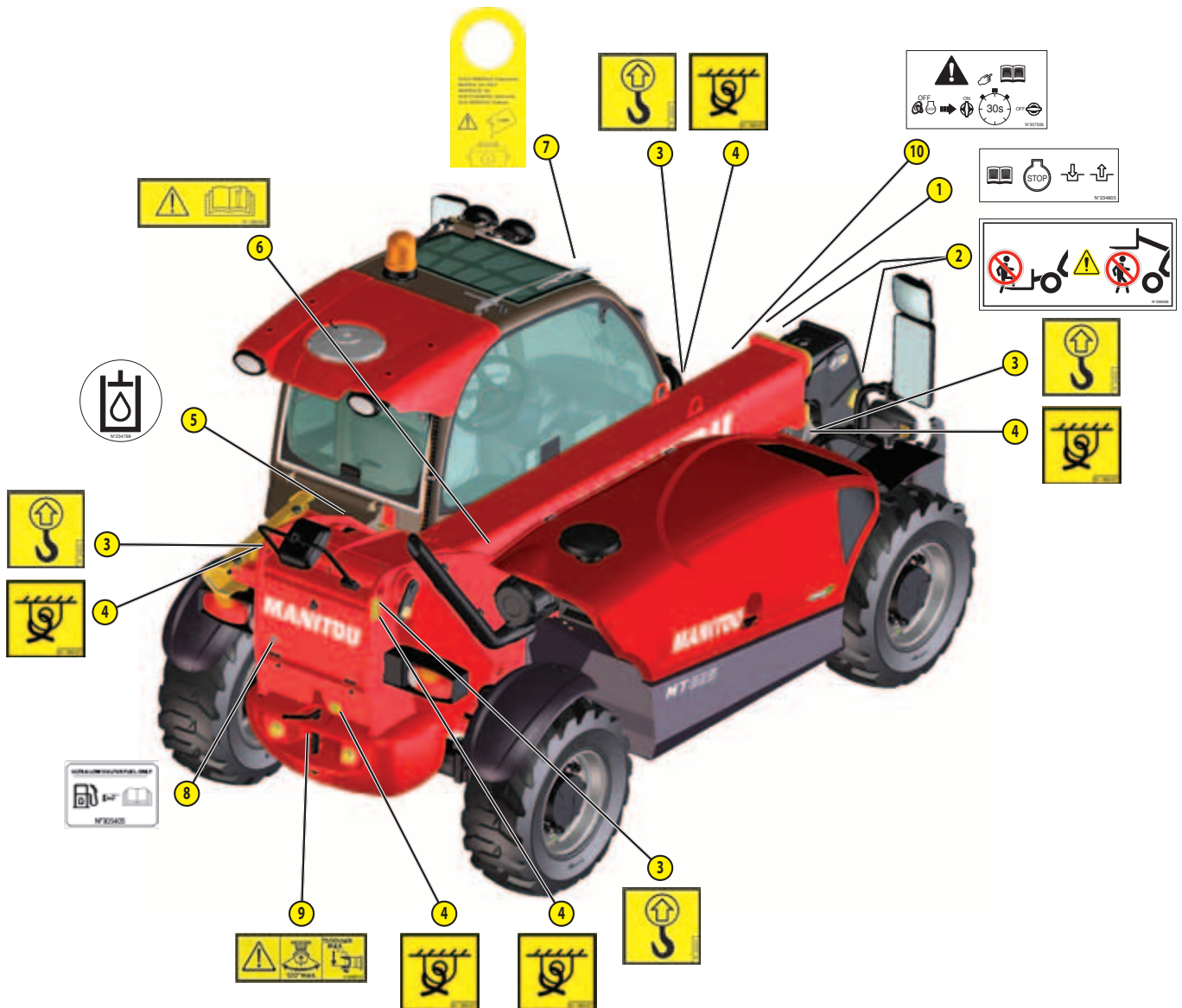

UZLĪMES UN PLĀKSNĪTES ZEM MOTORA PĀRSEGA

ORIENTĪRIS	ATSAUCE	APRAKSTS
1	233088	- Iepriekšējās uzsildīšanas caurule pēc izvēles MT 625 H Comfort ST3B
2	52506370	- Drošinātāji
3	259398	- Ūdens/deģvielas sadalītājs
4	52515083	- Antifrizs
5	234797	- Klimata kontrole pēc izvēles MT 625 H Comfort ST3B

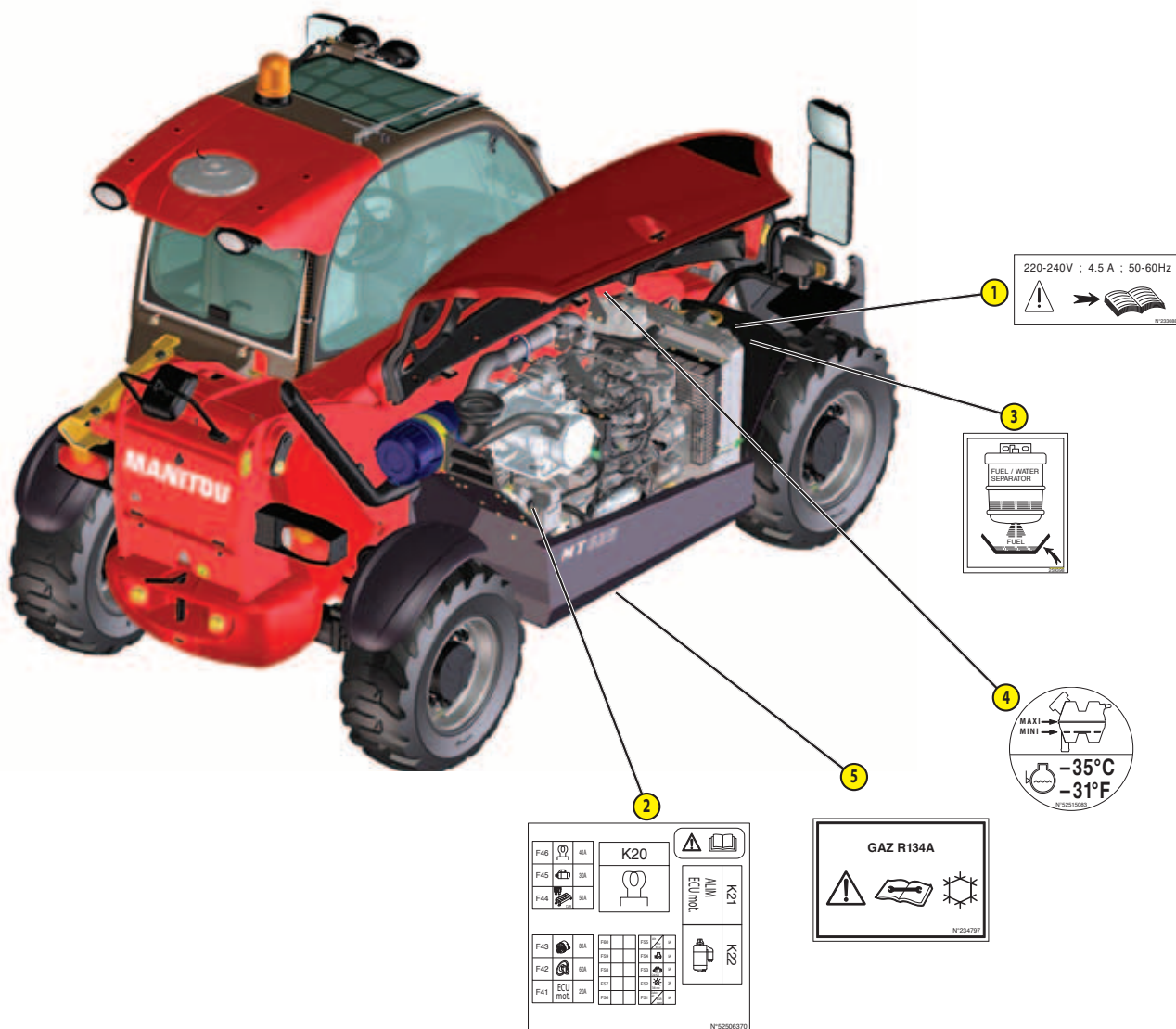

UZLĪMES UN PLĀKSNĪTES KABĪNĒ

ORIENTĪERIS	ATSAUCE	APRAKSTS
1	240805	- Pārseguma kravas grafika kartīte
2	52509004	- Manipulatora darbības kartīte
3	241621	- Drošības noteikumu kartīte
4	Konsultējieties ar savu tirdzniecības pārstāvi	- Kravas grafiks
5	52504055	- Drošinātāju kartīte pēc izvēles MT 625 H Comfort ST3B
	52515060	- Drošinātāju kartīte MT 625 H Turbo ST3B
6	52533603	- Releju kartīte MT 625 H Comfort ST3B
	52509862	- Releju kartīte MT 625 H Turbo ST3B
7	294831	- Nobīdes procedūras kartīte
8	288638	- Celšanas cilpa uz vienkāršā rāmja pēc izvēles
9	290439	- Elektrovārsta darbības kartīte uz strēles pēc izvēles MT 625 H Comfort ST3B
10	290183	- Norādījumi par kausu uz teleskopa
11	297733	- Norādījumi par lietošanas režīma vadību
12	52515381	- Galvenās funkcijas
13	265284	- Celšanas cilpa uz vienkāršā rāmja (pēc izvēles)
14	184276	- Virziena izvēle
15	172385	- Vilkšana aizliegta
16	239594	- Akustiskā jauda
17	193032	- Kabīnes atbilstība
18	Konsultējieties ar savu tirdzniecības pārstāvi	- Ražotāja plāksnīte
19	52521685	- Kvēpu filtra attīrīšanas darbības kartīte
20	52527266	- Patēriņa kartīte

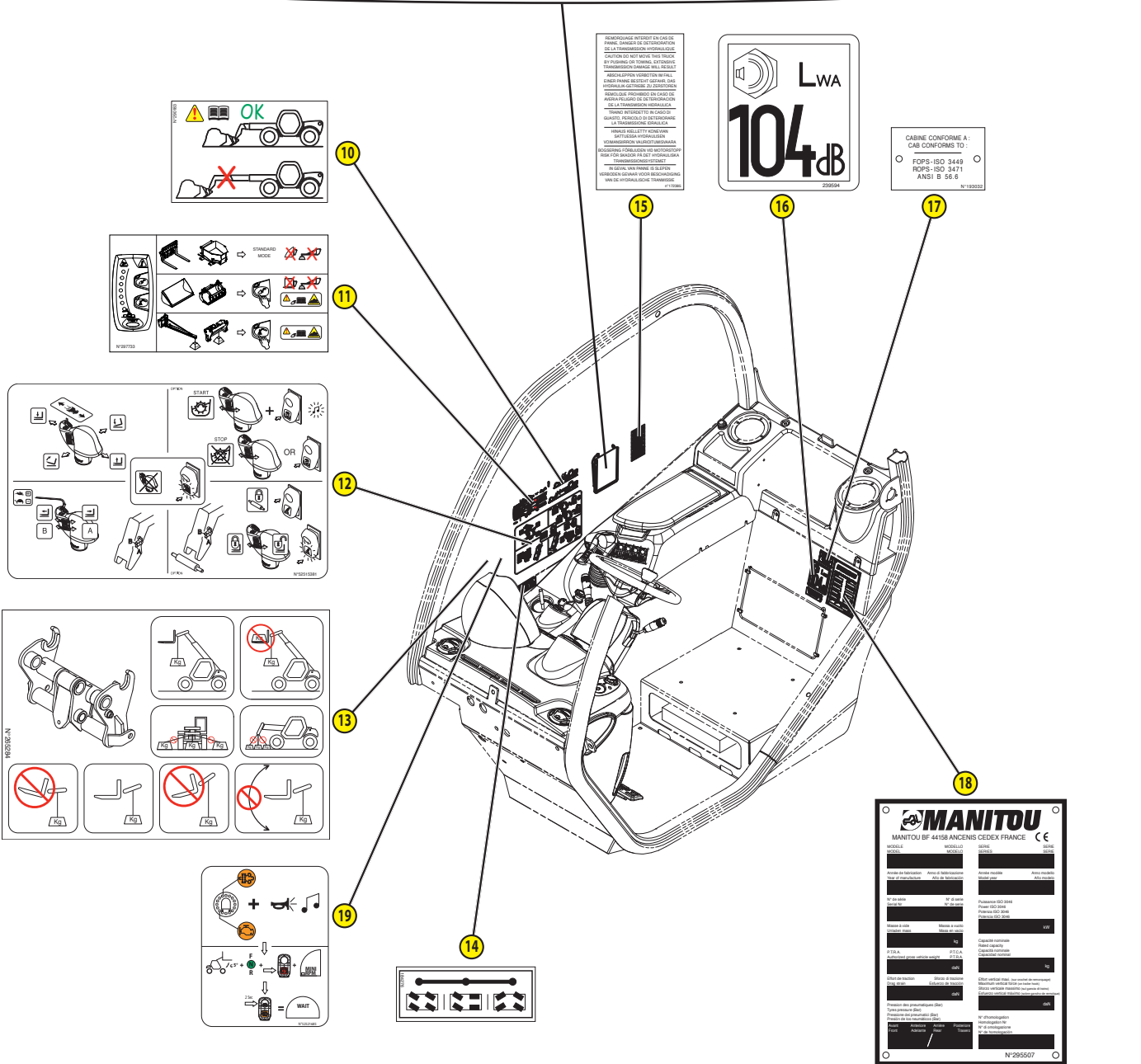
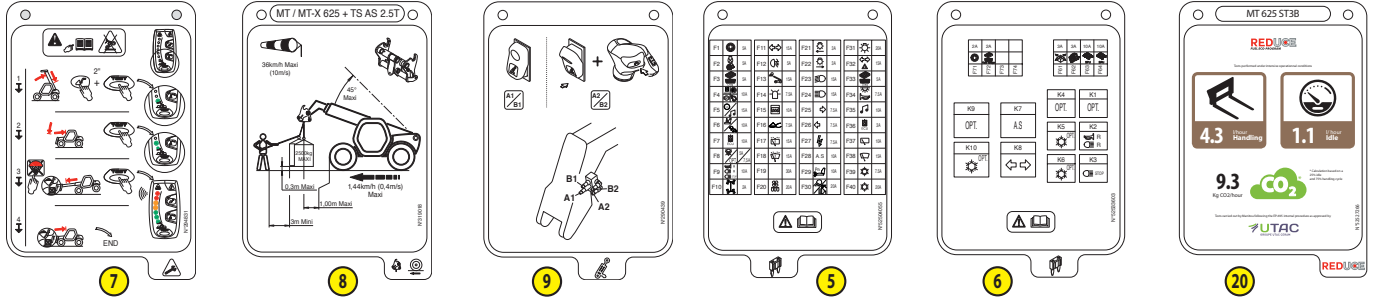
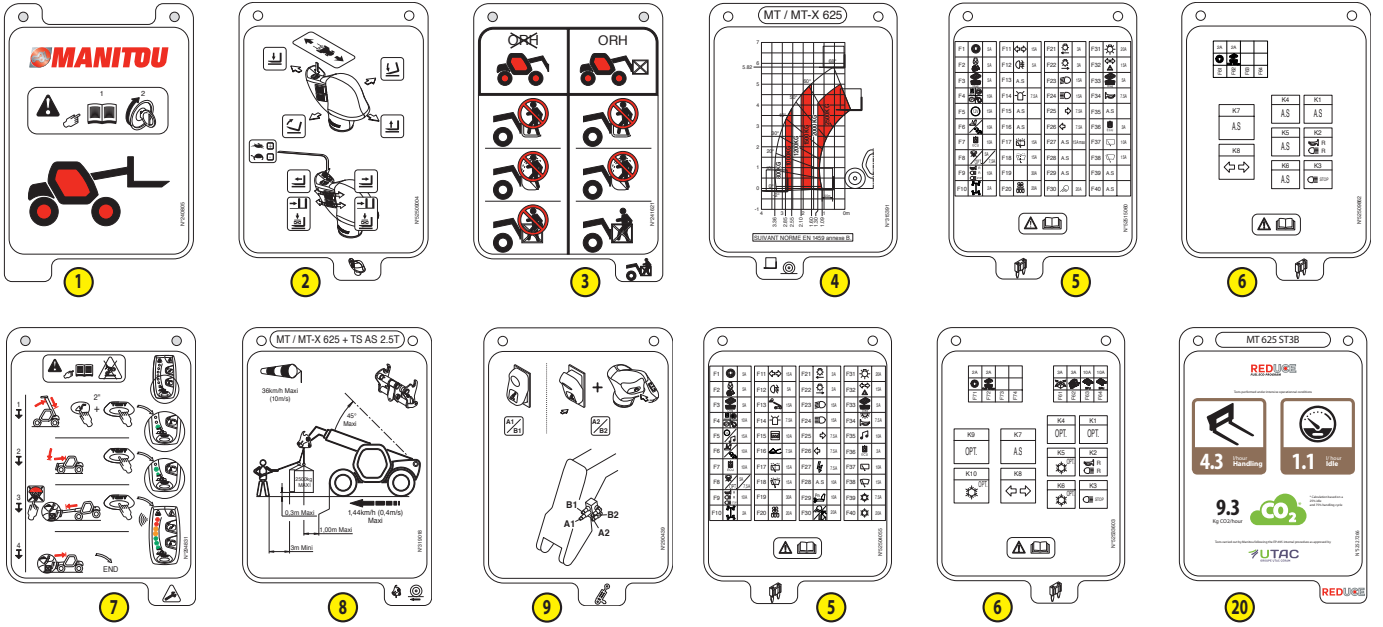

IEKRĀVĒJA IDENTIFIKĀCIJA

Tā kā mūsu politika paredz izstrādājumu pastāvīgu uzlabošanu, mūsu teleskopisko iekrāvēju sērijai var tikt veiktas zināmas izmaiņas, neuzliekot mums par pienākumu par to informēt savus klientus.

Pasūtot rezerves daļas vai arī pieprasot tehnisko informāciju, vienmēr norādīt:

PIEZĪME: Īpašnieka ērtībām tiek ieteikts ierakstīt šos numurus tiem paredzētajās ailēs iekrāvēja saņemšanas brīdī.

IEKRĀVĒJA RAŽOTĀJA PLĀKSNĪTE

- 1 - MODELIS
- 2 - SĒRIJA
- 3 - Izgatavošanas gads
- 4 - Modeļa izlaiduma gads
- 5 - Sērijas numurs
- 6 - Jauda ISO 3046
- 7 - Pašmasa
- 8 - Maksimālā pieļaujamā braukšanas masa
- 9 - Nominālā kravnesība
- 10 - Vilkšanas spēks
- 11 - Maksimālais vertikālais spēks (uz piekabes āķa)
- 12 - Spiediens riepiņās (bāri)
- 13 - Apstiprinājuma Nr.

Citu tehnisko informāciju par iekrāvēju skatīt sadaļā: 2 - APRAKSTS: PARAMETRI.

MANITOU			
MANITOU BF 44158 ANCENIS CEDEX FRANCE			
MODELE	MODELO	SERIE	SERIE
MODEL	MODELO	SERIES	SERIE
1	2	3	4
5	6	7	8
9	10	11	12
13			

IEKŠDEDZES DZINĒJS

- Modelis
- Sērijas numurs
- Iekšdedzes dzinēja Nr.

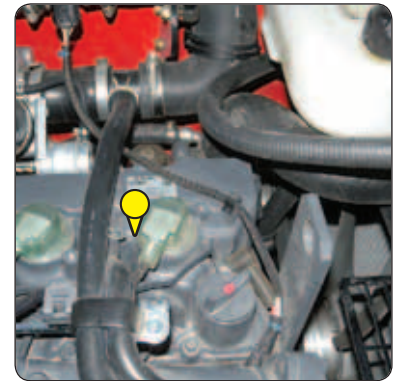

HIDROSTATISKAIS SŪKNIS

- MANITOU atsauce
- Koda veids
- Sērijas numurs
- Ražojuma Nr.
- Izgatavošanas gads

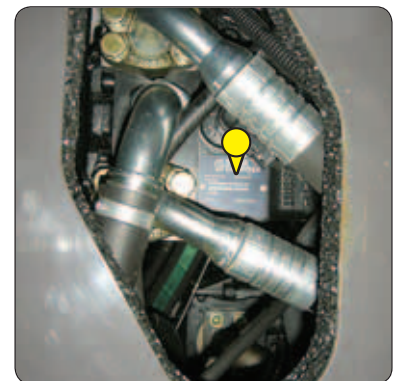

HIDROSTATISKAIS MOTORS

- MANITOU atsauce
- Koda veids
- Sērijas numurs
- Ražojuma Nr.
- Izgatavošanas gads

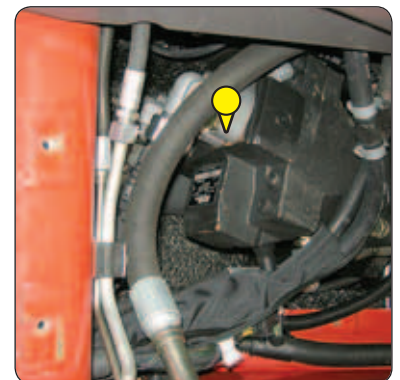

PRIEKŠĒJĀ ASS

- Tips
- Sērijas numurs
- MANITOU atsauce



AIZMUGURĒJĀ ASS

- Tips
- Sērijas numurs
- MANITOU atsauce

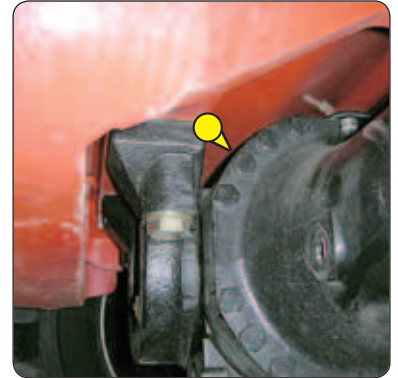

KABĪNE

- Tips
- Sērijas numurs



STRĒLE

- MANITOU atsauce
- Izgatavošanas datums



ŠASIJA

- Iekrāvēja sērijas Nr.

PAPILDAPRĪKOJUMA RAŽOTĀJA PLĀKSNĪTE

- Modelis
- Sērijas numurs
- Izgatavošanas gads

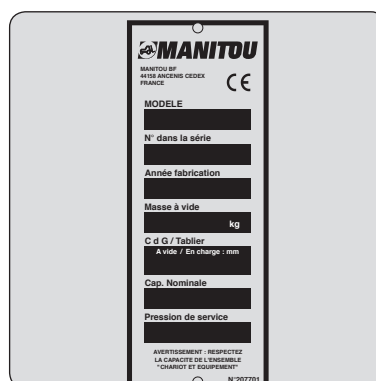

IEKŠDEDZES DZINĒJS		
Tips		KUBOTA V3307
Degviela		Dizelis
Cilindru skaits		4 vienā rindā
Aspirācija		Ar turbokompresoru
Iesmidzināšanas sistēma		Tieša
Aizdedzes secība		1.3.4.2
Cilindri	cm ³	3331
Cilindra diametrs un gājiens	mm	94 x 120
Kompresijas pakāpe		17,5
Nominālais režīms ar kravu	apgr./min.	2600
Palēninātais režīms bez kravas	apgr./min.	895
Maksimālais režīms bez kravas	apgr./min.	2800
Jauda ISO 3046-1	ZS - kW	75 - 55,4
Jauda SAE J 1995	ZS - kW	75 - 55,4
Maksimālais griezes moments ISO 3046-1	N.m	265 pie 1400 apgr./min.
Gaisa attīrīšana	µm	3
Dzesēšanas veids		Ar ūdeni
Ventilators		Vilkme

TRANSMISIJA		
Hidrostatiskais sūknis		DANFOSS
- Tips		Ar regulējamu izspiešanas virzuli
- Gaitas slēdzis		Elektrohidraulika
- Pārnesumu skaits uz priekšu		2 (1 lēns un 1 ātrs)
- Pārnesumu skaits atpakaļ		2 (1 lēns un 1 ātrs)
Galvenais sūknis		
- MINI - MAXI tilpums	cm ³ /apgr.	0 - 53
- MAXI padeve	l/min.	138
- Darba spiediens	bārs	350
Padeves sūknis		
- Cilindri	cm ³ /apgr.	12
- MAXI padeve	l/min.	31
- Padeves spiediens MAXI režīmā	bārs	30 (pārnesums neitrālā pozīcijā)
Hidrostatiskais motors		DANFOSS
- Tips		mainīgs, divu virzienu
- MINI - MAXI tilpums	cm ³ /apgr.	29 - 110
Sadales kārba		DANA
Priekšējā ass		DANA
- Pārvads		Ar ierobežotu slīdēšanu pie 45 %
Aizmugurējā ass		DANA
- Pārvads		Bez bloķēšanas
Velkošie riteni		Pastāvīgs 4 RM
- 2/4 velkošo riteņu slēdzis		Nav
Priekšējās riepas		SOLIDEAL
- Izmēri		12-16,5 12PR SKS CL TUBELESS
- Spiediens	bārs	5,6
Aizmugurējās riepas		SOLIDEAL
- Izmēri		12-16,5 12PR SKS CL TUBELESS
- Spiediens	bārs	5,6

ELEKTROSISTĒMA		
Akumulators	Standarts	12 V - 110 Ah - 750 A EN
	Pēc izvēles	12 V - 110 Ah - 900 A EN
Mainstrāvas ģenerators		12 V - 80 A
- Tips		A5TA59 77C
Starteris		12 V - 3 kW
- Tips		M008T50672

TROKSNIS UN VIBRĀCIJAS		
Skaņas spiediens vadītāja kabīnē LpA (saskaņā ar NF EN 12053 normu)	dB(A)	76 (kabīne aizvērtā)
Akustiskais spiediens (atbilstoši direktīvai 2009/76)	dB(A)	(kabīne aizvērtā); (kabīne atvērta)
Garantētais skaņas jaudas līmenis LwA vidē (saskaņā ar direktīvu 2000/14/EK, kurā izdarītas izmaiņas ar direktīvu 2005/88/EK)	dB(A)	104 (mērīts); 104 (garantēts)
Skaņas līmenis kustībā (atbilstoši direktīvai 2009/63)	dB(A)	
Vidēja sabalansēta akcelerācija uz vadītāja ķermeni (saskaņā ar NF EN 13059 normu)	m/s ²	
Vidēja sabalansēta akcelerācija, kas pāriet uz vadītāja plaukstām/ rokām (saskaņā ar standartu ISO 5349-2)	m/s ²	< 2,5
Standarta sēdekļa vibrācijas	m/s ²	(viegls operators); (smags operators)

BREMŽU SISTĒMA	
Darba bremzes	Hidrauliskās bremzes bez pastiprinātāja
- Bremžu veids	Daudzdisku eļļas vannā
- Slēdža veids	Ar kāju uz priekšējās ass
Stāvbremze	Hidrauliskā bremze ar nepietiekamu spiedienu
- Bremžu veids	Daudzdisku eļļas vannā
- Slēdža veids	Elektrohidraulika ar slēdzi

HIDRAULISKĀ SISTĒMA	
Hidrauliskais sūknis	
- Tips	Dubultais ar zobratu sistēmu
	1. kamera
- Cilindri	cm ³
- Padeve pie maksimālā režīma un pašmasas	l/min.
- Padeve pie 1600 apgr./min.	l/min.
Filtrēšana	
- Atgriešana	µm
- Aspirācija	µm
Maksimālais darba spiediens	bārs
- Teleskopa darbības sistēma	bārs
- Pacelšanas sistēma	bārs
- Noliešanas sistēma	bārs
- Papildprikrojuma sistēma	bārs
- Stūres sistēma	bārs

HIDRAULISKĀS KUSTĪBAS	
Garenvirziena stabilitātes brīdinājuma ierīce un ierobežotājs	Elektronika
Pacelšanas kustības (strēle ievilkta)	
- Pacelšana bez kravas	s - m/min.
- Pacelšana ar kravu	s - m/min.
- Nolaišana bez kravas	s - m/min.
- Nolaišana ar kravu	s - m/min.
Teleskopiskās kustības (strēle pacelta)	
- Izstiepšana bez kravas	s - m/min.
- Izstiepšana ar kravu	s - m/min.
- Ievilkšana bez kravas	s - m/min.
- Ievilkšana ar kravu	s - m/min.
Kustības slīpumā	
- Rakšana bez kravas	s - °/s
- Nobīde bez kravas	s - °/s

SPECIFIKĀCIJAS UN MASAS	
Iekrāvēja kustības ātrums standarta izpildījumā uz horizontālas virsmas	
• Priekšā bez kravas 1 lēns	km/h
• 1 ātrs	km/h
• Aizmuģurē bez kravas 1 lēns	km/h
• 1 ātrs	km/h
Standarta papildaprīkojums	PFB 25 N MT 1020
- Papildaprīkojuma masa (bez dakšām)	kg
- Dakšu masa (katras)	kg
Nominālā jauda ar standarta papildaprīkojumu	kg
Nobīdes krava maksimālā attālumā uz riepām	kg
Attālums no kravas smaģuma centra līdz dakšas pamatnes izliekumam	mm
Standarta pacelšanas augstums	mm
Iekrāvēja svars bez papildaprīkojuma	kg
Iekrāvēja svars ar standarta papildaprīkojumu	
- Bez kravas	kg
- Ar nominālo kravu	kg
Svars uz katras ass ar standarta papildaprīkojumu (transporta stāvoklis)	
- Priekšējais bez kravas	kg
- Aizmuģurējais bez kravas	kg
- Ar nominālo kravu priekšā	kg
- Ar nominālo kravu aizmuģurē	kg
Svars uz katras ass ar standarta papildaprīkojumu (strēle izvirzīta)	
- Ar nominālo kravu priekšā	kg
- Ar nominālo kravu aizmuģurē	kg
Vilkšanas spēks pie savienojuma āķa	
- Tukšs (slidēšana)	daN
- Ar nominālo kravu (piedziņas regulēšana)	daN
Izrakšanas spēks ar kausu (saskaņā ar ISO 8313 standartu)	daN

IEKŠDEDZES DZINĒJS		
Tips		KUBOTA V3307
Degviela		Dizelis
Cilindru skaits		4 vienā rindā
Aspirācija		Ar turbokompresoru
Iesmidzināšanas sistēma		Tieša
Aizdedzes secība		1.3.4.2
Cilindri	cm ³	3331
Cilindra diametrs un gājiens	mm	94 x 120
Kompresijas pakāpe		17,5
Nominālais režīms ar kravu	apgr./min.	2600
Palēninātais režīms bez kravas	apgr./min.	895
Maksimālais režīms bez kravas	apgr./min.	2800
Jauda ISO 3046-1	ZS - kW	75 - 55,4
Jauda SAE J 1995	ZS - kW	75 - 55,4
Maksimālais griezes moments ISO 3046-1	N.m	265 pie 1400 apgr./min.
Gaisa attīrīšana	µm	3
Dzesēšanas veids		Ar ūdeni
Ventilators		Vilkme

TRANSMISIJA		
Hidrostatiskais sūknis		DANFOSS
- Tips		Ar regulējamu izspiešanas virzuli
- Gaitas slēdzis		Elektrohidraulika
- Pārnesumu skaits uz priekšu		2 (1 lēns un 1 ātrs)
- Pārnesumu skaits atpakaļ		2 (1 lēns un 1 ātrs)
Galvenais sūknis		
- MINI - MAXI tilpums	cm ³ /apgr.	0 - 53
- MAXI padeve	l/min.	138
- Darba spiediens	bārs	350
Padeves sūknis		
- Cilindri	cm ³ /apgr.	12
- MAXI padeve	l/min.	31
- Padeves spiediens MAXI režīmā	bārs	30 (pārnesums neitrālā pozīcijā)
Hidrostatiskais motors		DANFOSS
- Tips		mainīgs, divu virzienu
- MINI - MAXI tilpums	cm ³ /apgr.	29 - 110
Sadales kārbā		DANA
Priekšējā ass		DANA
- Pārvads		Ar ierobežotu slidēšanu pie 45 %
Aizmugurējā ass		DANA
- Pārvads		Bez bloķēšanas
Velkošie riteni		Pastāvīgs 4 RM
- 2/4 velkošo riteņu slēdzis		Nav
Priekšējās riepas		SOLIDEAL
- Izmēri		12-16,5 12PR SKS CL TUBELESS
- Spiediens	bārs	5,6
Aizmugurējās riepas		SOLIDEAL
- Izmēri		12-16,5 12PR SKS CL TUBELESS
- Spiediens	bārs	5,6

ELEKTROSISTĒMA		
Akumulators	Standarts	12 V - 110 Ah - 750 A EN
	Pēc izvēles	12 V - 110 Ah - 900 A EN
Mainstrāvas ģenerators		12 V - 80 A
- Tips		ASTA59 77C
Starteris		12 V - 3 kW
- Tips		M008T50672

TROKSNIS UN VIBRĀCIJAS		
Skaņas spiediens vadītāja kabīnē LpA (saskaņā ar NF EN 12053 normu)	dB(A)	76 (kabīne aizvērta)
Akustiskais spiediens (atbilstoši direktīvai 2009/76)	dB(A)	(kabīne aizvērta); (kabīne atvērta)
Garantētais skaņas jaudas līmenis LwA vidē (saskaņā ar direktīvu 2000/14/EK, kurā izdarītas izmaiņas ar direktīvu 2005/88/EK)	dB(A)	104 (mērīts); 104 (garantēts)
Skaņas līmenis kustībā (atbilstoši direktīvai 2009/63)	dB(A)	
Vidēja sabalansēta akcelerācija uz vadītāja ķermeni (saskaņā ar NF EN 13059 normu)	m/s ²	
Vidēja sabalansēta akcelerācija, kas pāriet uz vadītāja plaukstām/ rokām (saskaņā ar standartu ISO 5349-2)	m/s ²	< 2,5
Standarta sēdekļa vibrācijas	m/s ²	(viegls operators); (smags operators)

BREMŽU SISTĒMA	
Darba bremzes	Hidrauliskās bremzes bez pastiprinātāja
- Bremžu veids	Daudzdisku eļļas vannā
- Slēdža veids	Ar kāju uz priekšējās ass
Stāvbremze	Hidrauliskā bremze ar nepietiekamu spiedienu
- Bremžu veids	Daudzdisku eļļas vannā
- Slēdža veids	Elektrohidraulika ar slēdzi

HIDRAULISKĀ SISTĒMA	
Hidrauliskais sūknis	
- Tips	Dubultais ar zobratu sistēmu
	1. kamera
- Cilindri	cm ³
- Padeve pie maksimālā režīma un pašmasas	l/min.
- Padeve pie 1600 apgr./min.	l/min.
Filtrēšana	
- Atgriešana	µm
- Aspirācija	µm
Maksimālais darba spiediens	bārs
- Teleskopa darbības sistēma	bārs
- Pacelšanas sistēma	bārs
- Noliešanas sistēma	bārs
- Papildprikājuma sistēma	bārs
- Stūres sistēma	bārs

HIDRAULISKĀS KUSTĪBAS	
Garenvirziena stabilitātes brīdinājuma ierīce un ierobežotājs	Elektronika
Pacelšanas kustības (strēle ievilkta)	
- Pacelšana bez kravas	s - m/min.
- Pacelšana ar kravu	s - m/min.
- Nolaišana bez kravas	s - m/min.
- Nolaišana ar kravu	s - m/min.
Teleskopiskās kustības (strēle pacelta)	
- Izstiepšana bez kravas	s - m/min.
- Izstiepšana ar kravu	s - m/min.
- Ievilkšana bez kravas	s - m/min.
- Ievilkšana ar kravu	s - m/min.
Kustības slīpumā	
- Rakšana bez kravas	s - °/s
- Nobīde bez kravas	s - °/s

SPECIFIKĀCIJAS UN MASAS	
Iekrāvēja kustības ātrums standarta izpildījumā uz horizontālas virsmas	
• Priekšā bez kravas 1 lēns	km/h
• 1 ātrs	km/h
• Aizmuģurē bez kravas 1 lēns	km/h
• 1 ātrs	km/h
Standarta papildprikājums	PFB 25 N MT 1020
- Papildprikājuma masa (bez dakšām)	kg
- Dakšu masa (katras)	kg
Nominālā jauda ar standarta papildprikājumu	kg
Nobīdes krava maksimālā attālumā uz riepām	kg
Attālums no kravas smaģuma centra līdz dakšas pamatnes izliekumam	mm
Standarta pacelšanas augstums	mm
Iekrāvēja svars bez papildprikājuma	kg
Iekrāvēja svars ar standarta papildprikājumu	
- Bez kravas	kg
- Ar nominālo kravu	kg
Svars uz katras ass ar standarta papildprikājumu (transporta stāvoklis)	
- Priekšējais bez kravas	kg
- Aizmuģurējais bez kravas	kg
- Ar nominālo kravu priekšā	kg
- Ar nominālo kravu aizmuģurē	kg
Svars uz katras ass ar standarta papildprikājumu (strēle izvirzīta)	
- Ar nominālo kravu priekšā	kg
- Ar nominālo kravu aizmuģurē	kg
Vilkšanas spēks pie savienojuma āķa	
- Tukšs (slidēšana)	daN
- Ar nominālo kravu (piedziņas regulēšana)	daN
Izrakšanas spēks ar kausu (saskaņā ar ISO 8313 standartu)	daN

RIEPAS

MT 625 H Turbo ST3B		SPIEDIENS (bāri)	SLODZE UZ RIEPAS (kg)			
			PRIEKŠĒJĀ BEZ KRAVAS	PRIEKŠĒJĀ AR KRAVU	AIZMUGURĒJĀ BEZ KRAVAS	AIZMUGURĒJĀ AR KRAVU
SOLIDEAL	12-16,5 12PR SKS CL TUBELESS	5,6	1100	3250	1250	350
	12-16,5 12PR SKS HF-3 TUBELESS	5,6				
	12-16,5 10PR SKS R1	3,4				
HAULER	12-16,5 12PR SKS TUBELESS	5,6				
MICHELIN	305/70 R16,5 141A5 TL	4,8				

MT 625 H Comfort ST3B		SPIEDIENS (bāri)	SLODZE UZ RIEPAS (kg)			
			PRIEKŠĒJĀ BEZ KRAVAS	PRIEKŠĒJĀ AR KRAVU	AIZMUGURĒJĀ BEZ KRAVAS	AIZMUGURĒJĀ AR KRAVU
SOLIDEAL	12-16,5 12PR SKS CL TUBELESS	5,6	1100	3250	1250	350
	12-16,5 12PR SKS HF-3 TUBELESS	5,6				
	12-16,5 10PR SKS R1	3,4				
HAULER	12-16,5 12PR SKS TUBELESS	5,6				
MICHELIN	305/70 R16,5 141A5 TL	4,8				

	SPIEDIENS (bāri)	KRAVA (kg)	SPIEDIENS UZ SASKĀRES VIRSMAS (kg/cm ²)		SASKĀRES VIRSMAS IZMĒRS (cm ²)		
			CIETA VIRSMA	KUSTĪGA VIRSMA	CIETA VIRSMA	KUSTĪGA VIRSMA	
SOLIDEAL	12-16,5 12PR SKS CL TUBELESS	5,6	350	6,48	3,50	54	100
			1100	7,97	4,00	138	275
			1250	8,01	4,01	156	312
			3250	10,00	5,00	325	650
SOLIDEAL	12-16,5 12PR SKS HF-3 TUBELESS	5,6	350	8,54	2,99	41	117
			1100	11,00	3,50	100	314
			1250	10,96	3,50	114	357
			3250	13,54	4,72	240	689
SOLIDEAL	12-16,5 12PR SKS R1 TUBELESS	3,4	350				
			1100				
			1250				
			3250				
HAULER	12-16,5 12PR SKS TUBELESS	5,6	350	5,00	2,50	70	140
			1100	7,01	3,50	157	314
			1250	7,02	3,50	178	357
			3250	11,02	5,51	295	590
MICHELIN	305/70 R16,5 141A5 TL BIBSTEEL ALL TERRAIN	4,8	350				
			1100				
			1250				
			3250				

KRAVAS IZMĒRI UN GRAFIKS

A	mm	1200
B	mm	2300
C	mm	991
C1	mm	928
D	mm	3894
D1	mm	3831
D2	mm	3275
E	mm	5094
F	mm	1492
F1	mm	1492
G	mm	240
G1	mm	330
G2	mm	253
G3	mm	-
H	°	-
H1	°	-
I	mm	603
J	mm	797
K	mm	1015
L	mm	45
N	mm	1314
O	mm	125
P2	°	37
P3	°	52
R	mm	3150
S	mm	6651,5
T	mm	3935
U1	mm	1920
U2	mm	2054
V	mm	4700
V1	mm	765
V2	mm	3310,5
W	mm	1813
W1	mm	-
W2	mm	-
W3	mm	-
Y	°	12
Z	°	117

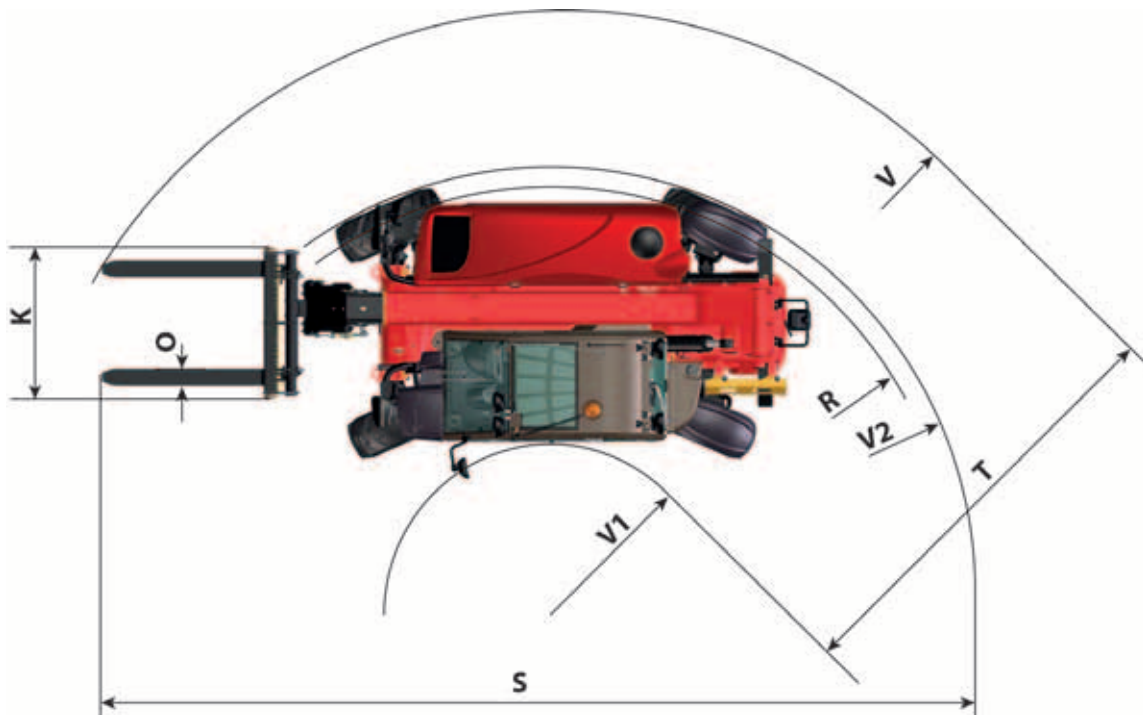
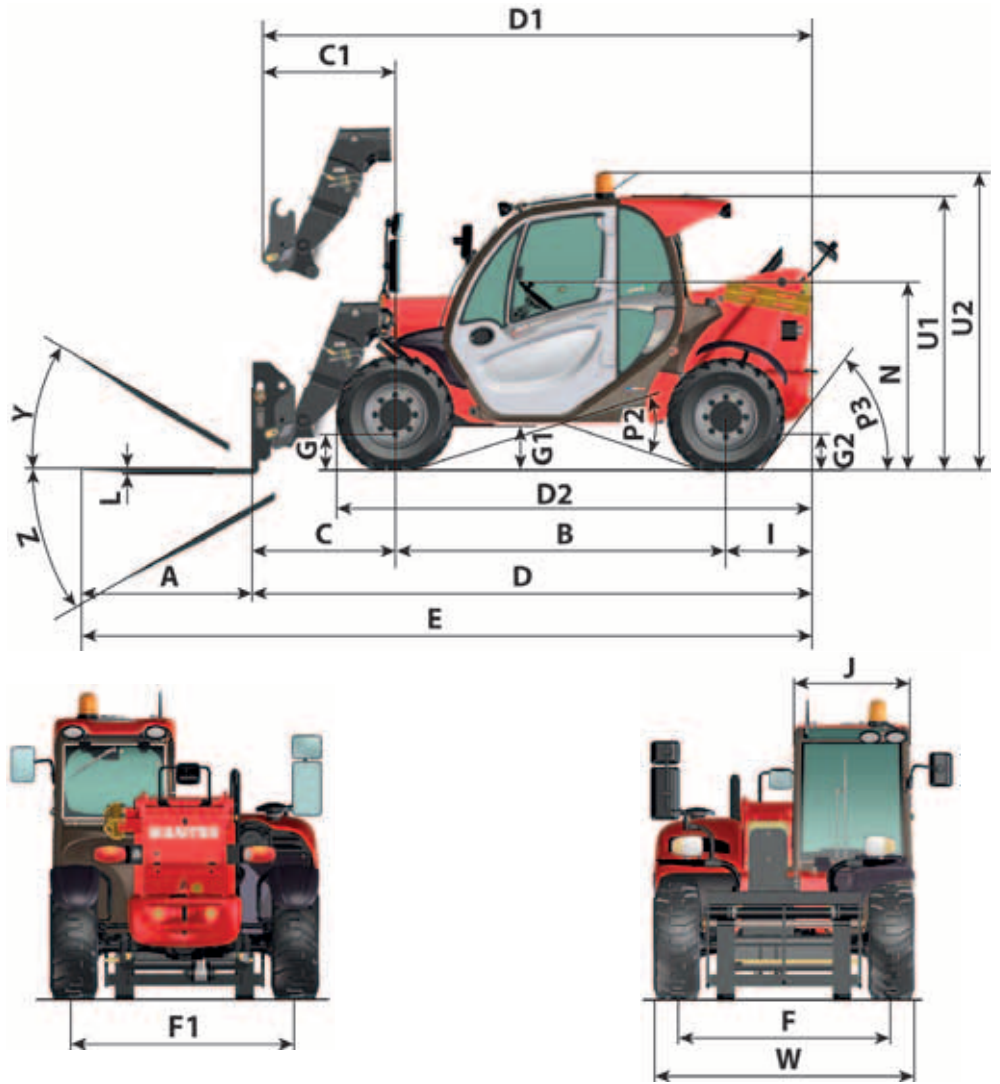

MT / MT-X 625

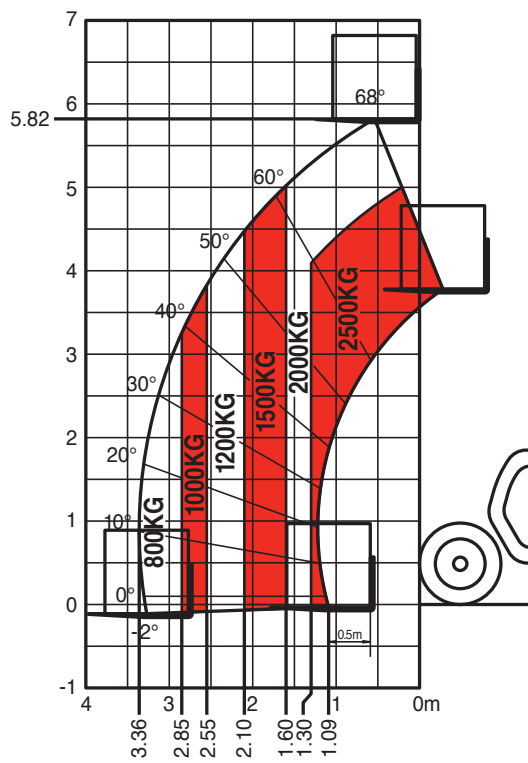

SUIVANT NORME EN 1459 annexe B.

N°315391



REDZAMĪBA

Attiecībā uz operatora redzamību mūsu iekrāvēji ir atbilstīgi Eiropas nomai EN15830.

- Lai uzlabotu operatora redzamību tuvākajā apkārtnē, jāievēro norādījumi (skatīt: 1 - EKSPLOATĀCIJAS UN DROŠĪBAS NOTEIKUMI: NORĀDĪJUMI OPERATORAM: NORĀDĪJUMI PAR BRAUKŠANU BEZ KRAVAS UN AR KRAVU: D - REDZAMĪBA).

ATPAKAĻSKATA SPOGUĻU APRAKSTS UN NOREGULĒŠANA

- 1 - KREISĀS PUSES ATPAKAĻSKATA SPOGUĻIS
- 2 - GALVENAIS LABĀS PUSES ATPAKAĻSKATA SPOGUĻIS
- 3 - VIDĒJAIS LABĀS PUSES ATPAKAĻSKATA SPOGUĻIS
- 4 - AUGŠĒJAIS LABĀS PUSES ATPAKAĻSKATA SPOGUĻIS
- 5 - AIZMUGURĒJAIS ATPAKAĻSKATA SPOGUĻIS

- Novietot iekrāvēju uz horizontālas virsmas ar apturētu iekšdedzes dzinēju un atvilktu un pēc iespējas zemāk nolaistu strēli.

- Ievērojot atsauces ●...○ svara pozīciju tā, kā tas parādīts ilustrācijās, lai pareizi vērstu un noregulētu atpakaļskata spoguļus.

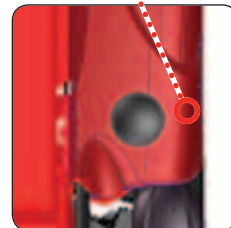
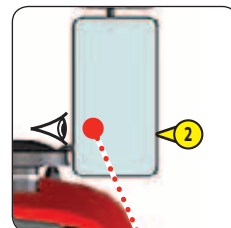
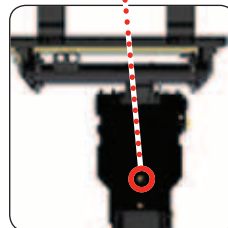
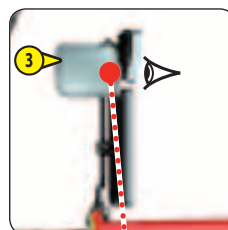
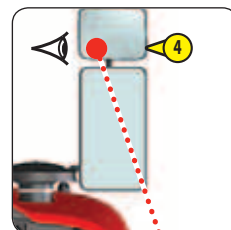
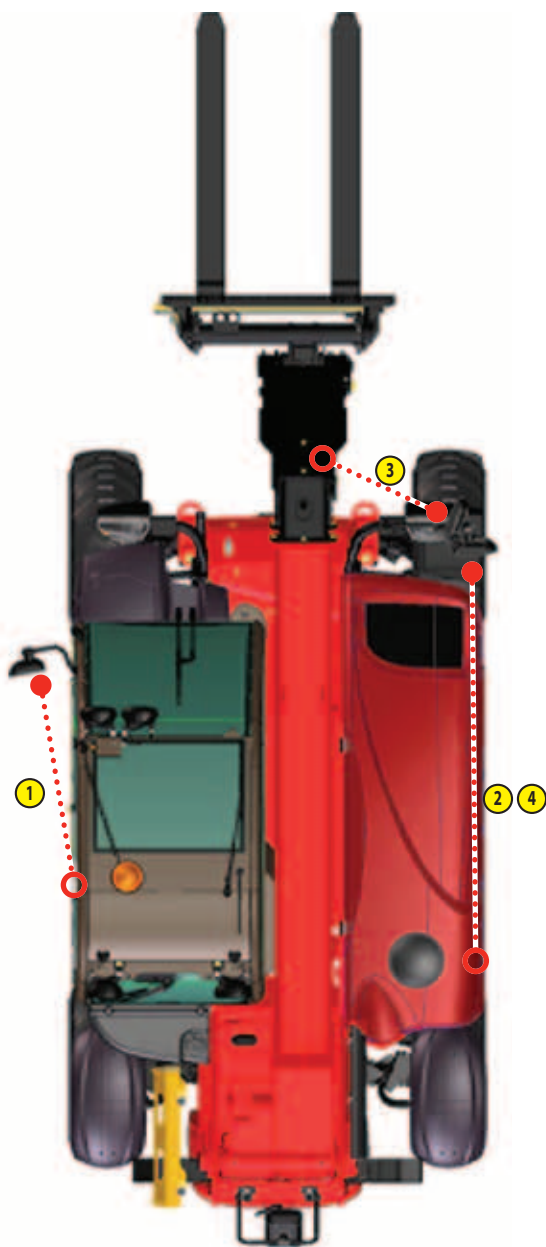
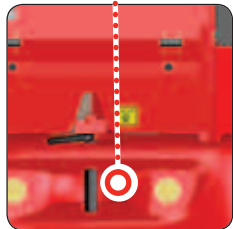
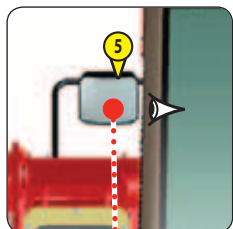
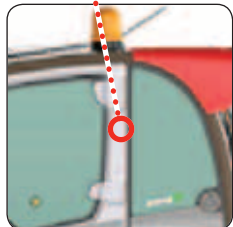
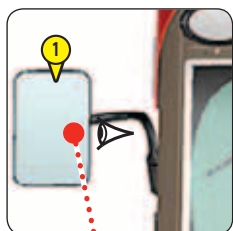
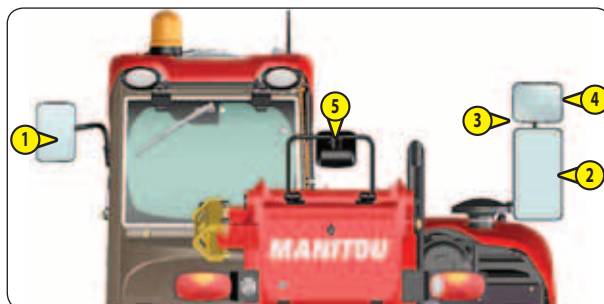

NO TIEŠĀS UN/VAI NETIEŠĀS REDZAMĪBAS SLĒPTĀ ZONA

Atbilstoši EN15830 abās shēmās ir parādītas slēptās zonas attiecībā no redzamības apļa (r 12 m) un no iekrāvēja taisnstūra kontūras līdz 1 m.

IEKĀRTAS KRAVAS PACELŠANA

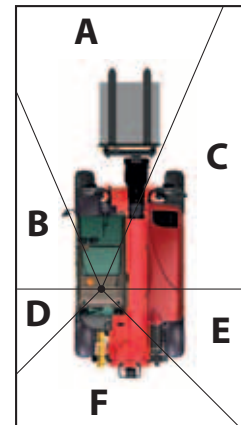
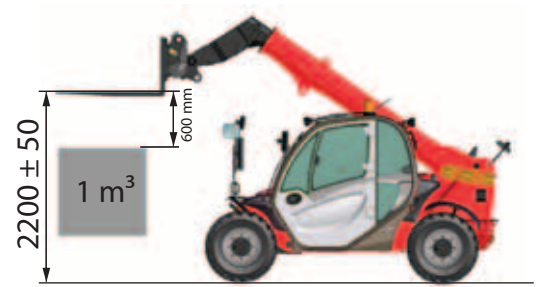
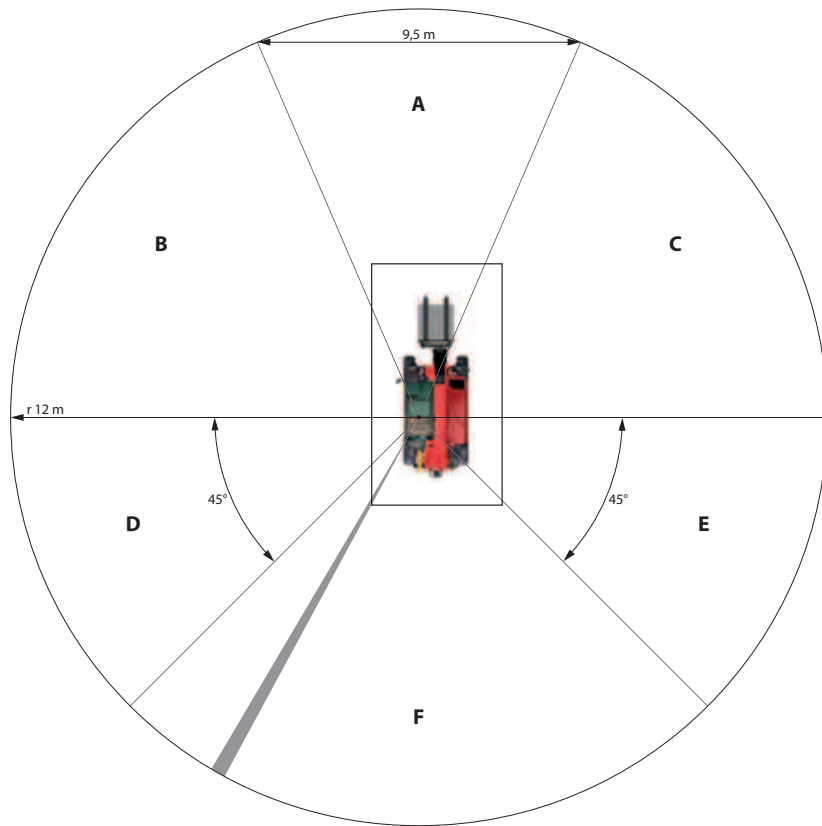

PIEKABES IEKRAUŠANA

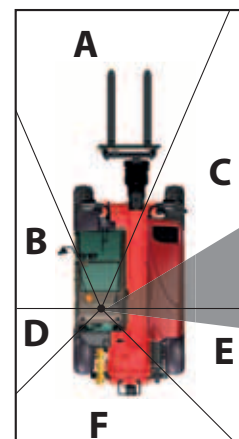
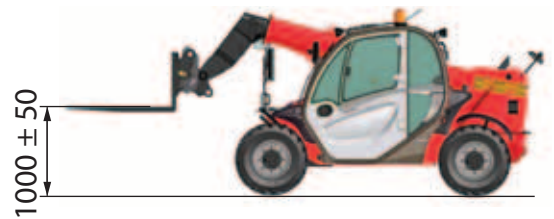
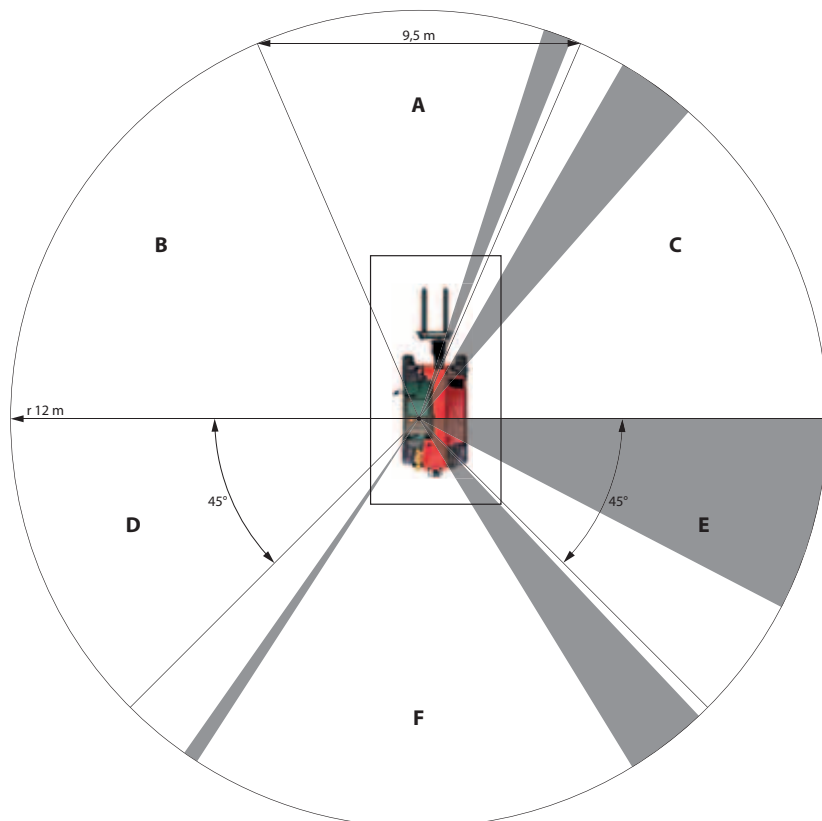

KONTROLES UN VADĪBAS INSTRUMENTI

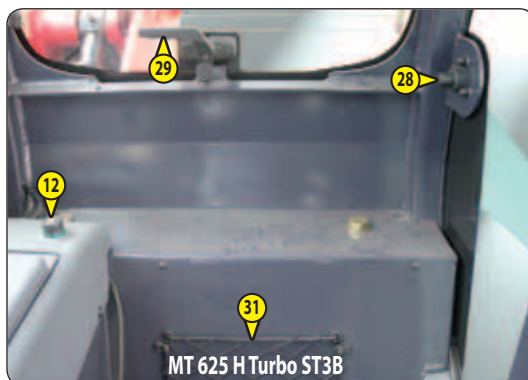
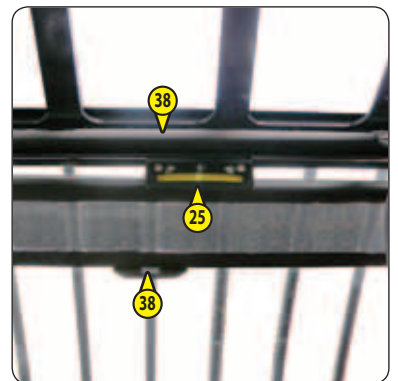
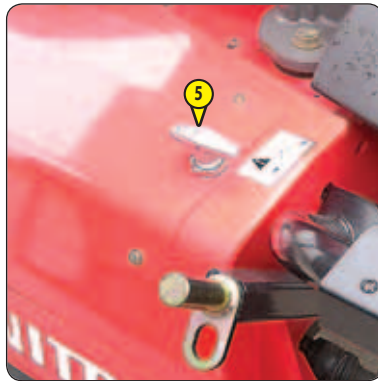
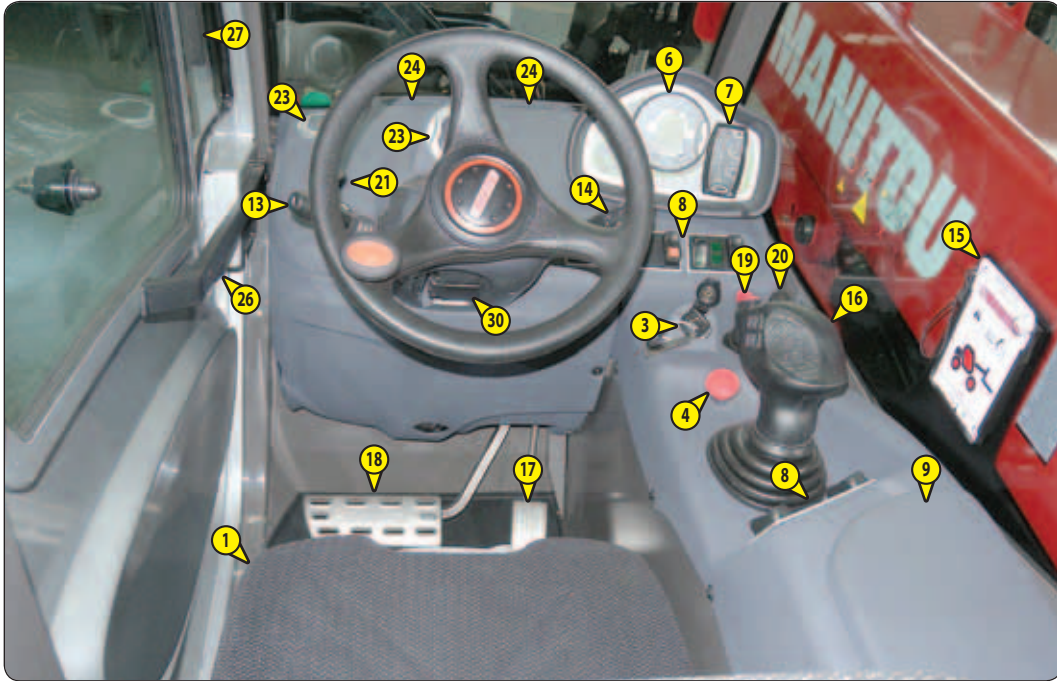

APRAKSTS

- 1 - VADĪTĀJA SĒDEKLIS
- 2 - DROŠĪBAS JOSTA
- 3 - AIZDEDZES SLĒDZIS AR ATSLĒGU
- 4 - ĀRKĀRTAS APSTĀDINĀŠANA
- 5 - AKUMULATORA ATSLĒGŠANA
- 6 - CILVĒKA - MAŠĪNAS INTERFEISS (IHM)
- 7 - GARENVIRZIENA STABILITĀTES BRĪDINĀJUMA IERĪCE UN IEROBEŽOTĀJS
- 8 - SLĒDŽI
- 9 - ELKOŅA BALSTS UN PRIEKŠMETU NODALĪJUMS
- 10 - DROŠINĀTĀJI UN RELEJI KABĪNĒ
- 11 - DROŠINĀTĀJI UN RELEJI ZEM MOTORA PĀRSEGA
- 12 - PIESMĒĶĒTĀJS
- 13 - APGAISMOJUMA, SKAŅAS SIGNĀLIERĪCES UN VIRZIENRĀDĪTĀJU KOMUTATORS
- 14 - PRIEKŠĒJĀ UN AIZMUGURĒJĀ STIKLA TĪRĪTĀJA KOMUTATORS
- 15 - FUNKCIJU KONTAKTLIGZDAS
- 16 - HIDRAULIKAS VADĪBAS SLĒDŽI
- 17 - GĀZES PEDĀLIS
- 18 - DARBA BREMŽU PEDĀLIS UN PIEDZIŅAS ATSLĒGŠANA
- 19 - TURPGAITAS / NEITRĀLĀ REŽĪMA/ ATPAKAĻGAITAS SLĒDZIS
- 20 - VIRZIENA IZVĒLE
- 21 - APSILDES SLĒDZIS
- 22 - KLIMATA KONTROLES KOMANDSLĒDŽI (KLIMATA KONTROLE PĒC IZVĒLES)
- 23 - APSILDES VENTILATORI
- 24 - VĒJSTIKLA PRETAIZSVĪŠANAS VENTILATORI
- 25 - LĪMEŅA INDIKATORS
- 26 - DURVJU SLĒDZENE
- 27 - ROKTURIS DURVJU LOGA ATVĒRŠANAI
- 28 - DURVJU LOGA ATBLOĶĒŠANAS POGA
- 29 - ROKTURIS AIZMUGURĒJĀ LOGA ATVĒRŠANAI
- 30 - TĪKLIŅŠ DOKUMENTU NOVĪETOŠANAI
- 31 - AIZMUGURĒJAIS PRIEKŠMETU NODALĪJUMS
- 32 - STŪRES RATA REGULĒŠANAS ROKTURIS
- 33 - PRIEKŠĒJĀS GAIŠMAS (NAV ILUSTRĒTAS)
- 34 - AIZMUGURĒJĀS GAIŠMAS (NAV ILUSTRĒTAS)
- 35 - BĀKUGUNS (PĒC IZVĒLES)
- 36 - GRIESTU APGAISMOJUMS (NAV ILUSTRĒTAS)
- 37 - JUMTA STIKLA TĪRĪTĀJA SLĒDZIS (NAV ILUSTRĒTAS)
- 38 - SAULJUMS
- 39 - DIAGNOSTIKAS LIGZDA
- 40 - STRĒLES DROŠĪBAS ĶĪLIS

PIEZĪME: Visi apzīmējumi, tādi kā: LABAIS, KREISAIS, PRIEKŠĒJAIS, AIZMUGURES ir norādīti no vadītāja sēdekļa pozīcijas ar skatu uz priekšu.

1 - VADĪTĀJA SĒDEKLIS

VADĪTĀJA SĒDEKLIS (STANDARTS)

MAKSIMĀLA KOMFORTA NOLŪKĀ ŠO SĒDEKLI VAR REGULĒT DAŽĀDĀS POZĪCIJĀS.

NOREGULĒŠANA ATBILSTOŠI SVARAM

Noregulēt svara uzstādījumu, tiklīdz vadītājs ir iesēdies sēdekli.

- Pilnībā izvilkta svara noregulēšanas sviru 1 līdz galam.
- Lai svara iestatījumu palielinātu, pavilkta svara noregulēšanas sviru 1 uz augšu vai uz leju, lai svara iestatījumu samazinātu.
- Starp minimālā un maksimālā svara iestatījumu var iestatīt desmit pozīcijas, pirms katra gājiena pārvietojot sviru centrālajā pozīcijā. Maksimālais vai minimālais svara iestatījums parādās, ja svira atrodas tukšgaitā.
- Vadītāja svars ir pareizi iestatīts tādā gadījumā, ja bultiņa atrodas diodes 2 centra pozīcijā.
- Pēc tam, kad svars ir iestatīts, pilnībā nolaist sviru 1.

PIEZĪME: Lai izvairītos no veselības problēmām, pirms iekrāvēja iedarbināšanas ieteicams pārbaudīt svaru un veikt regulēšanu.

GARENVIRZIENA REGULĒŠANA

- Darbināt saslēdzošo sviru, kamēr tiek sasniegts vēlamais stāvoklis. Tad tā saslēdzas, jūs nevarēsiet sēdekli pārvietot citā stāvoklī.



SVARĪGI

Nelietot sviru darbības laikā un to nesatvert no apakšas, pastāv risks saspiest roku.

MUGURAS ATBALSTA NOREGULĒŠANA

Tas palielina sēdekļa komforta līmeni un vadītāja kustību brīvību.

- Pagrieziet rokturi uz 1, lai noregulētu jostas vietas atbalstu augstumā un dziļumā atzveltnes augšējā daļā.
- Pagrieziet rokturi uz 2, lai noregulētu jostas vietas atbalstu augstumā un dziļumā atzveltnes apakšējā daļā.

ATZVELTNES SLĪPUMA REGULĒŠANA

- Atbalstīt atzveltni, pavilkta sviru un novietot atzveltni vēlamajā stāvoklī.



SVARĪGI

Ja, veicot regulēšanu, jūs atzveltni neatbalstāt, tā nokrit uz priekšu.

APKOPE

Netīrumi var negatīvi ietekmēt sēdekļa pareizu funkcionēšanu. Tāpēc vienmēr nepieciešams nodrošināt sēdekļa tīrību.

- Lai iztīrītu sēdekļa spilvenus, tos nav nepieciešams izņemt no sēdekļa karkasa.



SVARĪGI

Sēdeklis, kas šūpojas, palielina avārijas risku

Pirms lietot tradicionālos auduma un plastikāta izstrādājumu tīrīšanas līdzekļus, vispirms uz neliela, slēpta auduma laukumiņa pārbaudīt tā izturību.

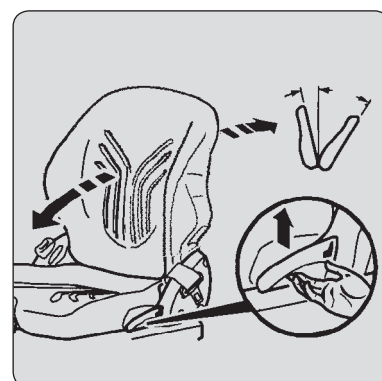
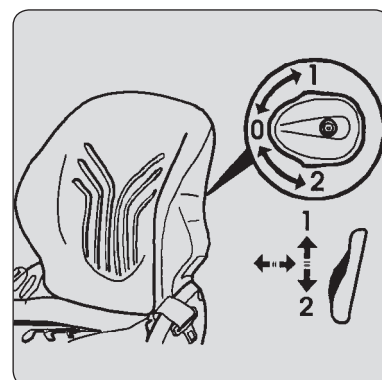
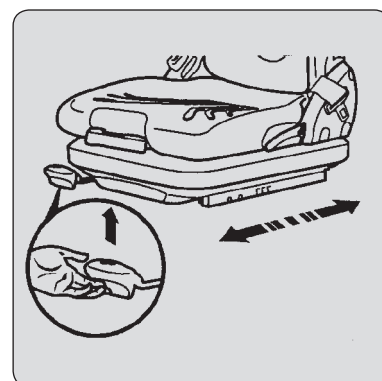
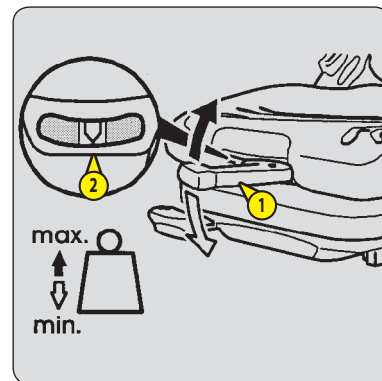

2 - DROŠĪBAS JOSTA



*Nekādā gadījumā iekrāvēju nedrīkst izmantot, ja drošības josta ir bojāta (fiksācija, bloķēšana, griezumi, plisumi utt.).
Nekavējoties saremontēt vai nomainīt drošības jostu.*

- Ieņemiet pareizu stāvokli sēdekļi.
- Pārbaudīt, lai drošības josta nebūtu satinusies.
- Novietot jostu gurnu līmenī.
- Piesprādzēt drošības jostu un pārbaudīt, lai tā būtu saslēgusies.
- Noregulēt drošības jostu atbilstoši ķermeņa formām, nespiežot gurnus un neatstājot to pārāk brīvu.

3 - AIZDEDZES SLĒDZIS AR ATSLĒGU

Šim slēdzim ir 5 pozīcijas:

- P - Nav izmantots.
- O - Elektriskā aizdedze izslēgta un iekšdedzes dzinējs izslēgts.
- I - Elektriskais slēdzis + iesildīšana.
- II - Nav izmantots.
- III - Iekšdedzes dzinēja palaišana un atslēgas atgriešanās stāvoklī I tiklīdz tā tiek atlaista.

4 - ĀRKĀRTAS APSTĀDINĀŠANA

Briesmu gadījumā tā ļauj apturēt iekšdedzes dzinēju un tādējādi atslēgt visas hidrauliskās kustības.



*Izmantojot šo slēdzi, ievērot piesardzību straujas hidraulisko kustību apturēšanas dēļ.
Ja iespējams, pirms ārkārtas apstāšanās funkcijas izmantošanas apstādināt iekrāvēju.*

- Lai to atlaistu pirms iekrāvēja atkārtotas palaišanas, pagriezt pogu.



5 - AKUMULATORA ATSLĒGŠANA

Ļauj nekavējoties izolēt akumulatoru, ja, piemēram, elektriskā ķēde tiek labota vai metināta.



Iedarbināt akumulatora atslēgšanu 30 sekunžu laikā no brīža, kad ar aizdedzes atslēgas palīdzību ir izslēgta elektriskā aizdedze.



6 - CILVĒKA - MAŠĪNAS INTERFEISS (IHM)

- 6A - KONTROLES INSTRUMENTU PANELIS
- 6B - EKRĀNU DISPLEJS

6A - KONTROLES INSTRUMENTU PANELIS

▲ SVARĪGI ▲

Ja, motoram darbojoties, brīdinājuma signāllampīna deg nepārtrauktā režīmā vai mirgo, tas norāda uz darbības traucējumiem. Atsevišķu signāllampīnu iedegšanās var papildināt skaņas signāls. Neignorējiet šo brīdinājumu, bet pēc iespējas drīzāk konsultējieties ar savu tirdzniecības pārstāvi. Ja kāda no signāllampīnām iedegas, iekrāvējam braucot, apstādiniet iekrāvēju, ievērojot visus piesardzības pasākumus.



TAHOMETRS

Led lampīnu rādījumi 10 līmeņos no 0 līdz 3000 apgr./min.



IEKŠDEDZES DZINĒJA ŪDENS TEMPERATŪRA

Temperatūras zonas:

- 1. LED lampīnas zona (< 40 °C) piesardzīgai iekrāvēja lietošanai, pirms optimālas lietošanas nogaidīt, līdz temperatūra paaugstinās.
- 2. LED lampīnas zona (40-60 °C).
- 3. LED lampīnas zona (60-80 °C).
- 4. LED lampīnas zona (80-85 °C).
- 5. LED lampīnas zona (85-90 °C).
- 6. LED lampīnas zona (90-95 °C) no 40 °C līdz 95 °C. Iekrāvēja standarta lietojums.
- 7. LED lampīnas zona (95-105 °C) iekrāvēja ierobežots lietojums.
- 8. LED lampīnas zona (105-110 °C) iekrāvēja ierobežots lietojums, ventilācija ieslēgta pilnā režīmā.
- 9. LED lampīnas sarkanā zona (110-115 °C).
- 10. LED lampīnas sarkanā zona (> 115 °C), apstādināt iekrāvēju un noskaidrot pārkaršanas cēloni.



PIEZĪME: Ja iekrāvēja darbības laikā iedegas sarkanā signāllampīna  un darbojas skaņas signāls (> 110 °C), nekavējoties apstādināt iekšdedzes dzinēju un pārbaudīt dzesēšanas sistēmu, lai atklātu darbības traucējumu cēloņus.



DEGVIELAS LĪMENIS

Ja turpina degt tikai viena LED lampīna, iedegas  oranžā signāllampīna, norādot, ka iekrāvēja lietošanas laiks ir ierobežots.



PRIEKŠĒJAIS / NEITRĀLAIS/ ATPAKAĻGAITAS INDIKATORS

Skatīt: 2 - APRAKSTS: 19 - TURPGAITAS / NEITRĀLĀ REŽĪMA / ATPAKAĻGAITAS SLĒDZIS.



GAISA FILTRA NOSPROSTOŠANĀS ORANŽĀ SIGNĀLLAMPĪNA

Ja gaisa filtra kārtidžs ir nosprostojies, iedegas signāllampīna un iedarbojas signāls. Šis signāllampīnas degšana nepārtrauktā režīmā norāda, ka jānomaina kārtidžs. Apturēt iekrāvēju un veikt nepieciešamos apkopes darbus (skatīt tīrīšanas un nomaiņas periodiskuma prasības sadaļā: 3 - APKOPE: APKOPES TABULA).



HIDRAULIKAS ATPLŪDES EĻĶAS FILTRA NOSPROSTOŠANĀS ORANŽĀ SIGNĀLLAMPĪNA

Signāllampīna un signāls iedegas gadījumā, ja ir nosprostojies hidraulikas eļļas filtrs. Apstādināt iekrāvēju un veikt nepieciešamos darbus (skatīt: tīrīšanas periodiskums un maiņa, sadaļā: 3 - APKOPE: FILTRĒJOŠIE ELEMENTI UN SIKSNAS).



VISPĀRĒJA RAKSTURA DEFEKTA SARKANĀ SIGNĀLLAMPĪNA

Ja iekrāvēja darbības laikā iedarbojas signāllampīna un signāls, nekavējoties apstādināt iekšdedzes dzinēju un konsultēties pie sava tirdzniecības pārstāvja.



PIEDZIŅAS EĻĻAS TEMPERATŪRAS ORANŽĀ SIGNĀLLAMPIŅA

Signāllampīņa un signāls iedegas gadījumā, ja piedziņas eļļas temperatūra ir nenormāli augsta. Apstādināt iekrāvēju un meklēt šīs uzkaršanas iemeslu.



IEKŠDEDZES DZINĒJA DEFEKTA ORANŽĀ SIGNĀLLAMPIŅA

Ja iekrāvēja darbības laikā signāllampīņa ir iedegusies vai mirgo, ir atklājies diagnostikas defekts. Iekrāvējs darbojas avārijas ekspluatācijas režīmā. Pēc iespējas drīzākā laikā konsultējies pie sava tirdzniecība pārstāvja.



DEGVIELAS LĪMEŅA ORANŽĀ SIGNĀLLAMPIŅA (skatīt: DEGVIELAS LĪMENIS)



AKUMULATORA LĀDIŅA SARKANĀ SIGNĀLLAMPIŅA

Ja signāllampīņa un signāls iedarbojas iekrāvēja darbības laikā, nekavējoties apstādināt iekšdedzes dzinēju un pārbaudīt cēloni (elektriskā sistēma, maiņstrāvas ģenerators, maiņstrāvas ģenerators, u.c.).



DEZAKTIVĒTA KVĒPU FILTRA AUTOMĀTISKĀS ATTĪRĪŠANĀS SIGNĀLLAMPIŅA

Signāllampīņa iedegas iekrāvēja darbības laikā, lai norādītu, ka kvēpu filtra automātiskā attīrīšanās ir dezaktivēta.



IZPLŪDES GĀZU PAAUGSTINĀTAS TEMPERATŪRAS SIGNĀLLAMPIŅA

Ja signāllampīņa un iedegas iekrāvēja darbības laikā, tā norāda, ka izplūdes gāzēm ir paaugstināta temperatūra.



SODRĒJU LĪMEŅA SIGNĀLLAMPIŅA

Signāllampīņa iedegas iekrāvēja darbības laikā, lai norādītu sodrēju līmeni.



„APSTĀDINĀTA IEKRĀVĒJA” KVĒPU FILTRA ATTĪRĪŠANĀS SIGNĀLLAMPIŅA

Signāllampīņa iedegas iekrāvēja darbības laikā, norādot, ka notiek „apstādināta iekrāvēja” kvēpu filtra attīrīšanās.



IEKŠDEDZES DZINĒJA MOTOREĻĻAS SPIEDIENA SARKANĀ SIGNĀLLAMPIŅA

Ja signāllampīņa un signāls iedarbojas iekrāvēja darbības laikā, nekavējoties apstādināt iekšdedzes dzinēju un noskaidrot cēloni (pārbaudīt eļļas līmeni iekšdedzes dzinēja karterī).



IEKŠDEDZES DZINĒJA ŪDENS TEMPERATŪRAS SARKANĀ SIGNĀLLAMPIŅA (skatīt: IEKŠDEDZES DZINĒJA ŪDENS TEMPERATŪRA)

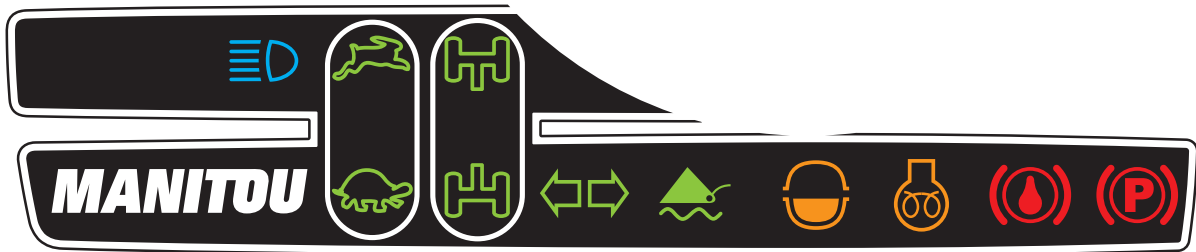

STĀVBREMZES SARKANĀ SIGNĀLLAMPIŅA

Iedegusies signāllampīņa norāda, ka stāvbremze ir ieslēgta (skatīt: 2 - APRAKSTS: 8 - SLĒDŽI).

BREMŽU EĻĻAS LĪMEŅA SARKANĀ SIGNĀLLAMPIŅA

Ja signāllampīņa iedegas iekrāvēja darbības laikā, nekavējoties apstādināt iekšdedzes dzinēju un pārbaudīt bremžu eļļas līmeni. Ja līmenis ir būtiski samazinājies, konsultēties ar savu tirdzniecības pārstāvi.

IEKŠDEDZES DZINĒJA IESILDĪŠANAS ORANŽĀ SIGNĀLLAMPIŅA

Ja nepieciešama uzsildīšana, tad līdz ar iekrāvēja elektriskās aizdedzes ieslēgšanu iedegas signāllampīņa, un, tiklīdz uzsildīšana ir beigusies, tai jānodziest. Ja signāllampīņa iedegas iekrāvēja darbības laikā, nekavējoties izslēgt iekšdedzes dzinēju un noskaidrot cēloni.

SIGNĀLLAMPIŅA PAR ŪDENS KLĀTBŪTNI DEGVIELĀ

Ja iekrāvēja darbības laikā signāllampīņa ir iedegusies, nekavējoties apstādināt iekšdedzes dzinēju un konsultēties ar savu tirdzniecības pārstāvi.

NAV IZMANTOTS.

VIRZIENRĀDĪTĀJU SIGNĀLLAMPIŅA

PRIEKŠĒJO RITEŅU IZLĪDZINĀŠANAS SIGNĀLLAMPIŅA

AIZMUGURĒJO RITEŅU IZLĪDZINĀŠANAS SIGNĀLLAMPIŅA

ĀTRĀ DARBĪBAS REŽĪMA SIGNĀLLAMPIŅA

LĒNĀ DARBĪBAS REŽĪMA SIGNĀLLAMPIŅA

TĀLO GAIŠMU ZILĀ SIGNĀLLAMPIŅA

6B - EKRĀNU DISPLEJS



AUGŠĒJAIS EKRĀNA DISPLEJS

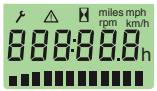

APAKŠĒJAIS EKRĀNA DISPLEJS



SLĪDOŠĀ REŽĪMA POGA



APSTIPRINĀŠANAS, UZSTĀDĪŠANAS UZ NULLES UN KĻŪDU KODU POGA

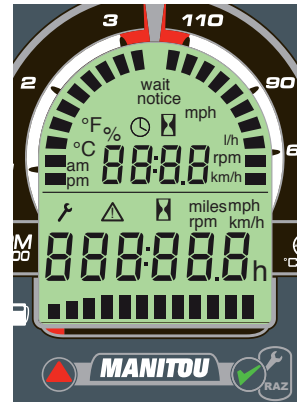





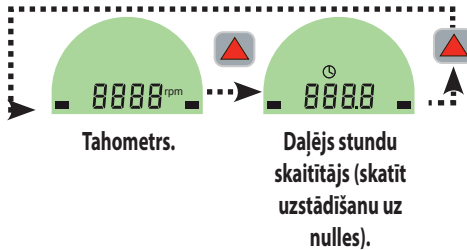

AUGŠĒJAIS EKRĀNA DISPLEJS

Ieslēgt iekrāvēja aizdedzi, sākotnējā uzstādījumā ekrāns parāda laiku. Lai pēc kārtas pārslēgtos no viena ekrāna uz otru, nospieš slīdoša režīma pogu.



LAIKA UZSTĀDĪŠANA



- Parādīt pulksteņa ekrānu.
- Uz divām sekundēm nospieš pogu , ar pogu  izvēlēties laika iestatījumu „24h” vai „12h am/pm” un to apstiprināt .
- Ar pogu  iestatīt stundas un apstiprināt .
- Ar pogu  iestatīt minūtes un apstiprināt .

DAĻĒJĀ STUNDU SKAITĪTĀJA UZSTĀDĪŠANA UZ NULLES

- Parādīt daļējā stundu skaitītāja ekrānu.
- Uz divām sekundēm nospieš pogu , iestatīšanu uz nulli apstiprina kontrolsignāls.

APAKŠĒJAIS EKRĀNA DISPLEJS









Ieslēgt iekrāvēja aizdedzi, sākotnējā iestatījumā uz ekrāna parādās stundu skaitītājs , t. i., kopējais iekrāvēja izmantoto stundu skaits. Tiklīdz ir iedarbojies iekšdedzes dzinējs, mirgojoša piktogramma  parāda stundu skaitītāja aprēķinātās lietošanas stundas.

APKOPES PERIODISKUMS

PIEZĪME: Pirmo reizi lietojot iekrāvēju, pēc loģikas iedegas apkopes atslēga , kas atgādina, ka pēc pirmajām 50 iekrāvēja lietošanas stundām jānomaina iekšdedzes dzinēja eļļa un eļļas filtrs (skatīt: 3 - APKOPE: APKOPES TABULA).









Apkopes atslēga  parādās stundu skaitītāja  ekrānā 50 stundas pirms apkopes termiņa beigām, un to papildina kontrolsignāls.

- Lai parādītu, cik stundas atlikušas līdz nākamajai apkopei , nospieš pogu . Ja noteiktais termiņš ir nokavēts, ekrānā parādās stundas ar plus zīmi.
- Lai pārslēgtos atpakaļ uz stundu skaitītāja ekrānu, no jauna nospieš pogu ; apkopes atslēga  turpina degt informatīvos nolūkos.
- Lai veiktu nepieciešamos apkopes darbus un atjaunotu apkopes periodiskumu, sazināties ar savu tirdzniecības pārstāvi.

PIEZĪME: Sākotnējā iestatījumā brīdinājums par apkopes termiņu ir līdz 500 stundām, tomēr to var mainīt; tāpēc sazināties ar savu tirdzniecības pārstāvi.

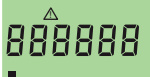
KĻŪDU KODI

Ikonu izskatu  parādīšanās stundu skaitītāja  ekrānā, ko papildina kontrolsignāls, norāda, ka kāda no elektroniskās kontroles vienībām (ECU) ir atklājusi iekrāvēja darbības traucējumus.

- Lai augšējā ekrānā parādītu informāciju  un kļūdu kodu , nospieš pogu .
- Ja ir vairāki kļūdu kodi, nospieš pogu , lai vizualizētu visu kļūdu kodus pēc kārtas.
- Lai atgrieztos pie stundu skaitītāja ekrāna, no jauna nospieš pogu ; piktogramma  turpina degt tik ilgi, līdz tiek veikti nepieciešamie remontdarbi.
- Lai precizētu kļūdas kodu vai kļūdu kodus, konsultēties ar savu tirdzniecības pārstāvi.

PIEZĪME: Bojāts drošinātājs var izraisīt vairāku kļūdu kodu parādīšanos. Gadījumā, ja vienlaicīgi parādās „kļūdu kodi” un „apkopes periodiskums”, apkopes atgādinājuma laiks parādās saraksta beigās.

7 - GARENVIRZIENA STABILITĀTES BRĪDINĀJUMA IERĪCE UN IEROBEŽOTĀJS



Operatoram obligāti ir jāievēro iekrāvēja kravas grafiks un papildaprīkojuma funkcijas lietošanas režīms.

Šī ierīce brīdina operatoru, ka iekrāvējs tuvojas garenvirziena stabilitātes robežai. Turklāt sānu stabilitāte var samazināt kravas grafiku augšējā daļā, un šādu samazinājumu šī iekārta neuztver.

Atkarībā no veicamajiem darbiem, garenvirziena stabilitātes brīdinājuma ierīces un ierobežotāja izmantošanas režīmi operatoram iekrāvēju ļauj lietot pilnīgā drošībā.

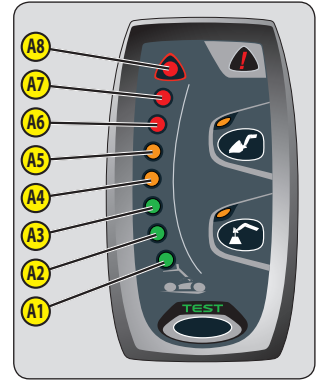

A - „IEKRAUŠANAS DARBU” REŽĪMS

Dakšu lietošana.

- Pēc noklusējuma, iedarbinot iekrāvēju, iekārta atrodas „IEKRAUŠANAS DARBU” REŽĪMĀ, izņemot gadījumu, ja pirms iekšdedzes dzinēja iedarbināšanas nav iestatīts „UZKARINĀTAS KRAVAS” REŽĪMS.

- A1 - A2 - A3: levērojama garenvirziena stabilitātes rezerve.
- A4 - A5: lekrāvējs tuvojas garenvirziena stabilitātes robežai. Vienlaicīgi epizodiski ieslēdzas ļoti lēns skaņas brīdinājuma signāls. Veikt manevrus piesardzīgi.
- A6: lekrāvējs ir tuvu garenvirziena stabilitātes robežai. Atskan epizodiski lēns skaņas brīdinājuma signāls. Veikt manevrus piesardzīgi.
- A7: lekrāvējs ir ļoti tuvu garenvirziena stabilitātes robežai. Atskan epizodiski ātrs skaņas brīdinājuma signāls. Veikt manevrus ļoti piesardzīgi.
- A8: lekrāvējs ir uz pieļaujamās garenvirziena stabilitātes robežas. Atskan epizodisks ļoti ātrs skaņas brīdinājuma signāls. Atslēdzas visas „BĪSTAMĀS” hidrauliskās kustības. Pirms atslēgšanās var notikt automātiska hidraulisko kustību palēnināšanās. Veikt vienīgi drošas hidrauliskās kustības secīgā kārtībā; ievilk un pacelt strēli.

PIEZĪME: Kad strēle ir ievilkta, funkcija „BĪSTAMU” hidraulisko kustību atslēgšanai ir atvienota.

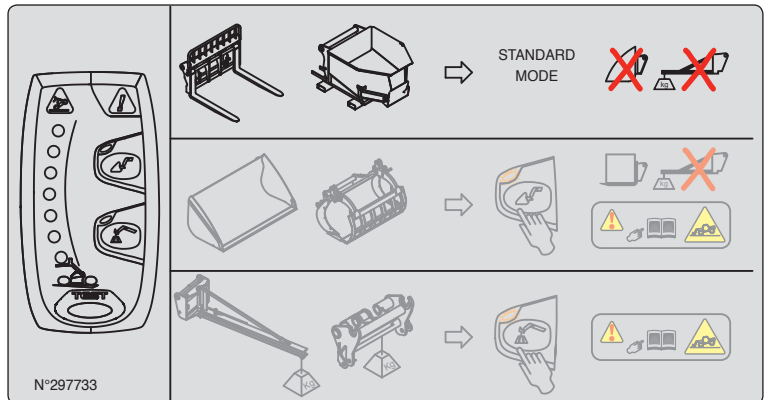

B - „RAKŠANAS” REŽĪMS

Lietošana ar kausu.

- Novietot iekrāvēju transporta pozīcijā.
- Uz 2 sekundēm nospiest slēdzi , „RAKŠANAS” REŽĪMS tiek apstiprināts ar kontrolsignālu un diodes iedegšanos.
- Atgriešanās „IEKRAUŠANAS DARBU” REŽĪMĀ,

nospiežot slēdzi , vai vadītājam izkāpjot uz dažām sekundēm, vai izslēdzot iekšdedzes dzinēju.

- A1 - A2 - A3: levērojama garenvirziena stabilitātes rezerve.
- A4 - A5: lekrāvējs tuvojas garenvirziena stabilitātes robežai. Veikt manevrus piesardzīgi.
- A6 - lekrāvējs ir tuvu garenvirziena stabilitātes robežai. Atskan kontrolsignāls. Veikt manevrus piesardzīgi.
- A7 - lekrāvējs ir ļoti tuvu garenvirziena stabilitātes robežai. Veikt manevrus ārkārtīgi piesardzīgi.
- A8: lekrāvējs ir uz pieļaujamās garenvirziena stabilitātes robežas. Atslēdzas strēles nolaišanas un izvilšanas kustības, bet citas kustības ir pieejamas. Pirms atslēgšanās var notikt automātiska hidraulisko kustību palēnināšanās.

PIEZĪME: Kad strēle ir ievilkta, funkcija „BĪSTAMU” hidraulisko kustību atslēgšanai ir atvienota.

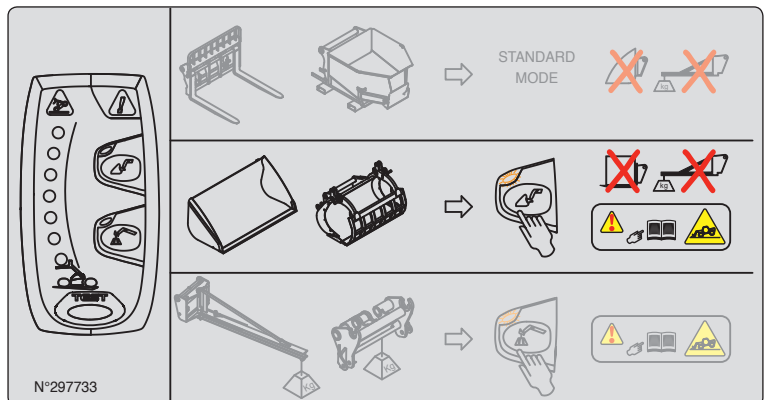

C - „UZKĀRTAS KRAVAS” REŽĪMS

Lai garantētu pēc iespējas lielāku drošību, īsās krāna strēles izmantošana.

- Novietot iekrāvēju transporta pozīcijā.
- Uz 2 sekundēm nospiegt pogu „UZKĀRTAS KRAVAS” REŽĪMU apstiprina kontrolsignāls un diodes iedegšanās.
- Atgriešanās „IEKRAUŠANAS DARBU” REŽĪMĀ,



nospiežot pogu

- A1 - A2 - A3: levērojama garenvirziena stabilitātes rezerve.
- A4 - A5: lekrāvējs tuvojas garenvirziena stabilitātes robežai. Vienlaicīgi epizodiski ieslēdzas ļoti lēns skaņas brīdinājuma signāls. Veikt manevrus piesardzīgi.
- A6: lekrāvējs ir tuvu garenvirziena stabilitātes robežai. Atskan epizodiski lēns skaņas brīdinājuma signāls. Virzīties piesardzīgi.
- A7: lekrāvējs ir ļoti tuvu garenvirziena stabilitātes robežai. Atskan epizodiski ātrs skaņas brīdinājuma signāls. Veikt manevrus ļoti piesardzīgi.
- A8: lekrāvējs ir uz pieļaujamās garenvirziena stabilitātes robežas. Atskan epizodisks ļoti ātrs skaņas brīdinājuma signāls. Atslēdzas visas „BĪSTAMĀS” hidrauliskās kustības. Pirms atslēgšanās var notikt automātiska hidraulisko kustību palēnināšanās. Veikt vienīgi drošas hidrauliskās kustības secīgā kārtībā; ievilkt un pacelt strēli.

PIEZĪME: Kad strēle ir ievilkta, funkcija „BĪSTAMU” hidraulisko kustību atslēgšanai ir atvienota.

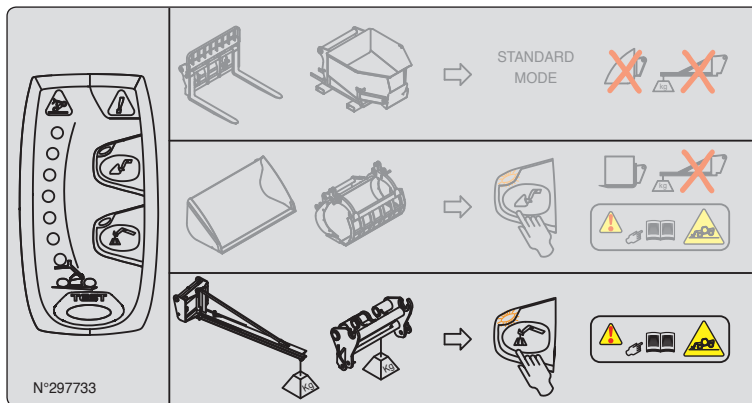

D - „BĪSTAMO” HIDRAULISKO KUSTĪBU ATSLĒGŠANAS DEZAKTIVĒŠANA



SVARĪGI

Šī manevra laikā esiet jo īpaši piesardzīgi, jo operators tiek informēts vienīgi par iekrāvēja dinamisko stabilitāti.

Atsevišķos gadījumos, lai izvairītos no delikātām situācijām, operators var izmantot šādu drošības režīmu. Ar pogu D var īslaicīgi deaktivēt „BĪSTAMO” hidraulisko kustību atslēgšanu.

- Turēt pogu D nospiestu, iedegas diode D1, un vienlaikus ar īpašu piesardzību veikt nepieciešamo BĪSTAMO hidraulisko kustību. Laiks šo darbību vienlaicīgai izpildei ir ierobežots līdz 60 sekundēm.

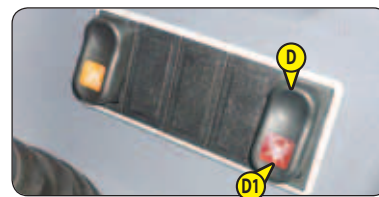

E - GARENVIRZIENA STABILITĀTES BRĪDINĀJUMA IERĪCE UN IEROBEŽOTĀJS

- Lai jebkurā laikā pārbaudītu, vai pareizi darbojas garenvirziena stabilitātes brīdinājuma ierīce, īsi nospiežot pogu 
- Pareiza darbība: uz divām sekundēm iedegas visas diodes un atskan kontrolsignāls.

PIEZĪME: Šāda veida tests neļauj pārbaudīt, vai garenvirziena stabilitātes ierobežotājs ir pareizi uzstādīts, kas jāpārbauda ik dienu vai ik pēc 10 darba stundām (skatīt: 3 - APKOPE: A - KATRU DIENU VAI IK PĒC 10 DARBA STUNDĀM).

F - DEFEKTA SIGNĀLLAMPIŅA

Par anomāliju liecina defekta signāllampīņa , ko papildina kontrolsignāls.

- Lai aplūkotu kļūdas kodu (skatīt: 2 - APRAKSTS: 3B - EKRĀNU DISPLEJS).



G - SPRIEDZES MĒRINSTRUMENTS



SVARĪGI

Spriedzes mērinstrumenta demontāža un kalibrēšana ir aizliegta, to drīkst veikt tikai īpaši apmācīts personāls, konsultējies ar savu tirdzniecības pārstāvi.



8 - SLĒDŽI

PIEZĪME: Slēdžu izvietojums var mainīties atkarībā no papildu iespējām.

A - AVĀRIJAS GAISMAS

B - AIZMUGURĒJIE MIGLAS LUKTURI

C - PĒC IZVĒLES BĀKUGUNS

D - PĒC IZVĒLES PRIEKŠĒJĀS UN AIZMUGURĒJĀS DARBA GAISMAS MT 625 H Turbo ST3B

D - PRIEKŠĒJĀS UN AIZMUGURĒJĀS DARBA GAISMAS

PĒC IZVĒLES DARBA LUKTURI UZ STRĒLES GALĀ MT 625 H Comfort ST3B

E - PĒC IZVĒLES

F - PĒC IZVĒLES

F - PĒC IZVĒLES AIZMUGURĒJĀ STIKLA APSILDE MT 625 H Comfort ST3B

G - HIDRAULISKO KUSTĪBU NEUTRALIZĒŠANA

Izmantojot ceļu satiksmi, ir ļoti ieteicams (obligāti Vācijā) atslēgt visas hidrauliskās kustības. Gaisma signāllampīņa norāda uz tā lietošanu.

H - KVĒPU FILTRA ATTĪRĪŠANĀS

• H1: AUTOMĀTISKĀS ATTĪRĪŠANĀS ATSLĒGŠANA

• H2: „APSTĀDINĀTA IEKRĀVĒJA” ATTĪRĪŠANĀS (skatīt: 3 - APKOPE: H1 - „APSTĀDINĀTA IEKRĀVĒJA” KVĒPU FILTRS)

H1: AUTOMĀTISKĀS ATTĪRĪŠANĀS ATSLĒGŠANA



SVARĪGI

Tikai vajadzības gadījumā veikt automātiskas kvēpu filtra attīrīšanas atslēgšanu (piemēram, ierobežotās vai nevēdināmās telpās...).

Pēc noklusējuma ik reizi iedarbinot iekrāvēju, aktivizējas automātiska kvēpu filtra attīrīšanās.

- Lai izslēgtu automātisko kvēpu filtra attīrīšanos, paturēt nospiestu slēdža apakšējo daļu. Iedegas signāllampīņa , un izslēgšanu apstiprina kontrolsignāls.
- Lai atkal ieslēgtu automātisko kvēpu filtra attīrīšanos, vēlreiz paturēt nospiestu slēdža apakšējo daļu. Signāllampīņa nodziest, tādējādi apstiprinot atkārtotu ieslēgšanu.

KVĒPU FILTRA ATTĪRĪŠANĀS VADĪBA	
NORĀDES	DARBĪBAS
+ 1 īss kontrolsignāls. Vidējs sodrēju līmenis.	Iedegas signāllampīņa. PIEZĪME: pirms elektriskās aizdedzes izslēgšanas ieteicams nogaidīt automātiskās attīrīšanas cikla beigas.
+ + 1 īss kontrolsignāls. Vidējs sodrēju līmenis, automātiskā attīrīšanās atslēgta.	Tiklīdz vien iespējams, ieslēgt atpakaļ automātisko attīrīšanos.
+ + nepārtraukts kontrolsignāls. Augsts sodrēju līmenis.	Dzinēja apgriezīnu skaits ierobežots līdz 1200 apgr./min., var tikt veikta vienīgi „apstādināta iekrāvēja” attīrīšanās (skatīt: 3 - APKOPE: GADĪJUMA APKOPE).
+ + + nepārtraukts kontrolsignāls. Augsts sodrēju līmenis, automātiskā attīrīšanās atslēgta.	
+ + + 1 īss kontrolsignāls. Ļoti augsts sodrēju līmenis, kvēpu filtrs nosprostojies.	Samazināta iekrāvēja jauda, apstādināt iekrāvēju un sazināties ar savu tirdzniecības pārstāvi.

I - STĀVBREMZE

Lai ieslēgtu stāvbremzi, nospieš slēdži uz leju. Gaismas signāllampīņa norāda, ka tā tiek lietota. Lai stāvbremzi izslēgtu, pārslēgt slēdži uz augšu.

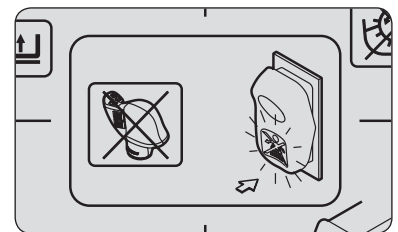

J - „BĪSTAMO” HIDRAULISKO KUSTĪBU ATSLĒGŠANAS FUNKCIJAS DEZAKTIVĒŠANA
Skatīt: 2 - APRAKSTS: 7 - BRĪDINĀJUMA IEKĀRTA UN GARENVIRZIENA STABILITĀTES IEROBEŽOTĀJS.

**K - PĒC IZVĒLES PAPILDAPRĪKOJUMA HIDRAULISKĀ SAVIENOŠANA
VAI**

PĒC IZVĒLES ELEKTROVĀRSTS STRĒLES GALĀ MT 625 H Comfort ST3B

VAI

**PĒC IZVĒLES ELEKTROVĀRSTS STRĒLES GALĀ + PAPILDAPRĪKOJUMA
HIDRAULISKĀ SAVIENOŠANA** MT 625 H Comfort ST3B

Skatīt: 2 - APRAKSTS: PĒC IZVĒLES PIEEJAMO IEKĀRTU APRAKSTS UN LIETOŠANA.

L - PĒC IZVĒLES PIEVIENOJUMA HIDRAULISKĀS VADĪBAS PIESPIEDU DARBĪBA

MT 625 H Comfort ST3B

Skatīt: 2 - APRAKSTS: PĒC IZVĒLES PIEEJAMO IEKĀRTU APRAKSTS UN LIETOŠANA.

M - PĒC IZVĒLES ELEKTRISKAIS STRĒLES NODROŠINĀJUMS

MT 625 H Comfort ST3B

Skatīt: 2 - APRAKSTS: PĒC IZVĒLES PIEEJAMO IEKĀRTU APRAKSTS UN LIETOŠANA.

N - SLĪPO KUSTĪBU NEITRALIZĀCIJA

Ļauj atslēgt rakšanas un rāmja apgāšanas kustības. Gaismas signāllampiņa norāda par tās lietošanu.

9 - ELKOŅA BALSTS UN PRIEKŠMETU NODALĪJUMS

- Lai piekļūtu priekšmetu nodalījumam, pacelt elkoņa balstu 1.



10 - DROŠINĀTĀJI UN RELEJI KABINĒ

Drošinātāju darbības saraksts un releju darbības saraksts ļauj ātri vizualizēt zemāk aprakstītā paneļa daļu pielietojumu.

- Pacelt elkoņa balstu.
- Lai piekļūtu drošinātājiem un relejam, noņemt lūku 1. Nomainīt bojāto drošinātāju ar tādas pašas kvalitātes un jaudas jaunu drošinātāju. Nekādā gadījumā neizmantojot salabotu drošinātāju.

MINIDROŠINĀTĀJS

- F1 - Vadības instrumentu modulis (5A).
- F2 - Ūdens klātbūtnes degvielā sensors (5A).
Maiņstrāvas ģeneratora inducēšana (5A).
Brīdinājuma iekārta un garenvirziena stabilitātes ierobežotājs (5A).
ECM aktivizēšana (5A).
- F3 - Diagnostikas ligzda (5A).
Pretzādzību nodrošinājums (5A).
- F4 - Piedziņas elektroniskās kontroles bloks (10A).
Sēdekļa slēdzis (10A).
Teleskopa darbības un papildaprīkojuma kustības vadība (10A).
Kvēpu filtra attīrīšanās slēdzis (10A).
Negatīvais stāvbremzes elektromagnētiskais vārsts (10A).
Hidraulisko kustību atslēgšana (10A).
- F5 - 12V ligzda (15A).
PĒC IZVĒLES autoradio (15A). **MT 625 H Comfort ST3B**
- F6 - Vadītāja klātbūtne sēdekli (10A).
Strēles ievilkšanas un leņķa sensori (10A).
- F7 - Hidraulikas elektroniskā kontroles bloka barošana (10A).
- F8 - Funkcijas „BĪSTAMU” hidraulisko kustību izslēgšanai deaktivēšana (5A).
PĒC IZVĒLES Elektrovārsts strēles galā (7,5A).
PĒC IZVĒLES Elektrovārsts strēles galā + papildaprīkojuma hidrauliskā savienošana (7,5A).
- F9 - Stop gaismu releja barošana (10A).
Atpakaļgaitas gaismu releju barošana (10A).
PĒC IZVĒLES Atpakaļgaitas skaņas signāla relejs (10A).
- F10 - Riteņu regulēšana (2A).
- F11 - Mirgojošā centrāle (15A).
- F12 - Aizmugurējās miglas gaismas (5A).
- F13 - PĒC IZVĒLES darba lukturi uz strēles (15A). **MT 625 H Comfort ST3B**
- F14 - Bākguns (7,5A).
- F15 - PĒC IZVĒLES aizmugurējā loga apsilde (10A). **MT 625 H Comfort ST3B**
- F16 - PĒC IZVĒLES strēles balstiekārta (7,5A). **MT 625 H Comfort ST3B**
- F17 - Aizmugurējais stikla tīrītājs un stikla apskatotājs (15A).
PĒC IZVĒLES Jumta stikla tīrītājs (15A). **MT 625 H Comfort ST3B**
- F18 - Priekšējais stikla tīrītājs un apskatotājs (15A).
- F19 - Barošana F27-F28-F29-F30 (30A).
- F20 - Apsilde (20A).
- F21 - Kreisās puses stāvugunis (3A).
- F22 - Labās puses stāvugunis (3A).
- F23 - Tuvās gaismas (15A).
- F24 - Tālās gaismas (15A).
- F25 - Labās puses virzienrādītāji (7,5A).
- F26 - Kreisās puses virzienrādītāji (7,5A).
- F27 - PĒC IZVĒLES elektriskais strēles pamatnes nodrošinājums (10A).
PĒC IZVĒLES Elektrovārsts strēles galā (7,5A) **MT 625 H Turbo ST3B**
- F28 - PĒC IZVĒLES ventilācijas regulēšana (10A). **MT 625 H Comfort ST3B**
- F29 - PĒC IZVĒLES pneimatiskais sēdeklis (10A). **MT 625 H Comfort ST3B**
- F30 - Priekšējās un aizmugurējās darba gaismas (20A).
PĒC IZVĒLES zilās gaismas (25A).
- F31 - Apgaismojuma, skaņas signālierices un virzienrādītāju komutators (20A).
- F32 - Avārijas gaismas (15A).
- F33 - Diagnostikas ligzda (+) pastāvīgs (5A).
Pretzādzību nodrošinājums (+) pastāvīgs (5A).
- F34 - Skaņas signālierice (7,5A). **MT 625 H Comfort ST3B**
- F35 - PĒC IZVĒLES automagnetola (+) pastāvīgs (10A). **MT 625 H Comfort ST3B**
- F36 - Hidraulikas elektroniskās kontroles vienības barošana (3A).
- F37 - Aizmugurējā stikla tīrītājs (+) pastāvīgs (10A).
- F38 - Priekšējā stikla tīrītājs (+) pastāvīgs (15A).
- F39 - PĒC IZVĒLES klimata kontroles kompresora releja barošana (7,5A). **MT 625 H Comfort ST3B**
- F40 - PĒC IZVĒLES klimata kontroles motora ventilatora releja barošana (20A). **MT 625 H Comfort ST3B**



MT 625 H Turbo ST3B

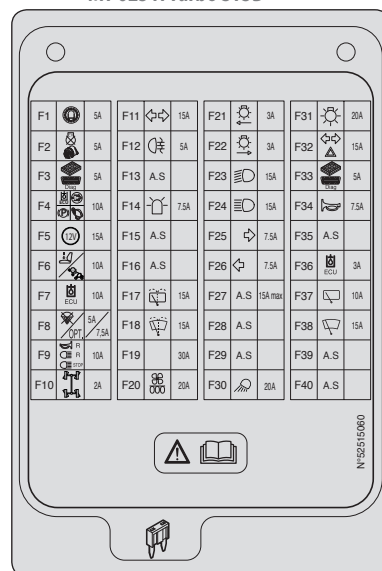

MT 625 H Comfort ST3B

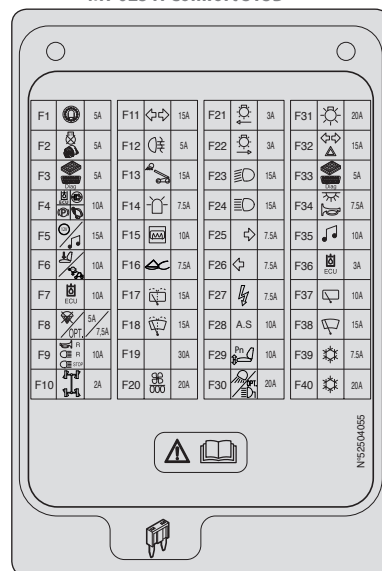

- F61 - Barošanas (+) akumulators instrumentu panelim (2A).MT 625 H Turbo ST3B
- F62 - Barošanas (+) akumulators (2A).MT 625 H Turbo ST3B
- F63 - PĒC IZVĒLES.MT 625 H Turbo ST3B
- F64 - PĒC IZVĒLES.MT 625 H Turbo ST3B

- F61 - Netiek lietots. MT 625 H Comfort ST3B
- F62 - Netiek lietots. MT 625 H Comfort ST3B
- F63 - Netiek lietots. MT 625 H Comfort ST3B
- F64 - Netiek lietots. MT 625 H Comfort ST3B

- F71 - Barošanas (+) akumulators instrumentu panelim (2A).MT 625 H Comfort ST3B
- F72 - Barošanas (+) akumulators (2A).MT 625 H Comfort ST3B
- F73 - PĒC IZVĒLES.MT 625 H Comfort ST3B
- F74 - PĒC IZVĒLES.MT 625 H Comfort ST3B

RELEJI

- K1 - PĒC IZVĒLES strēles balstiekārtas izslēgšanas relejs. MT 625 H Comfort ST3B
- K2 - Atpakaļgaitas gaismu relejs.
PĒC IZVĒLES atpakaļgaitas skaņas signāla relejs.
- K3 - Stop gaismu relejs.
- K4 - PĒC IZVĒLES darba gaismu uz strēles relejs. MT 625 H Comfort ST3B
- K5 - PĒC IZVĒLES klimata kontroles motoventilatora relejs. MT 625 H Comfort ST3B
- K6 - PĒC IZVĒLES klimata kontroles kompresora vadības relejs.
MT 625 H Comfort ST3B
- K7 - PĒC IZVĒLES.
- K8 - Mirgojošā centrāle.
- K9 - PĒC IZVĒLES.
- K10 - PĒC IZVĒLES klimata kontroles relejs. MT 625 H Comfort ST3B

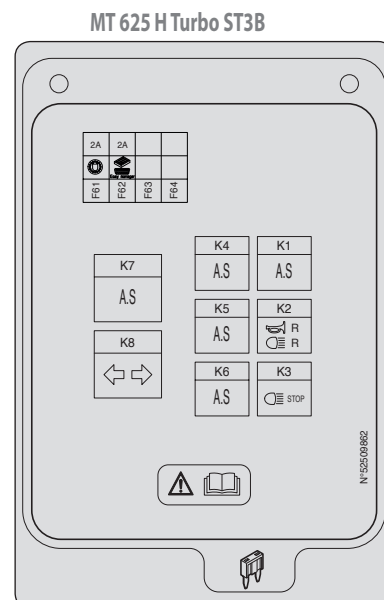

MT 625 H Comfort ST3B

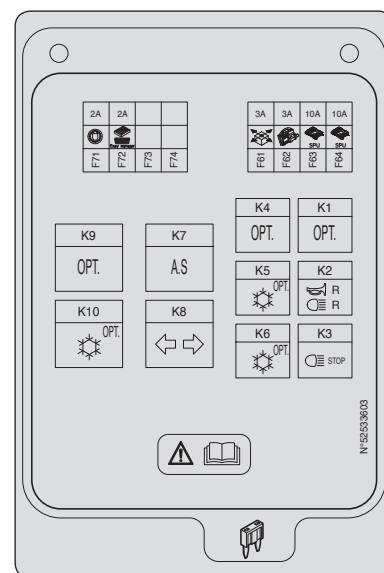

11 - DROŠINĀTĀJI UN RELEJI ZEM MOTORA PĀRSEGA

- Lai piekļūtu drošinātājiem un relejam, atvērt motora pārsegu, noņemt vāku 1. Nomainīt bojāto drošinātāju ar tādas pašas kvalitātes un jaudas jaunu drošinātāju. Nekādā gadījumā neizmantojot salabotu drošinātāju.

RELEJI

- K20 - Iekšdedzes dzinēja iepriekšējas uzsildīšanas relejs.
- K21 - Motora vadības bloka barošanas relejs.
- K22 - Startera vadības relejs.

DROŠINĀTĀJS

- F41 - Motora vadības bloka barošanas relejs (20A).
- F42 - Starteris ar atslēgu (60A).
- F43 - Maiņstrāvas ģenerators (80A).
- F44 - Kabīnes drošinātāju barošana (50A).
- F45 - Motora vadības bloka barošana (30A).
- F46 - Motora uzsildīšana (40A).
PĒC IZVĒLES degvielas šķidrinātājs (40A).

MINIDROŠINĀTĀJS

- F51 - Gaisa plūsmas sensora barošana + motora EGR vārsts (5A).
- F52 - Kontrolpaneļa apgaismojums (3A).
- F53 - Startera vadības relejs K22 + Motora vadības bloka barošanas relejs (5A).
- F54 - Ūdens klātbūtnes degvielā sensora barošana (5A).
- F55 - Motora vadības bloka barošana (5A).

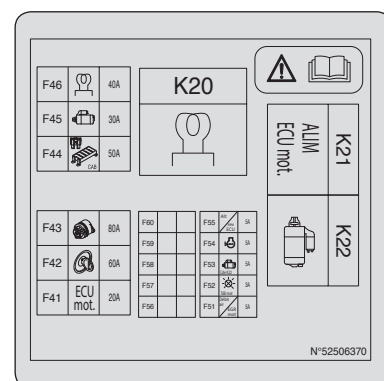

12 - PIESMĒKĒTĀJS

Iekārtai ar 12V un līdz 15 ampēriem.

13 - APGAISMOJUMA, SKAŅAS SIGNĀLIERĪCES UN VIRZIENRĀDĪTĀJU KOMUTATORS

Komutators kontrolē vizuālos un skaņas signālus.

- A - Visas gaismas ir izslēgtas, virzienrādītāji nedarbojas.
- B - Darbojas labās puses virzienrādītāji.
- C - Darbojas kreisās puses virzienrādītāji.
- D - Ieslēgtas stāvugunis un aizmugurējās gaismas.
- E - Ieslēgtas tuvās un aizmugurējās gaismas.
- F - Ieslēgtas tālās gaismas un aizmugurējās gaismas.
- G - Priekšējo lukturu mirkšķināšana.

Nospiežot komutatora galu, tiek iedarbināta skaņas signālierīce.

PIEZĪME: Pozīcijās D - E - F - G slēdzi var pārslēgt, neieslēdzot aizdedzi.

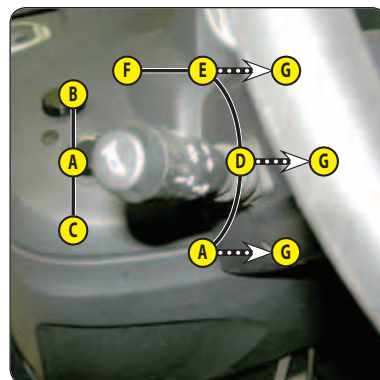

14 - PRIEKŠĒJĀ UN AIZMUGURĒJĀ STIKLA TĪRĪTĀJA KOMUTATORS

PRIEKŠĒJĀ STIKLA TĪRĪTĀJS

- A - Priekšējā stikla tīrītāja izslēgšana.
- B - Priekšējais stikla tīrītājs lēnā darbības režīmā.
- C - Priekšējais stikla tīrītājs ātrā darbības režīmā.
- D - Priekšējais stikla tīrītājs epizodiskā darbībā.
- E - Priekšējā stikla apskalošana, nospiežot ar impulsu.

AIZMUGURĒJĀ STIKLA TĪRĪTĀJS

- F - Aizmugurējā stikla tīrītāja izslēgšana.
- G - Aizmugurējā stikla tīrītājs.
- H - Aizmugurējā stikla apskalošana, nospiežot ar impulsu.

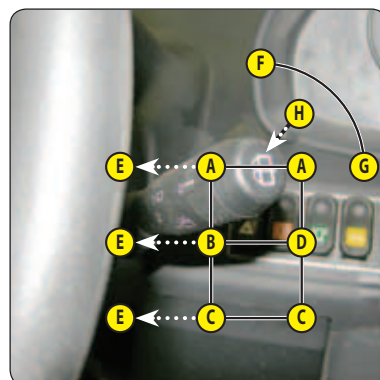

15 - FUNKCIJU KONTAKTLIGZDAS

Šajās norādēs tostarp ir hidrauliskās vadības apraksts un iekrāvējam izmantotā papildaprīkojuma kravas grafiks.

16 - HIDRAULIKAS VADĪBAS SLĒDŽI

⚠ SVARĪGI ⚠

Nemēģināt mainīt sistēmas hidraulisko spiedienu. Tās neatbilstošas darbības gadījumā konsultēties ar savu tirdzniecības pārstāvi. VEICOT JEBKĀDAS IZMAIŅAS TAJĀ, TIEK ANULĒTA GARANTĪJA.

Hidrauliskos komandslēdzus izmantot lēni bez straujām kustībām, lai izvairītos no iekrāvēja kratīšanās rezultātā radītiem riskiem.

PIEZĪME: Izmantojot ceļu satiksmi, ir ļoti ieteicams (obligāti Vācijā) izslēgt visas hidrauliskās kustības (skatīt: 2 - APRAKSTS: 8 - SLĒDŽI).

- A - Pacelt pacelšanas un slīpuma uzstādīšanas sviru.
- B - Teleskopiskās darbības poga.
- C - Papildaprīkojuma vadības poga.



KRAVAS PACELŠANA

- Lai paceltu, svira A atpakaļ.
- Lai nolaistu, svira A uz priekšu.

RĀMJA SASVĒRŠANA

- Reversai sasvēršanai, svira A pa kreisi.
- Sasvēršanai uz priekšu, svira A pa labi.

TELESKOPIŠKĀ DARBĪBA

- Izstiepšanai uz priekšu, poga B uz priekšu.
- Ievilkšanai, poga B atpakaļ.

PAPILDAPRĪKOJUMS

- Poga C uz priekšu vai atpakaļ.

PAPILDAPRĪKOJUMA HIDRAULISKĀS PADEVES NOREGULĒŠANA

- Ieslēgt iekrāvēja elektrisko aizdedzi.
- Ar slidoša režīma pogu  izvēlēties papildaprīkojuma sistēmas hidrauliskās

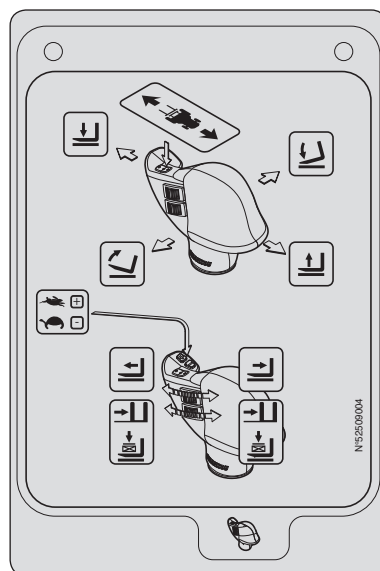

padeves ekrānu . Ekrānā pēc kārtas parādās hidrauliskā padeve, kurā iekļauta atmiņā sistēma B (bez zīmes „-”) un sistēma A (ar zīmi „-”).

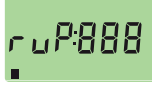
- Uz divām sekundēm nospiešot pogu , parādās ekrāna rādījums  apakšējā ekrāna displejā.
- Lai izvēlētos sistēmas B hidraulisko padevi no 10 % līdz 100 %, pārvietot pogu C uz priekšu.

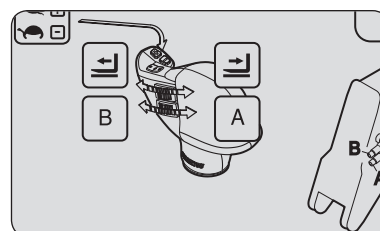

- Novietot pogu C uz vēlamās padeves un ar pogu  to apstiprināt.



- Ekrāns  parādās apakšējā ekrāna displejā.
- Lai izvēlētos sistēmas A hidraulisko padevi no -10 % līdz -100 %, pārvietot pogu C atpakaļ.

- Novietot pogu C uz vēlamās padeves un ar pogu  to apstiprināt.





- Displeja apakšējā ekrānā parādās stundu skaitītājs  un apstiprina noregulēšanas pabeigšanu.

PĀRNESUMU IESLĒGŠANA

Pārnesumu pārslēgšanu var veikt braukšanas laikā.

Ar pogām 1 un 2 var izvēlēties pārnesumus.

- STRAUJŠ ĀTRUMS: lietošana uz ceļa, nospiešot pogu 1, iedegas straujā ātruma signāllampīņa .
- LĒNS ĀTRUMS: lietošana kravas pārvietošanas laikā, nospiešot pogu 2, iedegas lēnā ātruma signāllampīņa .

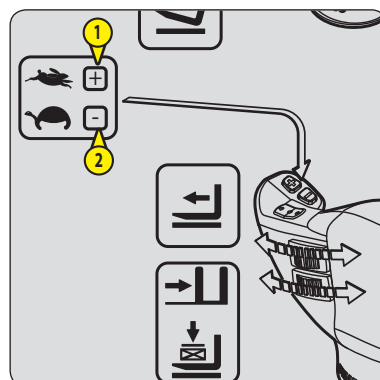

18 - DARBA BREMŽU PEDĀLIS UN PIEDZIŅAS ATSLĒGŠANA





Ar hidrauliskās bremzēšanas sistēmas palīdzību pedālis iedarbojas uz priekšējiem riteņiem, samazinot iekrāvēja ātrumu vai to apstādinot. Pedāļa kustības laikā, lai ar visu iekšdedzes dzinēja jaudu veiktu lēnu kustību (delikāta iekraušana/ izkrašana), pakāpeniski atslēdzas piedziņa.

19 - TURPGAITAS / NEITRĀLĀ REŽĪMA/ ATPAKAĻGAITAS SLĒDZIS

Iekrāvēja gaitas maiņa jāveic ar mazu ātrumu, to nepalielinot.

KUSTĪBA UZ PRIEKŠU: pārvietot pārnesumu sviru uz priekšu (A pozīcija).

ATPAKAĻGAITA: pārslēgt sviru uz priekšu (B pozīcija). Atpakaļgaitas gaismas un skaņas signālierīce pie kustības atpakaļgaitā (PĒC IZVĒLES) norāda, ka iekrāvējs virzās atpakaļgaitā.

NEITRĀLAIS REŽĪMS: gadījumā, ja mirgo diode   vai  , pārslēgt pārnesumu sviru neitrālā pozīcijā (C pozīcija).

DROŠĪBA IEKRĀVĒJA PĀRVIETOŠANĀS LAIKĀ





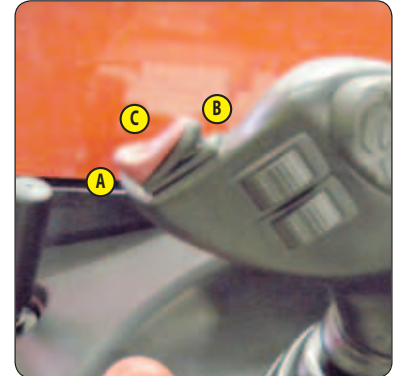

Iekrāvēja pārvietošanu pieļauj elektroniskais modulis. Lai operators varētu veikt gaitas pārvietošanos uz priekšu vai atpakaļgaitā, viņam jārikojas šādi:

- 1 - kārtīgi apsēsties vadītāja sēdekli,
- 2 - atlaist stāvbremzi,
- 3 - ieslēgt turpgaitu vai atpakaļgaitu.

Lai iekrāvēju apstādinātu, viņam jārikojas šādi:

- 1 - pārslēgt gaitas slēdzi neitrālā pozīcijā,
- 2 - ieslēgt stāvbremzi,
- 3 - izkāpt no iekrāvēja.



- Ja operators pamet vadītāja vietu ar ieslēgtu atpakaļgaitu vai turpgaitu, parādās ekrāna rādījums  **SEARL** , un uz divām sekundēm atskan kontrolsignāls. Šajā laikā operators var iesēties atpakaļ vietā un turpināt kustību uz priekšu vai atpakaļgaitā. Pēc šī laika piedziņa pārslēdzas neitrālā pozīcijā, un mirgo diodes   vai  . Operatoram jāiesēžas atpakaļ vietā un jāpārslēdz svira neitrālā pozīcijā.

20 - VIRZIENA IZVĒLE

A - RITEŅU IZLĪDZINĀŠANAS ZAĻĀS SIGNĀLLAMPIŅAS



Pirms izvēlēties vienu no trim vadības pozīcijām, izlīdzināt visus 4 riteņus, t. i., tiem ir jāatrodas paralēli iekrāvēja asij. Nekādā gadījumā braukšanas laikā nemainīt virziena režīmu.

Šīs zaļās signāllampīņas iedegas, lai norādītu uz riteņu izlīdzināšanu attiecībā pret iekrāvēju. Signāllampīņa A1 attiecas uz priekšējiem riteņiem un signāllampīņa A2 attiecas uz aizmugurējiem riteņiem.

B - VIRZIENA IZVĒLES SVIRA

- B1 - Priekšējo riteņu piedziņa (uz koplietošanas ceļiem).
- B2 - Priekšējo un aizmugurējo riteņu piedziņa pretējā virzienā (īsā stūres iz griešana).
- B3 - Priekšējo un aizmugurējo riteņu piedziņa vienā virzienā (pārvietošanās uz sāniem).

RITEŅU IZLĪDZINĀŠANAS PĀRBAUDE



Pirms braukšanas pa koplietošanas ceļiem, nepieciešams pārbaudīt aizmugurējo riteņu izlīdzinājumu un braukt priekšējo riteņu vadības režīmā.

Braucot ar iekrāvēju, aizmugurējo riteņu izlīdzinājuma kontrole ir jāveic regulāri ar zaļo signāllampīņu palīdzību. Anomāliju gadījumā konsultēties ar savu tirdzniecības pārstāvi.

- Pārslēgt virziena izvēles sviru B stāvoklī B2 (īsā sagriešana).
- Pagriezt stūri un izlīdzināt aizmugurējos riteņus, līdz iedegas signāllampīņa A2.
- Pārslēgt virziena izvēles sviru B stāvoklī B1 (satiksme pa publiskajiem ceļiem).
- Pagriezt stūri un izlīdzināt priekšējos riteņus, līdz iedegas signāllampīņa A1.

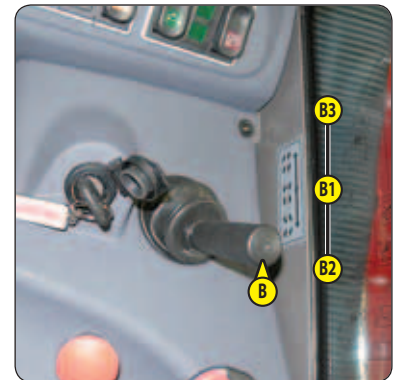
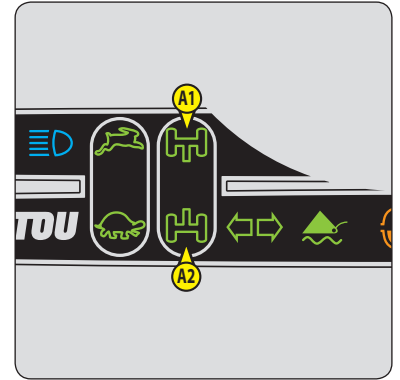

21 - APSILDES SLĒDZIS

A - VENTILATORA KOMANDSLĒDZIS

Šī triju ātrumu vadības ierīce regulē gaisa plūsmu caur ventilatoriem.

B - TEMPERATŪRAS KOMANDSLĒDZIS

Šis komandslēdzis ļauj iestatīt temperatūru kabīnē.

- B1 - Ventilators izdala patīkami siltu gaisu.
- B2 - Ventilators izdala karstu gaisu.

Vidējās pozīcijās var regulēt temperatūru.



22 - KLIMATA KONTROLES KOMANDSLĒDŽI (KLIMATA KONTROLE PĒC IZVĒLES)

MT 625 H Comfort ST3B

⚠ SVARĪGI ⚠

Klimata kontrole darbojas tikai tad, ja iekrāvējs ir iedarbināts.

Izmantojot klimata kontroli, obligāti jāstrādā ar aizvērtiem kabīnes logiem un durvīm.

Ziemā: lai nodrošinātu klimata kontroles iekārtas pareizu darbību un pilnīgu efektivitāti, iedarbināt kompresoru vienu reizi nedēļā uz īsu laika sprīdi, lai saeļotu iekšējās blīves.

Aukstā laikā: pirms kompresora ieslēgšanas uzsildīt iekšdedzes dzinēju; tas atļautu dzesētājam, kas ir uzkrājis šķidrums veidā kompresora ķēdes apakšējā punktā, iekšdedzes dzinēja siltuma ietekmē pārvērsties gāzē, jo dzesētājs šķidrums formā var izraisīt kompresora bojājumus.

Ja jums šķiet, ka klimata kontrole pienācīgi nedarbojas, tā ir jāpārbauda pie jūsu tirdzniecības pārstāvja (skatīt: 3 - APKOPE: F - APKOPE IK PĒC 2000 DARBA STUNDĀM).

Nekādā gadījumā nemēģināt remontēt iekārtu saviem spēkiem.



A - VENTILATORA KOMANDSLĒDZIS

Šī triju ātrumu vadības ierīce regulē gaisa plūsmu caur ventilatoriem.

B - TEMPERATŪRAS KOMANDSLĒDZIS

Šis komandslēdzis ļauj iestatīt temperatūru kabīnē.

- B1 - Aukstā gaisa padeves ventilators.
- B2 - Ventilators izdala karstu gaisu.

Vidējās pozīcijās var regulēt temperatūru.

C - KLIMATA KONTROLES KOMANDSLĒDZIS

Šis komandslēdzis ar gaismas signāllampiņām ļauj ieslēgt klimata kontroli.

APSILDES FUNKCIJA

Komandslēdžiem ir jābūt noregulētiem šādi:

- C - Komandslēdzis ar ieslēgtu gaismas signāllampiņu.
- B - Uz vēlamās temperatūras.
- A - Uz vēlamā ātruma 1, 2 vai 3.

GAISA KONDICIONĒTĀJA FUNKCIJA

Komandslēdžiem ir jābūt noregulētiem šādi:

- C - Komandslēdzis ar ieslēgtu gaismas signāllampiņu.
- B - Uz vēlamās temperatūras.
- A - Uz vēlamā ātruma 1, 2 vai 3.

LOGU SVĪŠANAS NOVĒRŠANAS FUNKCIJA

Komandslēdžiem ir jābūt noregulētiem šādi:

- C - Komandslēdzis ar ieslēgtu gaismas signāllampiņu.
- B - Uz vēlamās temperatūras.
- A - Uz ātruma 3.

Lai panāktu maksimālu efektivitāti, aizvērt apsildes ventilatorus.

23 - APSILDES VENTILATORI

Šie grozāmie un aizveramie apsildes ventilatori ļauj vērst un noregulēt gaisa padevi kabīnē.

24 - LOGU SVIŠANAS NOVĒRŠANAS VENTILATORI

Šie ventilatori ļauj novērst vējstikla un sānu logu aizsvīšanu. Lai panāktu maksimālu efektivitāti, aizvērt apsildes ventilatorus.

25 - LĪMEŅA INDIKATORS

Ļauj pārbaudīt, vai iekrāvējs atrodas horizontālā stāvoklī.



26 - DURVJU SLĒDZENE

Kopā ar iekrāvēju tiek piegādātas divas atslēgas kabīnes aizslēgšanai.

27 - ROKTURIS DURVJU LOGA ATVĒRŠANAI

28 - DURVJU LOGA ATBLOKĒŠANAS POGA

29 - ROKTURIS AIZMUGURĒJĀ LOGA ATVĒRŠANAI

AVĀRIJAS IZEJA

Gadījumā, ja nav iespējams izklūt no kabīnes pa durvīm, aizmugurējo logu izmantot kā avārijas izeju.

30 - TĪKLIŅŠ DOKUMENTU NOVIETOŠANAI

Nodrošināt, lai operatora rokasgrāmata atrastos savā vietā dokumentu nodalījumā.

PIEZĪME: Ir arī dokumentu turēšanas tīkls, kas ir pieejams PĒC IZVĒLES.

31 - AIZMUGURĒJAIS PRIEKŠMETU NODALĪJUMS

32 - STŪRES RATA REGULĒŠANAS ROKTURIS

MT 625 H Comfort ST3B

Šis rokturis ļauj regulēt stūres rata leņķi un augstumu.

- Pavilkt rokturi 1 atpakaļ.
- Noregulēt stūri vēlamajā pozīcijā.
- Lai pozīciju nofiksētu, nospiež rokturi.



33 - PRIEKŠĒJIE LUKTURI

- A - Priekšējais kreisās puses virzienrādītājs.
- B - Priekšējā kreisās puses tuvā gaisma.
- C - Priekšējā kreisās puses tālā gaisma.
- D - Priekšējā kreisās puses stāvuguns.
- E - Priekšējais labās puses virzienrādītājs.
- F - Priekšējā labā puses tuvā gaisma.
- G - Priekšējā labā tālā gaisma.
- H - Priekšējā labās puses stāvuguns.



34 - AIZMUGURĒJĀS GAISMAS

- A - Aizmugurējais kreisās puses virzienrādītājs.
- B - Aizmugurējā kreisā stop gaisma.
- C - Aizmugurējā kreisās puses gaisma.
- D - Aizmugurējais miglas lukturis.
- E - Atpakaļgaitas gaisma.
- F - Aizmugurējā labās puses gaisma.
- G - Aizmugurējā labās puses stop gaisma.
- H - Aizmugurējais labās puses virzienrādītājs.

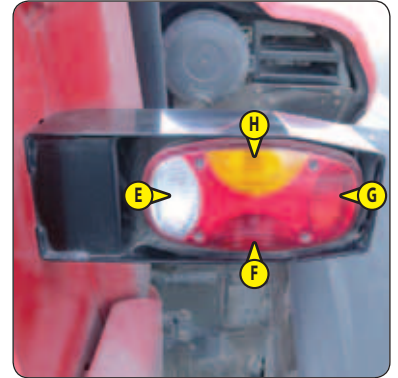
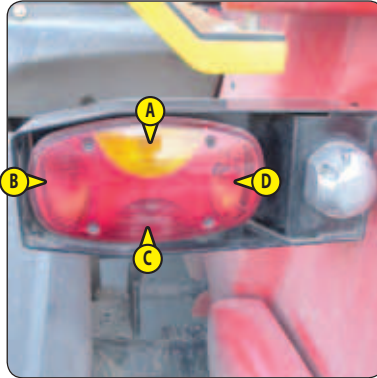

35 - BĀKUGUNS PĒC (IZVĒLES)

Bākugunij ar magnētu jābūt ļoti redzamai uz kabīnes jumta un jābūt ievietotai ligzdā 1.



36 - GRIESTU APGAISMOJUMS

MT 625 H Comfort ST3B

37 - JUMTA STIKLA TĪRĪTĀJA SLĒDZIS

MT 625 H Comfort ST3B-

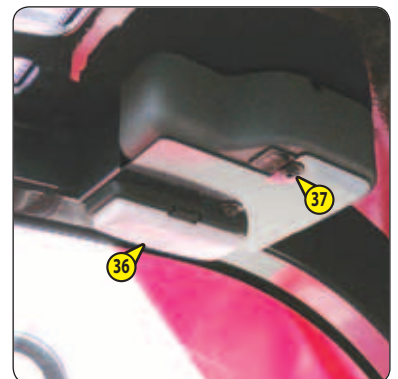

38 - SAULJUMS

OPTION MT 625 H Turbo ST3B

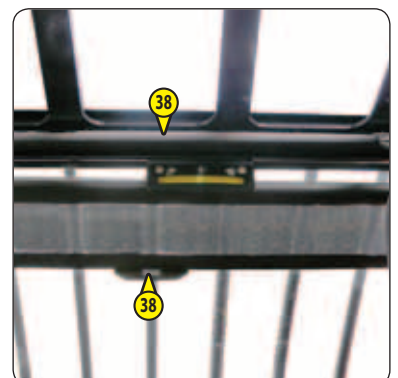

39 - DIAGNOSTIKAS LIGZDA



40 - STRĒLES DROŠĪBAS KĪLIS



PIEKABES VĀRPSTA UN ĀĶIS



Nevilkst piekabi vai papildaprīkojumu, kas nav teicamā darba kārtībā.

Piekabes, kas nav labā darba stāvoklī, izmantošana var negatīvi ietekmēt iekrāvēja stūri un bremzes, līdz ar to arī vispārēju tā drošību.

Ja kāda cita persona nodarbojas ar piekabes pievienošanu vai atvienošanu, tad vadītājam šī persona nepārtraukti jāpatur redzeslokā un, pirms uzsākt darbības ar piekabi, jānogaida, līdz iekrāvējs būs pavisam apstājies, ieslēgta stāvbremze un izslēgts iekšdedzes dzinējs.

Šī ierīce atrodas iekrāvēja aizmugures daļā, un to izmanto, lai pievienotu piekabi. Tās jauda katram iekrāvējam ir ierobežota ar apstiprināto transporta līdzekļa bruto svaru, vilcējspēku un maksimālo vertikālo spēku uz savienojuma. Šī informācija ir norādīta izgatavotāja informācijas plāksnē, kas piestiprināta katram iekrāvējam (skatīt: 2 - APRAKSTS: IEKRĀVĒJA IDENTIFIKĀCIJA).

- Par piekabes izmantošanu skatīt jūsu valsts spēkā esošos noteikumus (maksimālais braukšanas ātrums, bremzēšana, maksimālais piekabes svars, u.c.).
- Pārbaudīt piekabes stāvokli pirms tā izmantošanas (riepu stāvoklis un spiediens, elektriskie savienojumi, hidrauliskā caurule, bremžu sistēma...).

1 - PIEKABES VĀRPSTA



Šī manevra laikā jāievēro piesardzība, lai neiespiestu vai nesaspiestu pirkstus.

Neaizmirst atlikt vietā tapu.

Atvienojot pārļiecināties, ka atsevišķi stāvošajai piekabei ir patstāvīgs atbalsts.

PIEKABES PIEVIEŅOŠANA UN ATVIEŅOŠANA

- Lai pievienotu piekabi, novietot iekrāvēju pēc iespējas tuvāk piekabes gredzenam.
- Ieslēgt stāvbremzi un izslēgt iekšdedzes dzinēju.
- Izņemt tapu 1, pacelt transportēšanas vārpstu 2 un novietot vai noņemt piekabes gredzenu.

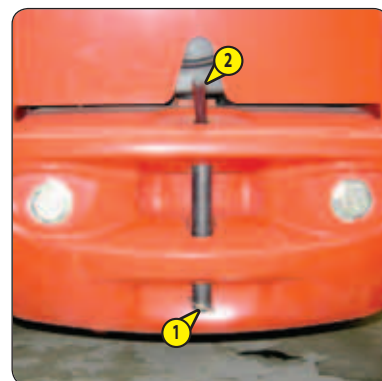

2 - AIZMUGURĒJĀ ELEKTRISKĀ KONTAKTLIGZDA

MT 625 H Comfort ST3B

Pievienot kontaktdakšu iekrāvēja kontaktlīdzdai 1 uz un pārļiecināties, ka pareizi darbojas piekabes gaismas vai signālierīces plāksnīte.

- A - Aizmugurējais kreisās puses virzienrādītājs.
- B - PĒC IZVĒLES Aizmugurējais miglas lukturis.
- C - Zemējums.
- D - Aizmugurējais labās puses pagrieziens.
- E - Labās puses aizmugures gaisma.
- F - Aizmugurējā stop gaisma.
- G - Aizmugurējā kreisās puses gaisma + reģistrācijas zīme.

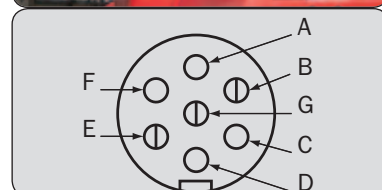

3 - SAKABES APVALKS (PĒC IZVĒLES)



Šī manevra laikā jāievēro piesardzība, lai neiespiestu vai nesaspiestu pirkstus.

Neaizmirst atlikt vietā tapu.

Atvienojot pārļiecināties, ka atsevišķi stāvošajai piekabei ir patstāvīgs atbalsts

PIEKABES PIEVIEŅOŠANA UN ATVIEŅOŠANA

- Lai pievienotu piekabi, novietot iekrāvēju pēc iespējas tuvāk piekabes gredzenam.
- Apstādināt iekšdedzes dzinēju.
- Izņemt tapu 1, pacelt transportēšanas vārpstu 2 un novietot vai noņemt piekabes gredzenu.

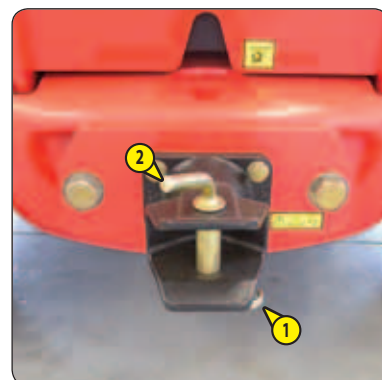

PĒC IZVĒLES PIEEJAMO IEKĀRTU APRAKSTS UN LIETOŠANA

- 1 - IEPRIEKŠĒJAS UZSILDĪŠANAS CAURULE
- 2 - MODCOD PRETZĀDZĪBU SISTĒMA
- 3 - MODCLE PRETIEDARBINĀŠANAS SISTĒMA
- 4 - REGISTRĀCIJAS ZĪMES APGAISMOJUMS
- 5 - STŪRA SEKTORS VIRS STRĒLES
- 6 - ELEKTRISKAIS NODROŠINĀJUMS UZ STRĒLES
- 7 - ĀRĒJĀ NOPLŪDES ATPLŪDE
- 8 - HIDRAULISKĀ PIEVIENOJUMA SASLĒGŠANA
- 9 - STRĒLES GALA ELEKTROVĀRSTS
- 10 - STRĒLES GALA ELEKTROVĀRSTS + HIDRAULISKĀ PAPILDAPRĪKOJUMA SASLĒGŠANA
- 11 - PAPILDAPRĪKOJUMA HIDRAULISKĀS VADĪBAS PIESPIEDU DARBĪBA
- 12 - IEKŠDEDZES DZINĒJA APGRIEZIENU REGULĒTĀJS
- 13 - CELŠANAS CILPA UZ VIENKĀRŠĀ RĀMJA
- 14 - ĀTRUMA IEROBEŽOTĀJS

1 - IEPRIEKŠĒJAS UZSILDĪŠANAS CAURULE

Ļauj saglabāt siltu motoru ilgstošas stāvēšanas laikā un tādējādi nodrošina vieglāku iekšdedzes dzinēja palaišanu.

IEPRIEKŠĒJĀS UZSILDĪŠANAS SISTĒMAS APGĀDES RAKSTUROJUMS:

- Barošanas nominālā sprieguma amplitūda: 220-240V; 50-60 Hz
- Strāvas patēriņš: 4,5A
- Materiāla klase 1
- Iekārta pievienojama tikai barošanas ķēdei TT vai TN
- Iekārtas kategorija 2

VIDES NOSACĪJUMI LIETOŠANAI:

- Maksimālā apkārtējās vides temperatūra, lai izmantotu iepriekšējo uzsildīšanu: +25 °C
- Piesārņojuma līmenis 2

NOSACĪJUMI IEPRIEKŠĒJAS UZSILDĪŠANAS PIEVIENOŠANAI UN IZMANTOŠANAI:

- Iepriekšējās uzsildīšanas sistēmu nedrīkst izmantot pie apkārtējās vides temperatūras, kas pārsniedz +25 °C.
- Iepriekšējās uzsildīšanas sistēmas barošanai obligāti jābūt:
 - izveidotai ar kabeli, kas atbilst spēkā esošajiem instalācijas standartiem un ir ar aizsargājošu zemējumu;
 - satur piemērotu sadales sistēmu;
 - ietver piemērotu drošības sistēmu, kas nodrošina pret īssavienojumiem (drošinātāji vai jaudas slēdzis) un diferenciāla jaudas slēdzi ar 30 mA jutību.
- Pievienošanu elektroapgādei un atvienošanu no tās izpildīt tikai tad, kad iekārta ir izslēgta un iekšdedzes dzinējs apturēts.

2 - MODCOD PRETZĀDZĪBU SISTĒMA

DARBĪBA

- Ieslēgt iekrāvēja elektrisko aizdedzi, sarkanā led lampiņa 1 mirgo.
- Lai apstiprinātu, ievadīt savu lietotāja kodu pēc „V”, iedegas zaļā led lampiņa 2.
- Iekrāvēju iedarbināt sekojošo 60 sekunžu laikā. Pārsniedzot šo laika limitu, aktivizējas pretzādzību sistēma un mirgo sarkanā led lampiņa 1.

PIEZĪME: Gadījumā, ja kods nav ievadīts pareizi, to anulēt, nospiežot taustiņu „A” un savu kodu pilnībā ievadīt no jauna. Gadījumā, ja pēc taustiņu nospiešanas pagājušas vairāk kā 5 sekundes, ievadītais kods anulējas, iedarbojas pretzādzību sistēma un mirgo sarkanā led lampiņa.

3 - MODCLE PRETIEDARBINĀŠANAS SISTĒMA

DARBĪBA

- Ieslēgt iekrāvēja elektrisko aizdedzi, sarkanā led lampiņa 1 mirgo.
- Uzlikt atslēgu 2 uz pamatnes 3, to noņemt, līdzko sistēma atskaņo nepārtrauktu kontrolsignālu un led lampiņa 1 iedegas zaļā krāsā.
- Iekrāvēju iedarbināt sekojošo 20 sekunžu laikā. Pārsniedzot šo laika limitu, aktivizējas pretzādzību sistēma un mirgo sarkanā led lampiņa 1.

PIEZĪME: 20 sekunžu laikā pēc iekrāvēja izslēgšanas jūs to varat iedarbināt no jauna, bet pārsniedzot šo laika limitu aktivizējas pretiedarbināšanas sistēma un mirgo sarkanā led lampiņa C.

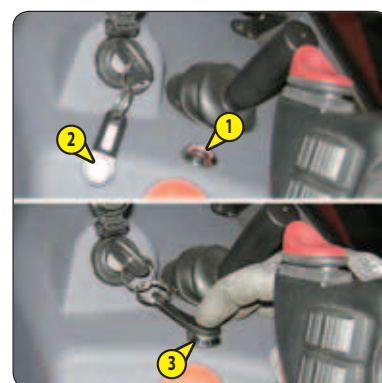

4 - REĢISTRĀCIJAS ZĪMES APĢAISMOJUMS



5 - STŪRA SEKTORS VIRS STRĒLES

Stūra sektors ļauj vizualizēt strēles leņķi, kā arī uzlabot kravas grafika nolasišanu.



6 - ELEKTRISKAIS NODROŠINĀJUMS UZ STRĒLES

MT 625 H Comfort ST3B

Ļauj izmantot elektriskās funkcijas strēles galā.

DARBĪBA

- Lai aktivizētu nodrošinājumu, ieslēgt slēdzi 1 pozīcijā A, iedegusies diode norāda par tā aktivizāciju.



7 - ĀRĒJĀ NOPLŪDES ATPLŪDE

Nodrošina iespēju pievienot papildaprīkojumu, kam ir nepieciešama atplūde.



8 - HIDRAULISKĀ PIEVIENOJUMA SASLĒGŠANA

Ļauj vadīt papildaprīkojuma saslēgšanu uz rāmja un šajā paša hidrauliskajā sistēmā izmantot hidraulisko papildaprīkojumu.

PAPILDAPRĪKOJUMA PIESLĒGŠANAS VADĪBA

- Ieslēgt ventili 1 pozīcijā A un pārslēgt slēdzi 2 pozīcijā B (signāllampīņa iedegusies).
- Lai papildaprīkojumu pieslēgtu, pārslēgt pogu 3 uz priekšu, bet atpakaļ, lai atslēgtu.



Lai pēc papildaprīkojuma pieslēgšanas izvairītos no tā pēkšņas izslēgšanās, pārslēgt slēdzi 2 pozīcijā A (signāllampīņa nodzisis).

HIDRAULISKĀ PAPILDAPRĪKOJUMA SLĒDZIS

- Ieslēgt ventili pozīcijā B un pārslēgt slēdzi 2 pozīcijā B (signāllampīņa iedegusies).
- Pārslēgt pogu 3 uz priekšu vai atpakaļ.

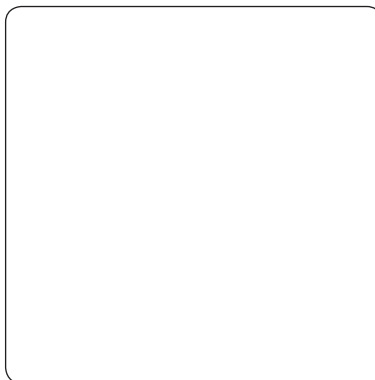
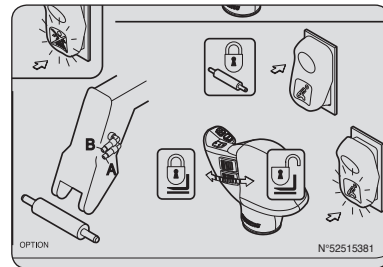

9 - STRĒLES GALA ELEKTROVĀRSTS

MT 625 H Comfort ST3B

Nodrošina iespēju izmantot divas hidrauliskās funkcijas uz papildaprīkojuma sistēmas.



Lai atvieglotu ātro savienojumu pievienošanu, samazināt spiedienu hidrauliskajā ķēdē, nospiežot elektrovārsta pogu 1.

PAPILDAPRĪKOJUMA LĪNIJAS KOMANDSLĒDZIS A1/B1

- Ieslēgt slēdzi 1 pozīcijā A (signāllampīņa nodzisisi).
- Pārslēgt pogu 2 uz priekšu vai atpakaļ.

PAPILDAPRĪKOJUMA LĪNIJAS KOMANDSLĒDZIS A2/B2

- Pārslēgt slēdzi 1 pozīcijā B (signāllampīņa iedegusies) un paturēt nospiestu pogu 3.
- Pārslēgt pogu 2 uz priekšu vai atpakaļ.

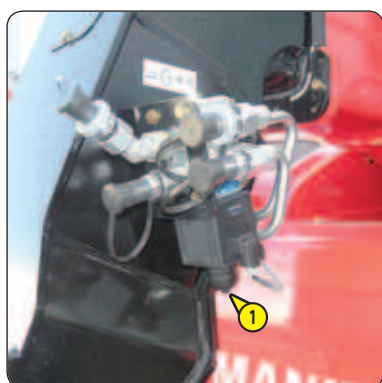
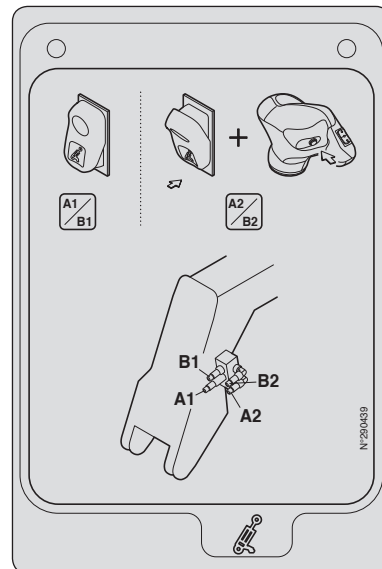

10 - STRĒLES GALA ELEKTROVĀRSTS + HIDRAULISKĀ PAPILDAPRĪKOJUMA SASLĒGŠANA

MT 625 H Comfort ST3B

Ļauj izmantot papildaprīkojuma hidraulisko funkciju un hidraulisko pieslēgšanu pie papildaprīkojuma sistēmas.



Lai atvieglotu ātro savienojumu pievienošanu, samazināt spiedienu hidrauliskajā ķēdē, nospiežot elektrovārsta pogu 1.

PAPILDAPRĪKOJUMA LĪNIJAS KOMANDSLĒDZIS A1/B1

- Ieslēgt slēdzi 1 pozīcijā A (signāllampīņa nodzisisi).
- Pārslēgt pogu 2 uz priekšu vai atpakaļ.

PAPILDAPRĪKOJUMA PIESLĒGŠANAS KOMANDSLĒDZIS A2/B2

- Pārslēgt slēdzi 1 pozīcijā B (signāllampīņa iedegusies) un paturēt nospiestu pogu 3.
- Lai papildaprīkojumu pieslēgtu, pārslēgt pogu 2 uz priekšu, bet atpakaļ, lai atslēgtu.

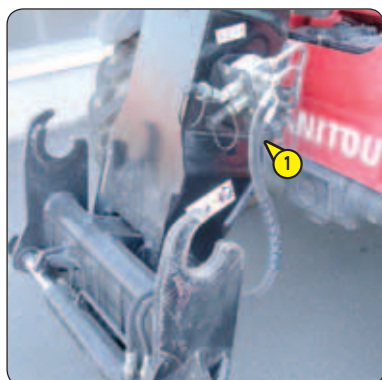
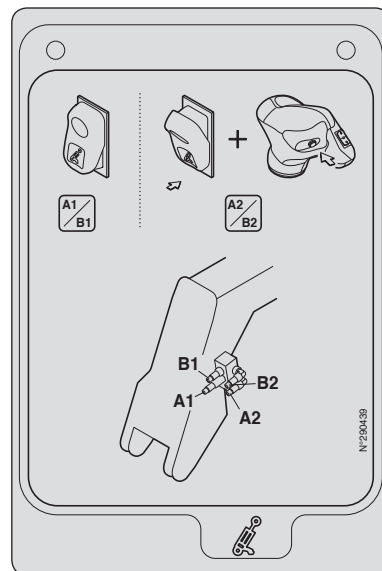

11 - PAPILDAPRĪKOJUMA HIDRAULISKĀS VADĪBAS PIESPIEDU DARBĪBA

MT 625 H Comfort ST3B

⚠ SVARĪGI ⚠

Ši PAPILDU IESPĒJA ir jāizmanto tikai ar papildaprīkojumu, kas nodrošina pastāvīgas hidrauliskās kustības, kā, piemēram, suka, izkļiedēšanas kauss, maisītājs, izsmidzinātājs... Ir kategoriski aizliegts to izmantot kravas pārvietošanas darbībās un citos gadījumos (vinča, celtna strēle, celtna strēle ar vinču, āķis u. c.).

PAPILDAPRĪKOJUMA NEPĀRTRAUKTĀ HIDRAULISKĀ KUSTĪBA

- Vienlaikus pārslēgt pogu 1 uz priekšu vai atpakaļ (atkarībā no papildaprīkojuma veida) un slēdzi 2 pozīcijā B (signāllampīņa iedegusies). Tiklīdz par tā aktivizēšanos liecina kontrolsignāls, atlaist pogu 1 un slēdzi 2.
- Lai kustību apstādinātu, vēlreiz nospiež slēdža 1 apakšdaļu vai ieslēgt pogu 2.

PIEZĪME: Ja operators pamet vadītāja vietu, nepārtrauktā hidrauliskā kustība automātiski izslēdzas, un pēc tam tā jāieslēdz no jauna.

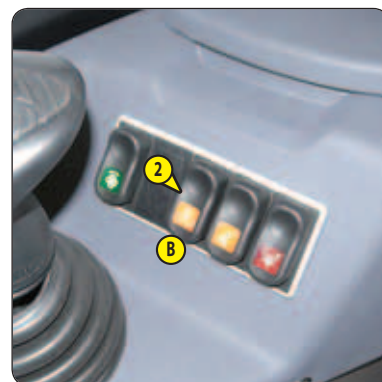
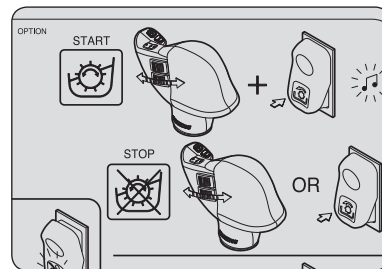

12 - IEKŠDEDZES DZINĒJA APGRIEZIENU REGULĒTĀJS

MT 625 H Comfort ST3B

⚠ SVARĪGI ⚠

Šo papildiespēju nekādā gadījumā nedrīkst izmantot ceļu satiksmē. Izmantojot pogu 2, pievērsiet īpašu uzmanību iekrāvēja gaitai, paātrinājumam vai pēkšņai apturēšanai.

Regulētājs regulē iekšdedzes dzinēja darba režīmu, palielina hidraulisko jaudu un līdz ar to paātrina visas kustības.

- Regulējiet motora darba režīmu, izmantojot pogu 1.
- Lai atslēgtu šo iespēju, nospiediet pogu 2.
- Lai atkal aktivizētu šo iespēju, vēlreiz nospiediet pogu 2.

Izmanto piederumiem, kuriem nepieciešama nepārtraukta hidrauliskā kustība (tīrītāji, sadales kausi, maisītāji, pulverizatori).

Pēc elektriskā kontakta atslēgšanas, izmantojot aizdedzes atslēgu, pagrieziet pogu 1 uz nulli, lai no jauna inicializētu šo iespēju, tad iestatiet vēlamo vērtību.

1er Montage

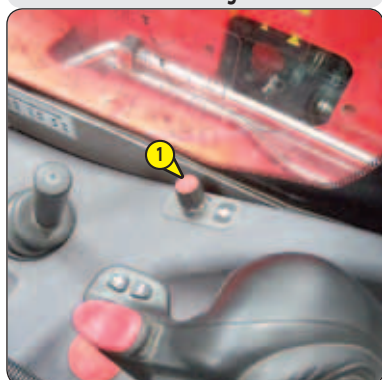

2ème Montage

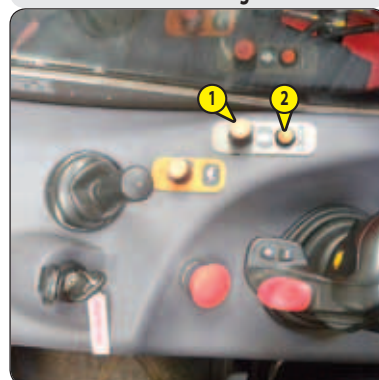

13 - CELŠANAS CILPA UZ VIENKĀRŠĀ RĀMJA

LIETOŠANAS NOSACĪJUMI



levērot šajā lietošanas pamācībā aprakstītos ieteikumus un norādījumus (skatīt: 1 - DROŠĪBAS NORĀDĪJUMI UN IETEIKUMI: NORĀDĪJUMI PAR KRAVAS PACELŠANU), kā arī tos, kas norādīti zemāk.

- Celšanas cilpa jālieto BEZ DAKŠĀM UN BEZ PAPILDAPRĪKOJUMA, turklāt rāmja sasvērūmam jābūt tādām pašām kā lietojot dakšas horizontāli.
- Pārbaudīt maksimālo pieļaujamo leņķi, kas ir 45°.
- Lietojot celšanas cilpu, nemainīt rāmja sasvērūmu.
- Izmantojamajam celšanas āķim, ķēdēm un siksnām jāatbilst maksimālajai celtpējai līdz 3000 kg un pārrāvumam drošības koeficientam jābūt 4.

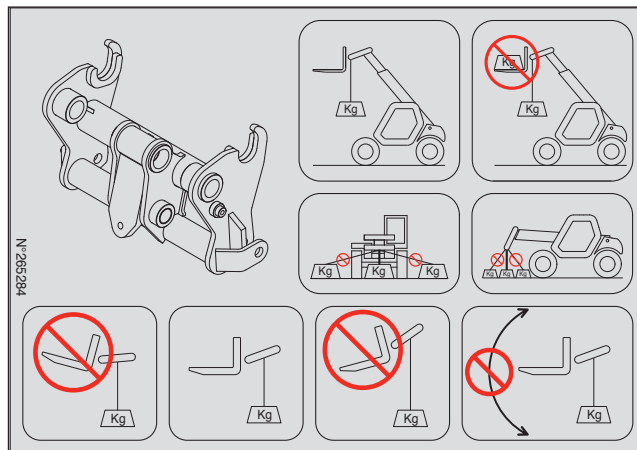

KRAVAS GRAFIKI UN FUNKCIJU SARAKSTI



Kravas grafiki sagatavoti lietošanai bez dakšām un papildaprīkojuma

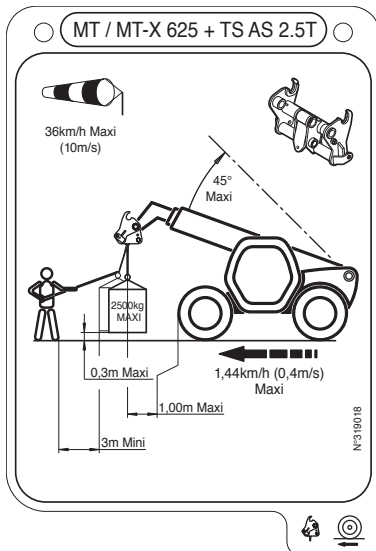
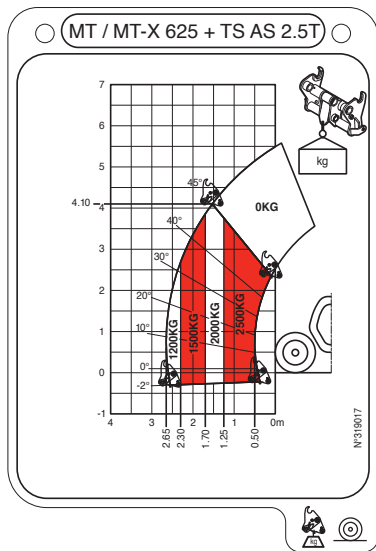

14 - ĀTRUMA IEROBEŽOTĀJS

MT 625 H Comfort ST3B



Šo papildiespēju nekādā gadījumā nevar izmantot uz koplietošanas ceļiem.

Pieejams tikai BRUŅURUPUČA REŽĪMĀ, ātruma ierobežotājs ierobežo ātrumu no 0,4 km/h līdz 12 km/h, pagriežot pogu 1.

Izmanto piederumiem, kuriem nepieciešams vienmērīgs pārvietošanās ātrums (tīrītāji, sadales kausi, pulverizatori).

Pēc elektriskā kontakta atslēgšanas, izmantojot aizdedzes atslēgu, pagrieziet pogu 1 uz nulli, lai no jauna inicializētu šo iespēju, tad iestatiet vēlamu vērtību.



3 - APKOPE

3 - APKOPE

<i>MANITOU ORIGINALĀS REZERVES DAĻAS UN IEKĀRTAS</i>	4
<i>FILTRĒJOŠIE ELEMENTI UN SIKSNAS</i>	5
<i>SMĒRVIELAS UN DEGVIELA</i>	6
<i>APKOPES GRAFIKS</i>	8
<i>A - IKDIENAS APKOPE VAI PĒC KATRĀM 10 DARBA STUNDĀM</i>	10
<i>B - PĒC KATRĀM 50 DARBA STUNDĀM</i>	14
<i>C - PĒC KATRĀM 250 DARBA STUNDĀM</i>	18
<i>D - APKOPE PĒC KATRĀM 500 LIETOŠANAS STUNDĀM VAI 1 GADA</i>	20
<i>E - APKOPE PĒC KATRĀM 1000 DARBA STUNDĀM VAI 2 GADIEM</i>	24
<i>F - PĒC KATRĀM 1500 DARBA STUNDĀM VAI 2 GADIEM</i>	26
<i>G - PĒC KATRĀM 2000 DARBA STUNDĀM VAI 2 GADIEM</i>	28
<i>H - GADĪJUMA RAKSTURA APKOPE</i>	32

MANITOU ORIGINĀLĀS REZERVES DAĻAS UN IEKĀRTAS

MŪSU IZGATAVOTO IEKRĀVĒJU APKOPE IR JĀVEIC, IZMANTOJOT VIENĪGI ORIGINĀLĀS MANITOU DETAĻAS.

JA TIEK IZMANTOTAS REZERVES DAĻAS, KAS NAV ORIGINĀLĀS MANITOU REZERVES DAĻAS, JŪS RISKĒJAT:

⚠ SVARĪGI ⚠

JA TIEK IZMANTOTA VILTOTAS REZERVES DAĻAS UN KOMPONENTI, KO NAV APSTIPRINĀJIS IZGATAVOTĀJS, TAS NOZĪMĒ, KA TIEK ZAUDĒTA LĪGUMĀ NOTEIKTĀ GARANTĪJA.

- Ja būs noticis negadījumus, juridiski tiks noteikta jūsu atbildība.
- Tehniski var tikt izraisīti darbības traucējumi un samazināts iekrāvēja kalpošanas ilgums.

IZMANTOJOT ORIGINĀLĀS MANITOU REZERVES DAĻAS APKOPES VEIKŠANAI, JŪS PAMATOJATIES UZ LABĀKO PIEREDZI

Izmantojot savu tīklu, MANITOU nodrošina lietotājam,

- Zināšanas un kompetenci.
- Garantiju par darba augstu kvalitāti.
- Oriģinālās rezerves daļas.
- Palīdzību saistībā ar profilaktisko apkopi.
- Efektīvu palīdzību diagnostikas jautājumos.
- Uzlabojumus, pateicoties iegūtajai pieredzei.
- Operatoru apmācību.
- Tikai MANITOU tīklā ir pieejamas detalizētas zināšanas par iekrāvēja konstrukciju, kā arī labākās tehniskās iespējas nodrošināt apkopi.

⚠ SVARĪGI ⚠

**ORIGINĀLĀS REZERVES DAĻAS PIEEJAMAS VIENĪGI MANITOU
UN OFICIĀLO PĀRSTĀVNICĪBU TĪKLĀ.**

Oficiālo pārstāvniecību saraksts pieejams MANITOU tīmekļa vietnē www.manitou.com

FILTRĒJOŠIE ELEMENTI UN SIKSNAS

IEKŠDEDZES DZINĒJS

IEKŠDEDZES DZINĒJA EĻĻAS FILTRS

Detaļas numurs: 279809

Nomainīt: 500 st.

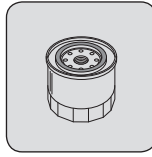

MAIŅSTRĀVAS ĢENERATORA SIKSNA

Detaļas numurs: 749473

Nomainīt: 500 st.

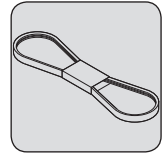

SAUSĀ GAISA FILTRA PATRONA

Detaļas numurs: 563416

Iztīrīt: 50 st.

Nomainīt: 1000 st.

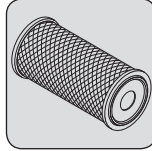

CIKLONA PRIEKŠFILTRS (PĒC IZVĒLES)

Detaļas numurs: 224713

Iztīrīt: 10 st.

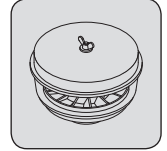

SAUSĀ GAISA FILTRA DROŠĪBAS PATRONA

Detaļas numurs: 563415

Nomainīt: 2000 st.

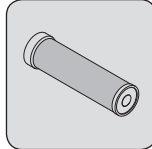

KOMPRESORA SIKSNA

(PĒC IZVĒLES KLIMATA KONTROLE)

Detaļas numurs: 281458



DEGVIELAS PRIEKŠFILTRS

Detaļas numurs: 940729

Nomainīt: 500 st.

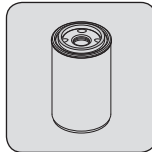

DEGVIELAS FILTRS

Detaļas numurs: 940724

Nomainīt: 500 st.

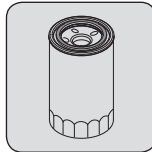

IEKŠDEDZES DZINĒJA KARTERA VENTILĀCIJAS
FILTRS

Detaļas numurs: 940867

Nomainīt: 1500 st.

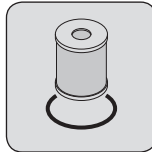

HIDRAULIKA

HIDRAULISKĀS EĻĻAS ATPLŪDES FILTRA
PATRONA

Detaļas numurs: 686236

Nomainīt: 500 st.

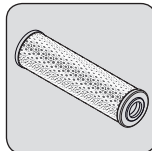

BREMZĒŠANAS SISTĒMAS AKUMULATORA
BLOKA FILTRS

Detaļas numurs: 746308

Nomainīt: 2000 st.

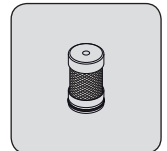

KABĪNE

KABĪNES VENTILĀCIJAS FILTRS

Detaļas numurs: 750306

Iztīrīt: 50 st.

Nomainīt: 250 st.

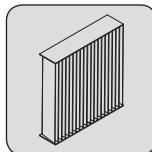

SMĒRVIELAS UN DEGVIELA



SVARĪGI

- IZMANTOT IETEIKTĀS SMĒRVIELAS UN DEGVIELU:**
- Eļļas papildināšanai aizliegts sajaukt eļļas.
 - Eļļas nomainītai ideāli piemērotas ir MANITOU eļļas.

EĻĻU DIAGNOSTISKĀ ANALĪZE

Ja ar tirdzniecības pārstāvi ir noslēgts servisa vai apkopes līgums, dzinēja, transmisijas un tiltu eļļas diagnostisko analīzi var pieprasīt atkarībā no izmantošanas intensitātes.

(*) NEPIECIEŠAMĀS DEGVIELAS RAKSTUROJUMS

Izmantot augstas kvalitātes degvielu, lai sasniegtu optimālus iekšdedzes dzinēja darbības rādītājus.

- Dīzeļdegvielas veids EN590 (sēra saturs < 10 ppm)
- Dīzeļdegvielas veids ASTM D975 (sēra saturs < 15 ppm)

IETEIKUMI

IEKŠDEDZES DZINĒJS		IETEIKUMI										
EĻĻOJAMIE KOMPONENTI	KAPACITĀTE	-40°C	-30	-20	-10	0	+10	+20	+30	+40	+50°C	
IEKŠDEDZES DZINĒJS	11,2 litri	0W30										
		0W40										
		5W30										
		5W40										
		10W30										
		EĻĻA MANITOU EVOLOGY 10W40 API CJ4										
15W40												
20W50												
		-40°C	-30	-20	-10	0	+10	+20	+30	+40	+50°C	
DZESĒŠANAS SISTĒMA	12 litri	DZESĒŠANAS ŠKIDRUMS -35°C										
		-40°C	-30	-20	-10	0	+10	+20	+30	+40	+50°C	
DEGVIELAS TVERTNE	63 litri	DĪZELDEGVIELA *										

STRĒLE

EĻĻOJAMIE KOMPONENTI		IETEIKUMI										
		-40°C	-30	-20	-10	0	+10	+20	+30	+40	+50°C	
STRĒLES SLIEDĒS		SMĒRVIELA MANITOU VAIRĀKKĀRT LIETOJAMA, MELNA										
		-40°C	-30	-20	-10	0	+10	+20	+30	+40	+50°C	
STRĒLES EĻĻOŠANA		SMĒRVIELA MANITOU VAIRĀKKĀRT LIETOJAMA ZILA										

HIDRAULIKA

EĻĻOJAMIE KOMPONENTI		IETEIKUMI										
		-40°C	-30	-20	-10	0	+10	+20	+30	+40	+50°C	
HIDRAULIKAS EĻĻAS TVERTNE	85 litri	ISO VG 100										
		ISO VG 68										
		HIDRAULISKĀ EĻĻA MANITOU HYDRAULIQUE ISO VG 46										
		ISO VG 37										
		ISO VG 32										

BREMZES

EĻĻOJAMIE KOMPONENTI		IETEIKUMI										
BREMŽU SISTĒMA	1 Litri	MINERĀLĀ MANITOU BREMŽU ŠKIDRĀ EĻĻA										

KABĪNE

EĻĻOJAMIE KOMPONENTI		IETEIKUMI										
STIKLA APSKALOTĀJA TVERTNE	2 litri	STIKLA APSKALOTĀJA ŠKIDRUMS										

PRIEKŠĒJĀ ASS		IETEIKUMI									
ELĻOJAMIE KOMPONENTI	KAPACITĀTE	ĪPAŠĀ MANITOU EĻĻA IEGREMDĒTĀM BREMZĒM									
PRIEKŠĒJĀ TILTA DIFERENCIĀLIS	4 litri	-40°C	-30	-20	-10	0	+10	+20	+30	+40	+50°C
SADALES KĀRBA PRIEKŠĒJO RITEŅU REDUKTORS	0,75 Litri 2 x 0,8 litri	EĻĻA MANITOU SAE80W90 MEHĀNISKAI TRANSMISIJAI									
		-40°C	-30	-20	-10	0	+10	+20	+30	+40	+50°C
PRIEKŠĒJO RITEŅU REDUKTORU SERDENĪ		SMĒRVIELA MANITOU VAIRĀKKĀRT LIETOJAMA ZILA									

AIZMUGURĒJĀ ASS		IETEIKUMI									
ELĻOJAMIE KOMPONENTI	KAPACITĀTE	ĪPAŠĀ MANITOU EĻĻA IEGREMDĒTĀM BREMZĒM									
AIZMUGURĒS TILTA DIFERENCIĀLIS	3,8 litri	-40°C	-30	-20	-10	0	+10	+20	+30	+40	+50°C
AIZMUGURĒJO RITEŅU REDUKTORI	2 x 0,9 litri	EĻĻA MANITOU SAE80W90 MEHĀNISKAI TRANSMISIJAI									
		-40°C	-30	-20	-10	0	+10	+20	+30	+40	+50°C
AIZMUGURĒJO RITEŅU REDUKTORU SERDENĪ AIZMUGURĒS TILTA SVĀRSTĪBAS		SMĒRVIELA MANITOU VAIRĀKKĀRT LIETOJAMA ZILA									

SAGATAVOŠANA

EĻĻA		NOSACĪJUMI / ATSAUCE					
PRODUKTS		1 LITRI	2 LITRI	5 LITRI	20 LITRI	55 LITRI	209 LITRI
- EĻĻA MANITOU EVOLOGY 10W40 API CJ4				895837	895838	895839	895840
- HIDRAULISKĀ EĻĻA MANITOU HYDRAULIQUE ISO VG 46				545500	582297	546108	546109
- MINERĀLĀ MANITOU BREMZŪ ŠKIDRĀ EĻĻA	490408						4500078
- ĪPAŠĀ MANITOU EĻĻA IEGREMDĒTĀM BREMZĒM				545976	582391	947918	894257
- EĻĻA MANITOU SAE80W90 MEHĀNISKAI TRANSMISIJAI			499237	720184	546330	546221	546220

SMĒRVIELA		NOSACĪJUMI / ATSAUCE					
PRODUKTS		400 ML	400 GR	1 KG	5 KG	20 KG	50 KG
- SMĒRVIELA MANITOU VAIRĀKKĀRT LIETOJAMA, MELNA			947766	161590			499235
- SMĒRVIELA MANITOU VAIRĀKKĀRT LIETOJAMA, ZILA			161589	720683	554974	499233	489670

ŠKIDRUMS		NOSACĪJUMI / ATSAUCE					
PRODUKTS		1 LITRI	2 LITRI	5 LITRI	20 LITRI	55 LITRI	210 LITRI
- DZESĒŠANAS ŠKIDRUMS -35°C				894967	894968		894969
- STIKLA APSKALOTĀJA ŠKIDRUMS	490402			486424			

APKOPES GRAFIKS



(1): OBLIGĀTĀ APSKATE VEICAMA PĒC 500 STUNDĀM VAI 6 MĒNEŠIEM.

Šī apskate obligāti veicama apmēram pēc pirmajām 500 stundām vai 6 mēnešiem pēc iekārtas nodošanas ekspluatācijā (tiklīdz sasniegts viens no minētajiem termiņiem).

(2): Iekšdedzes dzinēja eļļa un iekšdedzes dzinēja eļļas filtrs ir jānomaina pēc pirmajām 50 darba stundām un pēc tam ik pēc 500 darba stundām.

(3): Pirmās 50 stundas ik pēc 10 stundām, tad pēcējo reizi pēc 250 stundām.

(4): Konsultēties ar savu tirdzniecības pārstāvi.

A = NOREGULĒT, C = PĀRBAUDĪT, G = IEELĻOT, N = TĪRĪT, P = CAURTĪRĪT, R = NOMAINĪT, V = NOMAINĪT ŠĶIDRUMU	LAPPUSE	(1)	IK DIENU VAI PĒC KĀTRĀM 10 DARBA STUNDĀM	PĒC KĀTRĀM 50 DARBA STUNDĀM	PĒC KĀTRĀM 250 DARBA STUNDĀM	PĒC KĀTRĀM 500 DARBA STUNDĀM VAI 1 GADA	PĒC KĀTRĀM 1000 DARBA STUNDĀM VAI 2 GADIEM	PĒC KĀTRĀM 1500 DARBA STUNDĀM VAI 2 GADIEM	PĒC KĀTRĀM 2000 DARBA STUNDĀM VAI 2 GADIEM	PĒC KĀTRĀM 3000 DARBA STUNDĀM	PĒC KĀTRĀM 4000 DARBA STUNDĀM	LAIKU PA LAIKAM
IEKŠDEDZES DZINĒJS												
- Iekšdedzes dzinēja eļļas līmenis	3-10		C									
- Dzesēšanas šķidrums līmenis	3-10	C	C									
- Degvielas līmenis	3-10	C	C									
- Mainstrāvas ģenerators/Ventilatora/klokvārpstas siksnas	3-10/20	R	C			R						
- Ciklona priekšfiltrs	3-11	N	N									
- Sausā gaisa filtra patrona	3-14/24	R		C/N			R					
- Radiatoru serdeni	3-14	N		N								
- Degvielas priekšfiltrs	3-14/21	R		V		R						
- Mainstrāvas ģenerators/ ventilatora/klokvārpstas siksnas spriegojums	3-18	C/A			C/A							
- Kompresora siksnas spriegojums (PĒC IZVĒLES Klimata kontrole)	3-18	C/A			C/A							
- Iekšdedzes dzinēja eļļa (2)	3-20	V				V						
- Iekšdedzes dzinēja eļļas filtrs (2)	3-20	R				R						
- Degvielas filtrs	3-21	R				R						
- Izplūdes gāzu recirkulācijas cauruļu sistēma						C (4)						
- Kvēpu filtra cauruļu sistēma						C (4)						
- Degvielas tvērtne	3-24						N					
- Iekšdedzes dzinēja klusinātāja bloki							C (4)					
- Iekšdedzes dzinēja apgriezienu skaits							C (4)					
- Vārstu komplekti		C					C (4)					
- Iekšdedzes dzinēja kartera ventilācijas filtrs	3-26							R				
- Iesmidzinātāji								C (4)				
- Izplūdes gāzu recirkulācijas sistēmas dzesētājs								C (4)				
- Dzesēšanas šķidrums	3-28								V			
- Sausā gaisa filtra drošības patrona	3-28								R			
- Radiators									C (4)			
- Ūdens sūkņi un termostats									C (4)			
- Mainstrāvas ģenerators un startera motors									C (4)			
- Turbokompresors										C (4)		
- Kvēpu filtrs										N (4)		
- Izplūdes gāzu recirkulācijas sistēma										C (4)		
- „Apstādināta iekrāvēja” kvēpu filtrs	3-32											C
PIEDZIŅA												
- Hidrostatiskās piedziņas sistēmas spiediens									C (4)			
- Hidrostatiskās piedziņas regulēšanas sākums									C (4)			
- Hidrostatiskās piedziņas izslēgšanas darbība									C (4)			
RIEPAS												
- Spiediens riepiņās	3-14	C		C								
- Riteņu uzgriežņu pievilcums	3-14	C		C								
- Riteņu uzgriežņu nostiprināšanas spēks	3-29	C							C			
- Ritenis	3-33											R
STRĒLE												
- Strēles sliedes	3-11		N/G (3)									
- Strēle	3-15	G		G								
- Strēles sliežu nodilums							C (4)					
- Strēles iekārtas stāvoklis		C							C (4)			
- Gultņi un artikulācijas gredzeni									C (4)			
HIDRAULIKA												
- Hidraulikas eļļas līmenis	3-16	C		C								
- Hidraulikas eļļa	3-21/29					C			V			
- Hidrauliskās eļļas atplūdes filtra patrona	3-22	R				R						
- Bremzēšanas sistēmas akumulatora bloka filtrs	3-29								R			
- Hidrauliskā sūkņa caurules filtrs									N (4)			
- Cauruļu un lokano cauruļu stāvoklis									C (4)			
- Domkratu stāvoklis (noplūde, apvalks)									C (4)			
- Spiedieni hidrauliskajās sistēmās									C (4)			

A = NOREGULĒT, C = PĀRBAUDĪT, G = IEELĒLOT, N = TĪRĪT, P = CAURTĪRĪT, R = NOMAINĪT, V= NOMAINĪT ŠĶIDRUMU	LAPUŠE	(1)	IK DIENU VAI PĒC KATRĀM 10 DARBA STUNDĀM	PĒC KATRĀM 50 DARBA STUNDĀM	PĒC KATRĀM 250 DARBA STUNDĀM	PĒC KATRĀM 500 DARBA STUNDĀM VAI 1 GADA	PĒC KATRĀM 1000 DARBA STUNDĀM VAI 2 GADIEM	PĒC KATRĀM 1500 DARBA STUNDĀM VAI 2 GADIEM	PĒC KATRĀM 2000 DARBA STUNDĀM VAI 2 GADIEM	PĒC KATRĀM 3000 DARBA STUNDĀM	PĒC KATRĀM 4000 DARBA STUNDĀM	LAIKU PA LAIKAM
BREMZES												
- Bremžu eļļas līmenis	3-16	C		C								
- Bremžu eļļa							V (4)					
- Bremžu sistēma							P (4)					
- Bremžu sistēmas spiediens							C (4)					
- Bremzes							A (4)					
STŪRE												
- Stūre									C (4)			
- Stūres lodveida balsti											C (4)	
KABĪNE												
- Stikla apskatotāja šķidruma līmenis	3-16	C		C								
- Kabīnes ventilācijas filtrs	3-17/18	R		N	R							
- Kondensatora serdenis (PĒC IZVĒLES Klimata kontrole)	3-17	C/N		C/N								
- Drošības josta	3-25						C					
- Atpakaļskata spoguļu stāvoklis							C (4)					
- Struktūra							C (4)					
- Klimata kontrole (PĒC IZVĒLES)	3-30								N/C			
ELEKTRĪBA												
- Garenvirziena stabilitātes brīdinājuma ierīce un ierobežotājs	3-12/34	C	C									X
- Serdeņu un kabelu stāvoklis							C (4)					
- Gaismas un signāli							C (4)					
- Brīdinājumi							C (4)					
- Priekšējie lukturi	3-35											A
- Bojāts akumulators	3-35											R
PRIEKŠĒJĀ ASS												
- Priekšējo riteņu reduktoru serdeni	3-15	G		G							G/C (4)	
- Sadales kārbas eļļas līmenis	3-19				C							
- Priekšējā tilta diferenciāļa eļļas līmenis	3-19				C							
- Priekšējo riteņu reduktoru eļļas līmenis	3-19				C							
- Sadales kārbas eļļa	3-22	V				V						
- Priekšējā tilta diferenciāļa eļļa	3-23	V				V						
- Priekšējo riteņu reduktoru eļļa	3-25	V					V					
- Priekšējā tilta bremžu disku nodilums											C (4)	
- Priekšējo riteņu reduktoru kardāns											C (4)	
- Priekšējo riteņu reduktoru kustība											C (4)	
- Sadales kārbas gultņu gaita											C (4)	
AIZMUGURĒJĀ ASS												
- Aizmugurējo riteņu reduktoru serdeni	3-15	G		G							G/C (4)	
- Aizmugurējās ass svārstības	3-15	G		G					G/C (4)			
- Aizmugurējā tilta diferenciāļa eļļas līmenis	3-19				C							
- Aizmugurējo riteņu reduktoru eļļas līmenis	3-19				C							
- Aizmugurējā tilta diferenciāļa eļļa	3-25	V					V					
- Aizmugurējo riteņu reduktoru eļļa	3-25	V					V					
- Aizmugurējā tilta bremžu disku nodilums											C (4)	
- Aizmugurējo riteņu reduktoru kardāns											C (4)	
- Aizmugurējo riteņu reduktoru gājiens											C (4)	
ŠASIJA												
- Struktūra							C (4)					
- Gultņi un artikulācijas gredzeni									C (4)			
PIEDERUMI												
- Dakšu nodilums		C				C (4)						
- Papildaprīkojuma rāmis							C (4)					
- Papildaprīkojuma stāvoklis							C (4)					
IEKRĀVĒJS												
- Vilkt iekrāvēju	3-36											X
- Celt iekrāvēju	3-36											X
- Transportēt iekrāvēju uz platformas	3-37											X

A - IKDIENAS APKOPE VAI PĒC KATRĀM 10 DARBA STUNDĀM

A1 – IEKŠDEDZES DZINĒJA EĻĻAS LĪMENIS

PĀRBAUDĪT

Novietot iekrāvēju uz horizontālas virsmas ar izslēgtu iekšdedzes dzinēju un ļaut eļļai notecēt savācējā.

- Atvērt motora pārsegu.
- Izņemt līmeņrādi 1.
- Notīrīt līmeņrādi un pārbaudīt pareizu līmeni starp abām atzīmēm.
- Ja nepieciešams, pieliet eļļu (skatīt: 3 - APKOPE: SMĒRVIELAS UN DEGVIELA) caur uzpildes atveri 2.
- Vizuāli pārbaudīt, vai iekšdedzes dzinējam nav sūces vai eļļas noplūdes.

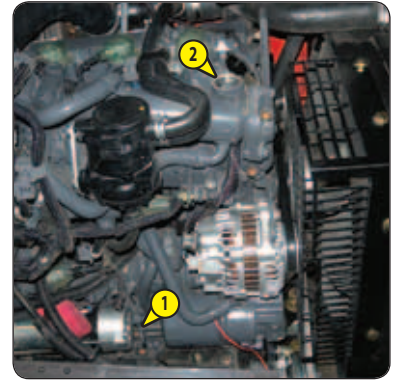

A2 – DZESĒŠANAS ŠĶIDRUMA LĪMENIS

PĀRBAUDĪT

Novietot iekrāvēju uz horizontālas virsmas ar izslēgtu iekšdedzes dzinēju un ļaut iekšdedzes dzinējam atdzist.

⚠ SVARĪGI ⚠

Lai izvairītos no izšļakstīšanās un apdedzināšanās riska, pirms dzesēšanas sistēmas uzpildes vāciņa noņemšanas jānogaida, līdz iekšdedzes dzinējs ir atdzisis.

Ja dzesēšanas šķidrums ir ļoti karsts, pievienot tikai karstu dzesēšanas šķidrumu (80 °C).

Ārkārtas situācijā par dzesēšanas šķidrumu var izmantot ūdeni, pēc tam ūdens pēc iespējas ātrāk jānomaina pret dzesēšanas šķidrumu (skatīt: 3 - APKOPE: F1 - DZESĒŠANAS ŠĶIDRUMS).

- Atvērt motora pārsegu.
- Šķidrumam jāsniedzas līdz izplešanās trauka 1 augšdaļai.
- Ja nepieciešams, papildināt dzesēšanas šķidrumu (skatīt: 3 - APKOPE: SMĒRVIELAS UN DEGVIELA) caur uzpildes atveri 2.
- Vizuāli pārbaudīt, vai nenotiek noplūde no radiatora un cauruļvadiem.



A3 – DEGVIELAS LĪMENIS

PĀRBAUDĪT

Turēt degvielas tvertni pilnu, lai pēc iespējas samazinātu atmosfēras apstākļu ietekmē veidojošā kondensāta daudzumu.

⚠ SVARĪGI ⚠

Nekad nesmēķēt un netuvoties ar atklātu liesmu uzpildes darbību laikā vai arī kad tvertne ir atvērta.

Nekādā gadījumā neveikt uzpildīšanu iekšdedzes dzinēja darbības laikā.

- Pārbaudīt līmeņrādi borta skalā.
- Ja nepieciešams, papildināt dīzeļdegvielu (skatīt: 3 - APKOPE: SMĒRVIELAS UN DEGVIELA).
- Ar aizdedzes atslēgas palīdzību atvērt degvielas uzpildes lūku.
- Noņemt vāciņu 1.
- Piepildīt tvertni ar tīru un caur uzpildīšanas atveri 2 izfiltrētu dīzeļdegvielu.
- Uzlikt atpakaļ vāciņu.
- Vizuāli pārbaudīt, vai no tvertnes vai caurulēm nav noplūdes.

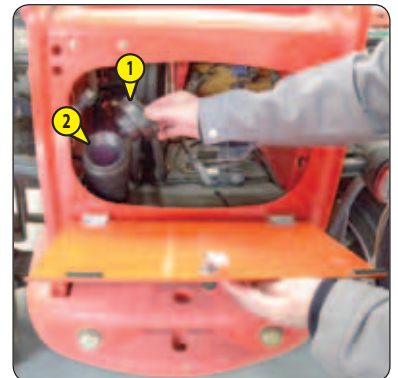

A4 – MAINSTRĀVAS GENERATORA/ VENTILATORA/KLOĶVĀRPSTAS SIKSNA

PĀRBAUDĪT

- Atvērt motora pārsegu.
- Pārbaudīt siksnas stāvokli, vai uz tās nav nodiluma pazīmes un plaisas, un, ja nepieciešams, nomainīt (skatīt: 3 - APKOPE: FILTRĒJOŠIE ELEMENTI UN SIKSNAS).



A5 – CIKLONA PRIEKŠFILTRS (PĒC IZVĒLES)

IZTĪRĪT

Tīrīšanas intervāls ir norādīts kā vadlīnija, taču priekšfiltrs ir jātīra, tiklīdz piesārņojums sasniedz „MAKSIMĀLO” līmeni tvertnē.

⚠ SVARĪGI ⚠

Veicot tīrīšanu, sekot, lai neieļautu netīrumus sausā gaisa filtrā.

- Atlaist uzgriezni 1, noņemt pārsegu 2 un iztukšot tvertni.
- Iztīrīt priekšfiltru ar tīru un sausu drānu un uzstādīt ierīci atpakaļ.



A6 – STRĒLES SLIEDĒS

TĪRĪT - EĻĻOT

Tas ir jādarā pēc katrām 10 darba stundām pirmo 50 darba stundu laikā un tad pēc 250 darba stundām.

⚠ SVARĪGI ⚠

Ja iekrāvēju izmanto abrazīvā vidē (putekļi, smiltis, ogles...), izmantot eļļošanas laku (MANITOU numurs: 483536).

Šajā jautājumā konsultēties ar savu tirdzniecības pārstāvi.

- Pilnībā izstiept strēli.
- Ar otas palīdzību uzklāt smērvielu (skatīt: 3 - APKOPE: SMĒRVIELAS UN DEGVIELA) uz visām 4 pusēm vai teleskopa(iem).
- Lai vienmērīgi izlīdzinātu smērvielas kārtu, vairākas reizes ar strēli veikt teleskopiskas kustības.
- Noņemt lieko smērvielu.



⚠ SVARĪGI ⚠











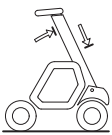



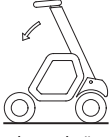

Izmantoj testa pogu  vienīgi tad, ja tas ir prasīts, īsi nospiežot (mazāk par 1 sekundi) un paturot nospiestu (5 sekundes) atbilstoši norādījumiem.

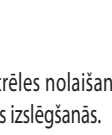
Ja testa laikā rodas šaubas, izslēgt funkciju, īsi nospiežot pogu **MODE „GODET”**  vai režīmu „CHARGE SUSPENDUE” .

Šīs pārbaudes ir nepieciešamas, lai pārbaudītu dažādu ierīces komponentu darbības un iestatījumu pareizību.

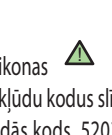
- Novietot iekrāvēju uz taisnas un horizontālas virsmas ar iztaisnotiem riteņiem.

- Paturēt nospiestu testa pogu. 

<p>1. POSMS ↓</p>	 <ul style="list-style-type: none"> - Viens kontrolsignāls. - Pirmā zaļā mirgojošā led lampiņa. - ledegusies testa poga. 	 <ul style="list-style-type: none"> - Novietot iekrāvēju bez papildapriekuma, strēle pilnība ievilkta un pacelta. 	<p>Īsa testa poga nospiešana. </p> <p>TESTS OK</p> <ul style="list-style-type: none"> - Kontrolsignāls un pāreja uz 2. etapu. <p>TESTS NAV OK</p> <ul style="list-style-type: none"> - Divi kontrolsignāli un iedegas defekta signāllampiņa . - Testa režīma aizvēršana. - Pāriet uz 4. etapu.
<p>2. POSMS ↓</p>	 <ul style="list-style-type: none"> - Pirmā zaļā led lampiņa deg fiksētā režīmā. - Otrā zaļā led lampiņa mirgo. - ledegusies testa poga. 	 <ul style="list-style-type: none"> - Veikt strēles nolaišanu, iekšdedzes dzinējam darbojoties pilnā režīmā, un hidrauliskajam komandslēdzim ieslēgtam līdz maksimumam. Nolaišanas palēnināšanas notiek īsi pirms kustības beigām. 	<p>Īsa testa poga nospiešana. </p> <p>TESTS OK</p> <ul style="list-style-type: none"> - Kontrolsignāls un pāreja uz 3. etapu. <p>TESTS NAV OK</p> <ul style="list-style-type: none"> - Divi kontrolsignāli un iedegas defekta signāllampiņa . - Testa režīma aizvēršana. - Pāriet uz 4. etapu.
<p>3. POSMS ↓</p>	 <ul style="list-style-type: none"> - Pirmā un otrā zaļā led lampiņa deg fiksētā režīmā. - Trešā zaļā led lampiņa mirgo. - ledegusies testa poga. 	 <ul style="list-style-type: none"> - Veikt strēles nolaišanu, līdz notiek kustības izslēgšanās. - Pieprasīt šādā kārtībā: rakšana, rāmja savēršana, teleskopa izbīdīšana un strēles nolaišana. Neviens no šīm 3 kustībām nav jābūt iespējami. 	<p>Īsa testa poga nospiešana. </p> <p>TESTS OK</p> <ul style="list-style-type: none"> - Bistamo kustību atslēgšanas atbilstība. - Izslēdzot testa režīmu, visas LED lampiņas uz 2 sekundēm iedegas un atskan kontrolsignāls. <p>TESTS NAV OK</p> <ul style="list-style-type: none"> - Defekta signāllampiņas iedegšanās . - Testa režīma aizvēršana. - Pāriet uz 4. etapu.
<p>4. POSMS</p>	 <ul style="list-style-type: none"> - Nodziest defekta signāllampiņa. 		 <ul style="list-style-type: none"> - Izskaits ikonas  parādīšanās stundu skaitītāja  ekrānā, ko papildina kontrolsignāls. - Ieslēgt kļūdu kodu slidošā režīmā (skatīt: 2 - APRAKSTS: 6B - EKRĀNA DISPLEJI: KĻŪDU KODI). - Ja parādās kods „520393”, tad garenvirziena stabilitātes brīdinājuma un ierobežotāja iekārtas nobīde var novērst anomāliju (skatīt: 3 - APKOPE: G - ATSEVIŠĶI APKOPES DARBI). Pretējā gadījumā konsultējieties ar savu tirdzniecības pārstāvi un norādiet viņam kļūdu kodu numurus. <p>PIEZĪME: 3. etapa testā, ja vien nepieciešams, precizēt neatbilstošas bistamās hidrauliskās kustības.</p>

B - PĒC KATRĀM 50 DARBA STUNDĀM

Veikt iepriekš aprakstītās darbības, kā arī turpmākās darbības.

B1 – SAUSĀ GAISA FILTRA PATRONA

PĀRBAUDĪT - TĪRĪT

Gadījumā, ja ekspluatācija notiek ļoti putekļainos apstākļos, ir pieejami priekšfiltrācijas elementi (skatīt: 3 - APKOPE: FILTRĒJOŠIE ELEMENTI UN SIKSNAS). Tāpat ir jāsaīsina patronas pārbaudes un tīrīšanas periodi.

⚠ SVARĪGI ⚠

Ja iedegas aizsprostošanas signāllampīņa, šī operācija ir jāveic pēc iespējas ātrāk (maksimums 1 stundas laikā). Patronu nedrīkst tīrīt vairāk kā septiņas reizes, pēc tam tā ir jānomaina. Nekādā gadījumā iekrāvēju nelietot bez gaisa filtra vai ar bojātu gaisa filtru.

Lai izvairītos no patronas saplēšanas vai caurduršanas, ievērot 30 mm drošības distanci starp gaisa plūsmu un patronu. Patronas izpūšanu nedrīkst veikt gaisa filtra kārbas tuvumā. Nekad netīrīt patronu, sitot to pret cietu virsmu. Šīs darbības laikā ir jānodrošina aizsardzība acīm.

Nekādā gadījumā sausā gaisa filtra patronu nemazgāt šķidrumā. Neveikt nekāda veida drošības patronas tīrīšanu, kas atrodas filtra patronas iekšpusē; ja tā ir netīra vai bojāta, nomainīt to ar jaunu

- Patronas noņemšanas un atpakaļ uzstādīšanas secību skatīt: 3 - APKOPE: D3 - SAUSĀ GAISA FILTRA PATRONA.
- Iztīrīt filtra patronu, izmantojot saspiesta gaisa plūsmu (maksimālais spiediens 3 bāri), kas vērsta no augšas uz leju un no iekšpuses uz ārpusi minimālajā attālumā 30 mm no patronas sienas.
- Tīrīšana ir pabeigta, ja no patronas vairs neizplūst putekļi.
- Iztīrīt patronas blīves ar mitru, tīru neplūksnājošu drāniņu un saeļļot ar silikona smērvielu (MANITOU numurs: 479292).
- Virtuāli pārbaudīt gaisa filtra ārpusi un tā stiprinājumu stāvokli. Pārbaudīt arī cauruļu un to stiprinājumu stāvokli.

B2 – RADIATORU SERDENI

IZTĪRĪT

⚠ SVARĪGI ⚠

Piesārņojošā atmosfērā tīrīt radiatoru serdenus katru dienu. Neizmantot ūdens strūklu vai augsta spiediena tvaiku, jo tas var radīt kondensatora restišu bojājumus.

- Atvērt motora pārsegu.
- Ja nepieciešams, iztīrīt iekšējās restes uz motora pārsega.
- Notīrīt serdenus ar slotiņu, tā tos atbrīvojot no maksimāli daudz netīrumiem.
- Iztīrīt radiatoru ar saspiesta gaisa plūsmu, to vēršot no motora puses radiatora virzienā, dzesēšanas gaisa plūsmai pretējā virzienā.



B3 – DEGVIELAS PRIEKŠFILTRS

PĀRBAUDĪT

⚠ SVARĪGI ⚠

Rūpīgi notīrīt priekšfiltra ārpusi un tā turētāju, lai neļautu putekļiem iekļūt sistēmā.

- Atvērt motora pārsegu.
- Atvienot degvielas priekšfiltra elektrisko vadu 1.
- Novietot zem notecināšanas vāciņa 2 trauku un atskrūvēt vāciņu par diviem apgriezieniem.
- Ļaut iztecēt netīrajam dīzeļdegvielai un ūdenim.
- Aizskrūvēt notecināšanas vāciņu 2 un pievienot atpakaļ elektroinstalāciju 1.

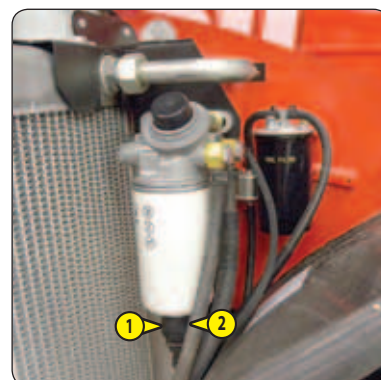

B4 – SPIEDIENS RIEPĀS UN RITEŅU UZGRIEŽŅU PIEVILKUMS

PĀRBAUDĪT

⚠ SVARĪGI ⚠

Pirms pumpēšanas pārbaudīt, lai gaisa caurule būtu pareizi pievienota riepas ventilim, kā arī neļaut tuvoties citām personām pumpēšanas laikā. Ievērot ieteikto spiedienu riepās.

- Pārbaudīt riepu stāvokli, lai atklātu iegriezumus, bojājumus, nodilumu, u.c.
- Pārbaudīt riteņu uzgriežņu pievilkuma spēku. Šīs norādes neievērošana var izraisīt bojājumus un riteņu skrūvju salūšanu, kā arī riteņu deformāciju.
- Pārbaudīt un vajadzības gadījumā noregulēt spiedienu riepās (skatīt: 2 - APRAKSTS: RIEPAS).

PIEZĪME: PĒC IZVĒLES Ir pieejams riteņu instrumentu un riepu remonta komplekts.

Šī procedūra ir jāveic katru nedēļu, ja iekrāvējs nedēļas laikā ir darbojies mazāk par 50 darba stundām.

⚠ SVARĪGI ⚠

Ilgstošas lietošanas īpaši putekļainā vai oksidējošā vidē samazināt šo intervālu līdz 10 darba stundām vai katrai darba dienai.

Notīrīt un ar smērvielu saeļļot šādus punktus (skatīt: 3 - APKOPE: SMĒRVIELAS UN DEGVIELA) un noņemt lieko smērvielu.

STRĒLE

- 1 - Strēles ass eļļotāji (2 eļļotāji).
- 2 - Rāmja ass eļļotājs (1 eļļotājs).
- 3 - Noliešanas domkrata apakšējās ass eļļotājs (1 eļļotājs).
- 4 - Noliešanas domkrata augšējās ass eļļotājs (1 eļļotājs).
- 5 - Pacelšanas domkrata apakšējās ass eļļotājs (1 eļļotājs).
- 6 - Pacelšanas domkrata augšējās ass eļļotājs (1 eļļotājs).
- 7 - Kompensācijas domkrata apakšējās ass eļļotājs (1 eļļotājs).
- 8 - Kompensācijas domkrata augšējās ass eļļotājs (1 eļļotājs).

PRIEKŠĒJO UN AIZMUGURĒJO RITEŅU REDUKTORU SERDEŅI

- 9 - Riteņu reduktoru serdeņu eļļotāji (8 eļļotāji).

AIZMUGURĒJĀS ASS SVĀRSTĪBAS

- 10 - Aizmugurējās ass svārstību eļļotāji (2 eļļotāji).



B6 – HIDRAULIKAS EĻĻAS LĪMENIS

PĀRBAUDĪT

Ja nepieciešams, nolaist un noņemt hidraulisko papildaprīkojumu (skatīt: 4 - PIEMĒROJAMĀIS PIEVIENOJAMĀIS APRĪKOJUMS: PAPILDAPRĪKOJUMA SATVERŠANAS MANEVRS). Novietot iekrāvēju uz horizontālas virsmas ar izslēgtu iekšdedzes dzinēju un līdz galam ievilktu un nolaistu strēli.

⚠ SVARĪGI ⚠

Izmantot tīru piltuvi un pirms uzpildes notīrīt eļļas tvertnes malu.

- Pārbaudīt līmeņrādi 1, pareizam līmenim jāatrodas pie sarkanā punkta.
- Ja nepieciešams, papildināt eļļu (skatīt: 3 - APKOPE: SMĒRVIELAS UN DEGVIELA).
- Noņemt vāciņu 2.
- Caur uzpildes atveri 3 pievienot eļļu.
- Uzlikt atpakaļ vāciņu.
- Vizuāli pārbaudīt, vai no tvertnes un caurulēm nav noplūdes.



B7 – BREMŽU EĻĻAS LĪMENIS

PĀRBAUDĪT

Novietot iekrāvēju uz horizontālas virsmas.

⚠ SVARĪGI ⚠

Ja bremžu eļļas līmenis kritas ļoti ātri, konsultēties ar savu tirdzniecības pārstāvi.

- Ar aizdedzes atslēgas 2. palīdzību noņemt aizsargājošo karteru 1.
- Pārbaudīt tvertni 3. Pareizajam līmenim jābūt uz tvertnes MAXI robežas.
- Ja nepieciešams, pieliet eļļu (skatīt: 3 - APKOPE: SMĒRVIELAS UN DEGVIELA).
- Noņemt vāciņu 4.
- Pieliet eļļu caur uzpildes portu 5.
- Uzlikt atpakaļ vāciņu.
- Vizuāli pārbaudīt, vai no tvertnes vai caurulēm nav noplūdes.

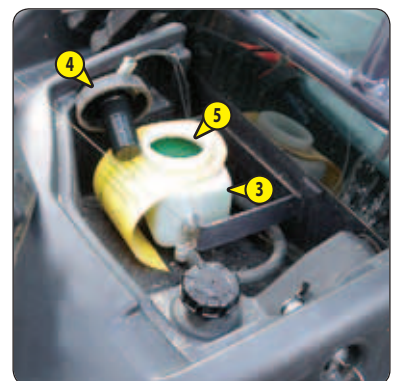

B8 – VĒJSTIKLA MAZGĀŠANAS ŠĶIDRUMA LĪMENIS

PĀRBAUDĪT

- Noņemt vāciņu 1.
- Vizuāli pārbaudīt tvertnes līmeni 2.
- Ja nepieciešams, pieliet vējstikla mazgāšanas šķidrumu (skatīt: 3 - APKOPE: SMĒRVIELAS UN DEGVIELA) caur uzpildes portu 3.
- Uzlikt atpakaļ vāciņu.



B9 – KABĪNES VENTILĀCIJAS FILTRS

IZTĪRĪT

- Noņemt aizsardzības režģi 1.
- Izņemt kabīnes ventilācijas filtru 2.
- Iztīrīt filtru ar saspiesta gaisa plūsmu.
- Pārbaudīt tā stāvokli un nepieciešamības gadījumā nomainīt (skatīt: 3 - APKOPE: FILTRĒJOŠIE ELEMENTI UN SIKSNAS).
- Ielikt filtru atpakaļ.
- Uzlikt atpakaļ aizsargājošo režģi 1.



B10 – KONDENSATORA SERDENIS (PĒC IZVĒLES KLIMATA KONTROLE)

PĀRBAUDĪT - TĪRĪT

⚠ SVARĪGI ⚠

Piesārņojošā atmosfērā tīrīt radiatora serdeni katru dienu. Neizmantojot ūdens strūklu vai augsta spiediena tvaiku, jo tas var radīt kondensatora restišu bojājumus.

- Noņemt aizsargrežģi 1 un vajadzības gadījumā to notīrīt.
- Vizuāli pārbaudīt kondensatora tīrību un vajadzības gadījumā to iztīrīt.
- Iztīrīt kondensatoru ar saspiesta gaisa plūsmu, to vērojot tajā pašā virzienā kā iet gaisa plūsma.
- Lai operācijai būtu labāks rezultāts, šo tīrīšanu veikt ar ieslēgtiem ventilatoriem.



C - PĒC KATRĀM 250 DARBA STUNDĀM

Veikt iepriekš aprakstītās darbības, kā arī turpmākās darbības.

C1 – MAIŅSTRĀVAS ĢENERATORA/ VENTILATORA/KLOĶVĀRPSTAS SIKSNAS SPRIEGOJUMS PĀRBAUDĪT - NOREGULĒT

⚠ SVARĪGI ⚠

Ja tiek nomainīta siksna, pārbaudīt spriegojumu vēlreiz pēc pirmajām 20 darba stundām.

- Atvērt motora pārsegu.
- Pārbaudīt siksna stāvokli, vai uz tās nav nodiluma pazīmes un plaisas, un nepieciešamības gadījumā nomainīt (skatīt: 3 - APKOPE: FILTRĒJOŠIE ELEMENTI UN SIKSNAS).
- Pārbaudīt siksna spriegojumu starp kloķvārpstas un maiņstrāvas ģeneratorskiemeļiem.
- Uzspiežot ar īkšķi (45 N), spriegojuma brīvgaitai ir jābūt aptuveni 10 mm.
- Nepieciešamības gadījumā noregulēt.
- Ar diviem līdz trim apgriezieniem atskrūvēt skrūves 1.
- Pagriezt maiņstrāvas ģeneratoru tā, lai panāktu nepieciešamo siksna spriegojumu.
- Pievilkt skrūves 1 (nostiprināšanas spēks 22 N.m).

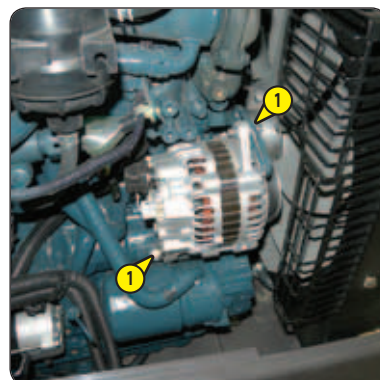

C2 – KOMPRESORA SIKSNAS SPRIEGOJUMS (PĒC IZVĒLES KLIMATA KONTROLE) PĀRBAUDĪT - NOREGULĒT

⚠ SVARĪGI ⚠

Ja tiek nomainīta siksna, pārbaudīt spriegojumu vēlreiz pēc pirmajām 20 darba stundām.

- Atvērt motora pārsegu.
- Pārbaudīt siksna stāvokli, vai uz tās nav nodiluma pazīmes un plaisas, un nepieciešamības gadījumā nomainīt (skatīt: 3 - APKOPE: FILTRĒJOŠIE ELEMENTI UN SIKSNAS).
- Pārbaudīt siksna spriegojumu starp grieztuvēm uz kloķvārpstas un kompresora.
- Uzspiežot ar īkšķi (45 N), spriegojuma brīvgaitai ir jābūt aptuveni 10 mm.
- Nepieciešamības gadījumā noregulēt.
- Par diviem līdz trim apgriezieniem atskrūvēt skrūves 1 un uzgriežņus 2.
- Pagriezt kompresoru tā, lai panāktu nepieciešamo siksna spriegojumu.
- Pievilkt skrūves 1 un uzgriežņus 2 (griezes momenta pievilšanas spēks 22 N.m).

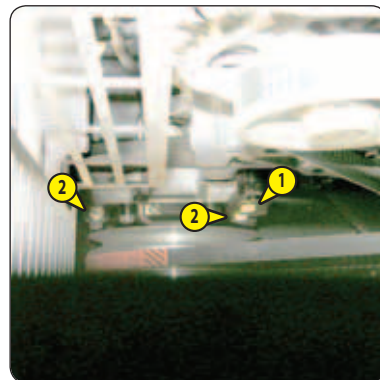

C3 – KABĪNES VENTILĀCIJAS FILTRS

NOMAINĪT

- Noņemt aizsardzības režģi 1.
- Izņemt kabīnes ventilācijas filtru 1 un to nomainīt pret jaunu (skatīt: 3 - APKOPE: FILTRĒJOŠIE ELEMENTI UN SIKSNAS).
- Uzlikt atpakaļ aizsargājošo režģi 1.

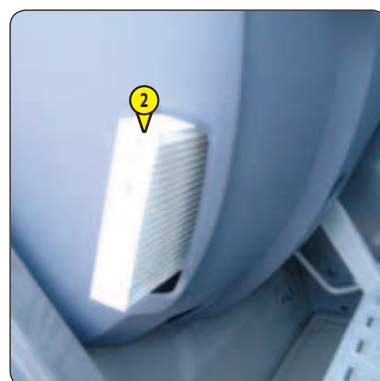

C4 – SADALES KĀRBAS EĻĻAS LĪMENIS

PĀRBAUDĪT

Novietot iekrāvēju uz horizontālas virsmas ar apturētu iekšdedzes dzinēju.

- Noņemt piekļuves paneli 1.
- Noņemt līmeņa vāciņu 2, eļļai ir jābūt līdz atveres malai.
- Ja nepieciešams, caur to pašu uzpildes atveri papildināt eļļu (skatīt: 3 - APKOPE: SMĒRVIELAS UN DEGVIELA).
- Uzlikt vāciņu atpakaļ atzīmē 2 un aizskrūvēt (nostiprināšanas spēks no 34 līdz 49 N.m).
- Uzlikt atpakaļ piekļuves paneli 1.

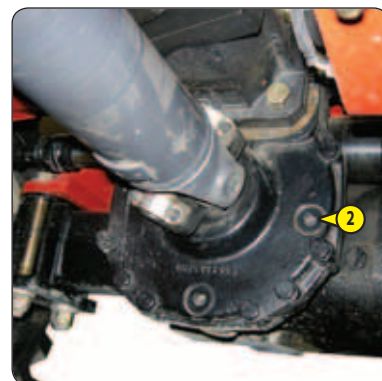

C5 – PRIEKŠĒJĀ TILTA DIFERENCIĀLA EĻĻAS LĪMENIS

PĀRBAUDĪT

Novietot iekrāvēju uz horizontālas virsmas ar apturētu iekšdedzes dzinēju.

- Noņemt vāciņu atzīmē 1, eļļai ir jābūt līdz atveres malai.
- Ja nepieciešams, caur to pašu uzpildes atveri papildināt eļļu (skatīt: 3 - APKOPE: SMĒRVIELAS UN DEGVIELA).
- Uzlikt vāciņu atpakaļ atzīmē 1 un aizskrūvēt (nostiprināšanas spēks no 34 līdz 49 N.m).



C6 – AIZMUGURĒJĀ TILTA DIFERENCIĀLA EĻĻAS LĪMENIS

PĀRBAUDĪT

Novietot iekrāvēju uz horizontālas virsmas ar apturētu iekšdedzes dzinēju.

- Noņemt vāciņu atzīmē 1, eļļai ir jābūt līdz atveres malai.
- Ja nepieciešams, caur to pašu uzpildes atveri papildināt eļļu (skatīt: 3 - APKOPE: SMĒRVIELAS UN DEGVIELA).
- Uzlikt vāciņu atpakaļ atzīmē 1 un aizskrūvēt (nostiprināšanas spēks no 34 līdz 49 N.m).

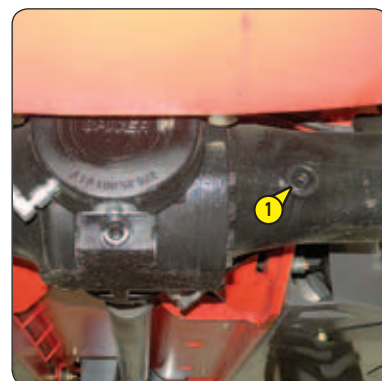

C7 – PRIEKŠĒJO UN AIZMUGURĒJO RITEŅU REDUKTORU EĻĻAS LĪMENIS

PĀRBAUDĪT

Novietot iekrāvēju uz horizontālas virsmas ar apturētu iekšdedzes dzinēju.

- Katram riteņa reduktoram pārbaudīt līmeni.
- Novietot vāciņu atzīmē 1 horizontālā stāvoklī.
- Noņemt vāciņu atzīmē, eļļai ir jābūt līdz atveres malai.
- Ja nepieciešams, caur to pašu uzpildes atveri papildināt eļļu (skatīt: 3 - APKOPE: SMĒRVIELAS UN DEGVIELA).
- Uzlikt vāciņu atpakaļ atzīmē un aizskrūvēt (nostiprināšanas spēks no 34 līdz 49 N.m).

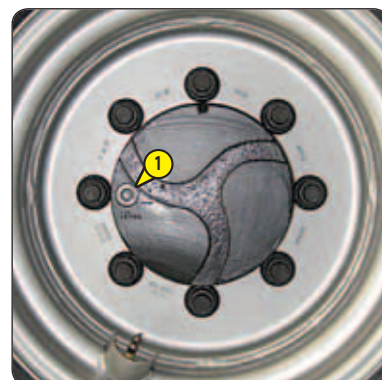

D - APKOPE PĒC KATRĀM 500 LIETOŠANAS STUNDĀM VAI 1 GADA

Veikt iepriekš aprakstītās darbības un arī turpmākās darbības.

D1 – IEKŠDEDZES DZINĒJA EĻĻA

IZTUKŠOŠANA

D2 – IEKŠDEDZES DZINĒJA EĻĻAS FILTRS

NOMAINĪT

Novietot iekrāvēju uz horizontālas virsmas, ļaut iekšdedzes dzinējam dažas minūtes darboties tukšgaitā, tad dzinēju apturēt.

⚠ SVARĪGI ⚠

*Ekoloģiski pareizā veidā atbrīvojies no notecinātās eļļas.
Eļļas filtru aizskrūvēt vienīgi ar roku un to nobloķēt par ceturtdaļapgriezīenu.*

EĻĻAS NOTECINĀŠANA

- Atvērt motora pārsegu.
- Noņemt piekļuves paneli 1.
- Novietot zem notecināšanas aizbāžņa trauku un atskrūvēt vāciņu 2.
- Lai pareizi veiktu notecināšanu, noņemt uzpildes vāciņu 3.

FILTRA NOMAIŅA

- Noskrūvēt un izmest motoreļļas filtru 4, kā arī tā blīvi.
- Notīrīt filtra pamatni ar tīru audumu bez pūkām.
- Pirms jauna motoreļļas filtra uzlikšanas savā vietā nedaudz ieeļļot tā blīvi (skatīt: 3 - APKOPE: FILTRĒJOŠIE ELEMENTI UN SIKSNAS).

EĻĻAS UZPILDĪŠANA

- Uzlikt atpakaļ un nostiprināt notecināšanas vāciņu 1.
- Caur uzpildes atveri 5 piepildīt pilnu ar eļļu (skatīt: 3 - APKOPE: SMĒRVIELAS UN DEGVIELA).
- Pagaidīt dažas minūtes, lai eļļa varētu ieplūst karterī.
- Iedarbināt iekšdedzes dzinēju un ļaut tam darboties dažas minūtes.
- Pārbaudīt, vai pie notecināšanas vāciņa un eļļas filtra nav noplūdes.
- Izslēgt iekšdedzes dzinēju, nogaidīt dažas minūtes un starp abām līmeņrāža atzīmēm 6 pārbaudīt līmeni.
- Ja nepieciešams, līmeni papildināt.
- Uzlikt atpakaļ piekļuves paneli 1.

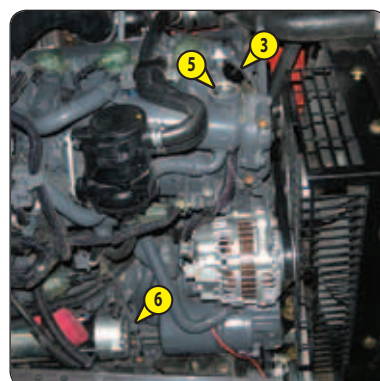
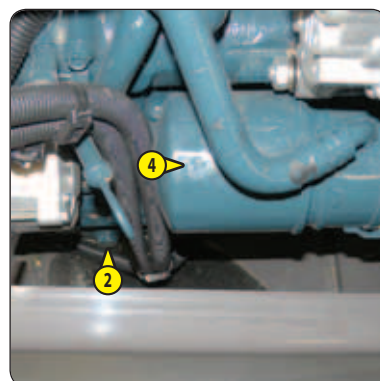

D3 – MAINSTRĀVAS ĢENERATORA/ VENTILATORA/KĻOKVĀRPSTAS SIKSNA

NOMAINĪT

⚠ SVARĪGI ⚠

Pārbaudīt spriegojumu vēlreiz pēc pirmajām 20 lietošanas stundām.

- Atvērt motora pārsegu.
- Izņemt skrūves 1 un noņemt radiatora aizsargrežģi 2.
- Ar diviem līdz trim apgriezieniem atskrūvēt skrūves 3.
- Pagriezīt visu maiņstrāvas ģeneratoru tā, lai atbrīvotu siksnu 4.
- Lai siksnu 4 noņemtu un to nomainītu pret jaunu, pārceļ to aiz radiatora propellera 5 (skatīt : 3 - APKOPE: FILTRĒJOŠIE ELEMENTI UN SIKSNAS).
- Noregulēt siksna spriegojumu starp kļokvārpstas un maiņstrāvas ģeneratora skrīemeljiem.
- Uzspiežot ar īkšķi (98 N), spriegojumam ir jābūt starp 7 un 9 mm.
- Pagriezīt maiņstrāvas ģeneratoru tā, lai panāktu nepieciešamo siksna spriegojumu.
- Pievilkt skrūves 1 (nostiprināšanas spēks 22 N.m).
- Uzlikt atpakaļ radiatora aizsargājošo režģi 2.

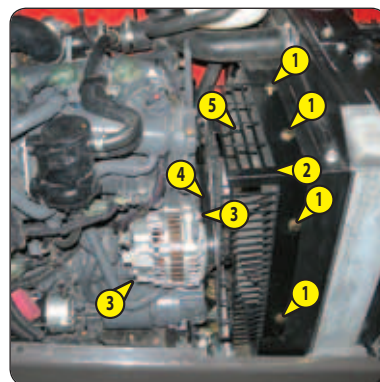

D4 – DEGVIELAS PRIEKŠFILTRS

NOMAINĪT

⚠ SVARĪGI ⚠

Rūpīgi notīrīt priekšfiltra ārpusi un tā turētāju, lai neļautu putekļiem iekļūt sistēmā.

Ieskrūvēt degvielas priekšfiltru tikai ar rokām un nobloķēt, pagriežot par ceturtdaļapgriezieni.

- Izslēgt iekrāvēja elektrisko aizdedzi.
- Atvērt motora pārsegu.
- Atvienot degvielas priekšfiltra elektrisko vadu 1.
- Novietot zem notecināšanas vāciņa 2 trauku un atskrūvēt vāciņu par diviem apgriezieniem.
- Lai nodrošinātu pareizu notecināšanu, atskrūvēt iztecināšanas skrūvi 3.
- Tiklīdz priekšfiltrs ir notecināts, aizgriezt iztecināšanas skrūvi 3.
- Atskrūvēt filtru 4 un to izmest kopā ar tā blīvēm.
- Iztīrīt priekšfiltra galviņas iekšpusi ar tīrā dīzeļdegvielā samērcētu otiņu.
- Priekšfiltru un jaunu blīvi, kas iepriekš iesmērēti ar tīru dīzeļdegvielu, ievietot atpakaļ vietā (skatīt: 3 - APKOPE: FILTRĒJOŠIE ELEMENTI UN SIKSNAS).
- Pievienot atpakaļ degvielas priekšfiltra elektroinstalāciju 1.
- Veikt degvielas filtra nomaiņu.

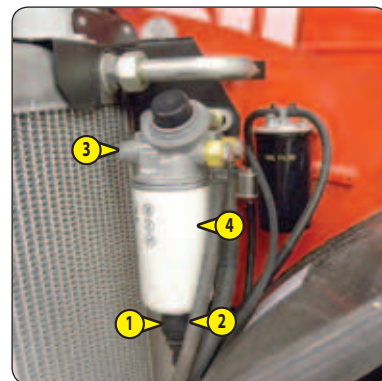

D5 – DEGVIELAS FILTRS

NOMAINĪT

⚠ SVARĪGI ⚠

Uzmanīgi notīrīt filtra ārpusi un tā turētāju tā, lai neļautu putekļiem iekļūt sistēmā.

Ieskrūvēt degvielas filtru vienīgi ar roku un nobloķēt, pagriežot par ceturtdaļu pagrieziena.

- Atskrūvēt un izmest degvielas filtru 1.
- Iztīrīt filtra galviņas iekšpusi ar tīrā dīzeļdegvielā samērcētu otiņu.
- Filtru un jaunu blīvi, kas iepriekš iesmērēti ar tīru dīzeļdegvielu, ievietot atpakaļ vietā (skatīt: 3 - APKOPE: FILTRĒJOŠIE ELEMENTI UN SIKSNAS).
- Atvērt priekšfiltra iztecināšanas skrūvi 3 un degvielas filtra iztecināšanas skrūvi 2.
- Ieslēgt iekrāvēja elektrisko aizdedzi un aizvērt iztecināšanas skrūves, tiklīdz dīzeļdegviela izplūdusi.

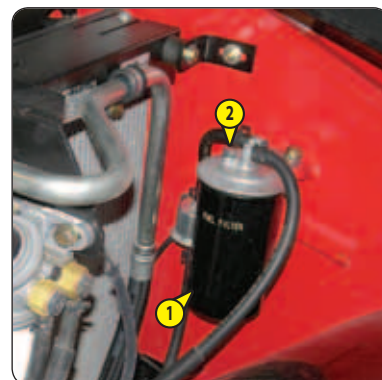

D6 – HIDRAULIKAS EĻĻA

PĀRBAUDĪT

MANITOU iesaka veikt hidrauliskās eļļas analīzi pirmās 500 jūsu pacelēja darba stundās, pēc tam, MANITOU iesaka veikt eļļas analīzi ik pēc 500 darba stundām. Atkarībā no rezultātiem, veiciet hidrauliskās eļļas nomaiņu (sazinieties ar savu izplatītāju).

Eļļas analīzes komplekts MANITOU atsauce 958162.



D7 – HIDRAULISKĀS EĻĻAS ATPLŪDES FILTRA PATRONA

NOMAINĪT

Atrodoties uz horizontālas virsmas, apstādināt iekšdedzes dzinēju un atbrīvot sistēmu no spiediena ar hidrauliskās vadības ierīcēm.

⚠ SVARĪGI ⚠

Pacelt strēli un novietot strēles drošības ķīli uz pacelšanas domkrata korpusa (skatīt: 1 - DROŠĪBAS NORĀDĪJUMI UN IETEIKUMI: NORĀDĪJUMI PAR IEKRĀVĒJA APKOPI).

⚠ SVARĪGI ⚠

Pirms jebkādu darbību veikšanas, lai novērstu jebkādu risku, ka varētu tiks piesārņota hidrauliskā sistēma, pamatīgi notīrīt filtra ārpusi tā un apkārtni.

- Noņemt vāciņu 1.
- Novietot tvertni zem hidrauliskās atplūdes eļļas filtra.
- Atskrūvēt vāku 2.
- Nogaidīt dažas sekundes, lai eļļa varētu satecēt tvertnē.
- Lēni izņemt visu filtrējošās patronas bloku 3 un 4.
- Ar rotējošu kustību atdalīt filtrējošās patronas 4 galviņu 3.
- Uzlikt galviņu uz jaunās patronas (skatīt: 3 - APKOPE: FILTRĒJOŠIE ELEMENTI UN SIKSNAS).
- Ielikt bloku atpakaļ vietā un aizskrūvēt vāku 2.
- Uzlikt atpakaļ vāciņu 1.

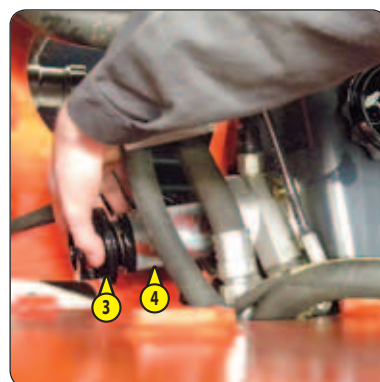
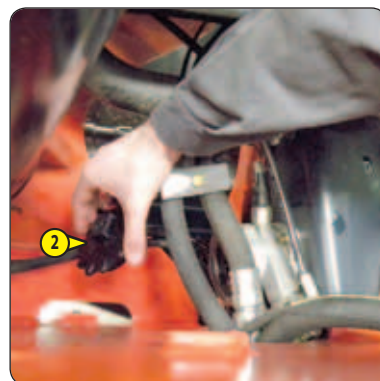

D8 – SADALES KĀRBAS EĻĻA

IZTUKŠOŠANA

Novietot iekrāvēju uz horizontālas virsmas ar apturētu iekšdedzes dzinēju, sadales kārbas eļļai jābūt karstai.

⚠ SVARĪGI ⚠

Atbrīvojies no notecinātās eļļas ekoloģiski drošā veidā.

- Noņemt piekļuves paneli 1.
- Novietot zem notecināšanas vāciņa trauku 2 un to atskrūvēt.
- Lai nodrošinātu pareizu eļļas notecināšanu, noņemt līmeņa un uzpildes vāciņu 3.
- Uzlikt atpakaļ un pievilkt notecināšanas vāciņu 2 (griezies momenta pievilšanas spēks no 34 līdz 49 N).
- Caur uzpildes atveri 3 piepildīt pilnu ar eļļu (skatīt: 3 - APKOPE: SMĒRVIELAS UN DEGVIELA).
- Līmenis ir pareizs, kad eļļa ir piepildīta līdz malām.
- Pārbaudīt, vai pie notecināšanas aizbāžņa nav notikusi noplūde.
- Uzlikt līmeņa un uzpildes vāciņu 3 un aizskrūvēt (griezies momenta pievilšanas spēks no 34 līdz 49 N).
- Uzlikt atpakaļ piekļuves paneli 1.

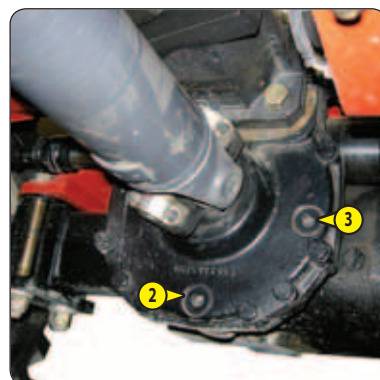

Novietot iekrāvēju uz horizontālas virsmas ar apturētu iekšdedzes dzinēju, diferenciāļa eļļai jābūt vēl karstai.

⚠ SVARĪGI ⚠

Atbrīvojies no notecinātās eļļas ekoloģiski drošā veidā.

- Novietot zem notecināšanas vāciņa trauku 1 un vāciņu atskrūvēt.
- Lai nodrošinātu pareizu eļļas notecināšanu, noņem līmeņa un uzpildes vāciņu 2.
- Uzlikt atpakaļ un nostiprināt notecināšanas vāciņu 1 (griezes momenta pievilkšanas spēks no 34 līdz 49 N.m).
- Caur uzpildes atveri 2 piepildīt pilnu ar eļļu (skatīt: 3 - APKOPE: SMĒRVIELAS UN DEGVIELA).
- Līmenis ir pareizs, kad eļļa ir piepildīta līdz malām.
- Pārbaudīt, vai pie notecināšanas aizbāžņa nav notikusi noplūde.
- Uzlikt līmeņa un uzpildes vāciņu 3 un aizskrūvēt (griezes momenta pievilkšanas spēks no 34 līdz 49 N.m).

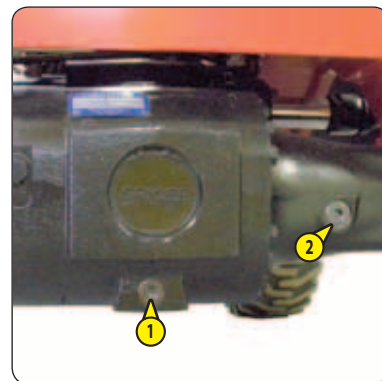

E - APKOPE PĒC KATRĀM 1000 DARBA STUNDĀM VAI 2 GADIEM

Veikt iepriekš aprakstītās darbības un arī turpmākās darbības.

E1 – DEGVIELAS TVERTNE

TĪRĪŠANA

Novietot iekrāvēju uz horizontālas virsmas ar apturētu iekšdedzes dzinēju.

⚠ SVARĪGI ⚠

Šīs darbības laikā nekādā gadījumā nesmēķēt vai netuvoties ar atklātu liesmu.

Nekādā gadījumā nemēģināt veikt metināšanas darbus vai jebkādas citas darbības, kas varētu izraisīt aizdegšanos vai sprādzienu.

- Vizuāli un pēc taustes pārbaudīt daļas, kurās degvielas sistēmā un tvertnē iespējama noplūde.
- Noplūdes gadījumā sazināties ar savu tirdzniecības pārstāvi.
- Novietot zem notecināšanas vāciņa trauku 1 un vāciņu atskrūvēt.
- Ar aizdedzes atslēgas palīdzību atvērt degvielas uzpildes lūku 2.
- Lai pareizi veiktu notecināšanu, noņemt uzpildes vāciņu 3.
- Izskalot ar desmit litriem tīras degvielas, ielejot to caur uzpildes atveri 4.
- Uzlikt atpakaļ un nostiprināt notecināšanas vāciņu 1 (griezies momenta pievilksanas spēks no 29 līdz 39 N).
- Piepildīt tvertni ar tīru un caur uzpildīšanas atveri izfiltrētu dīzeļdegvielu.
- Uzlikt atpakaļ uzpildes vāciņu.
- Atkal aizvērt pieejas paneli 2.

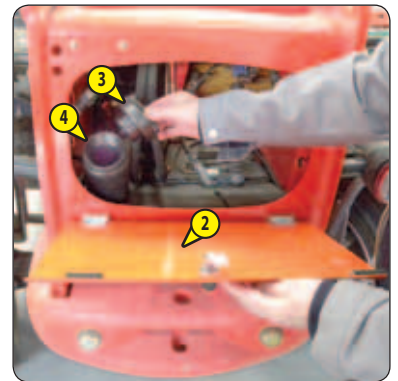

E2 – SAUSĀ GAISA FILTRA PATRONA

NOMAINĪT

Gadījumā, ja ekspluatācija notiek ļoti putekļainos apstākļos, ir pieejami priekšfiltrācijas elementi (skatīt: 3 - APKOPE: FILTRĒJOŠIE ELEMENTI UN SIKSNAS). Tāpat ir jāsaīsina patronas pārbaudes un tīrīšanas periodi (līdz 250 darba stundām stipri putekļainā vidē un ar priekšfiltrāciju).

⚠ SVARĪGI ⚠

Nomainīt patronu tīrā vietā ar izslēgtu iekšdedzes dzinēju. Ja gaisa filtrs ir noņemts vai bojāts, nekādā gadījumā nelietot iekrāvēju.

- Atskrūvēt skrūves un noņemt pārsegu 1.
- Uzmanīgi izņemt patronu 2, lai maksimāli izvairītos no putekļu izbiršanas.
- Uzlikt vietā drošības patronu.
- Ar mitru, tīru, neplūksnājošu audumu jānotīra šādas vietas.
 - Filtra un pārsega iekšpuse.
 - Filtra ieplūdes caurules iekšpuse.
 - Blīvju virsmas filtrā un pārsegā.
- Pārbaudīt caurules un savienojumus starp gaisa filtru un iekšdedzes dzinēju, kā arī filtra savienojumu un nosprostošanās indikatora stāvokli.
- Pirms uzstādīšanas pārbaudīt jaunās patronas stāvokli (skatīt: 3 - APKOPE: FILTRĒJOŠIE ELEMENTI UN SIKSNAS).
- Ielikt patronu filtra ass virzienā un iespiest to uz iekšu, piespiežot malas, nevis vidējo daļu.
- Uzstādīt atpakaļ pārsegu, virzot vārstu uz leju.

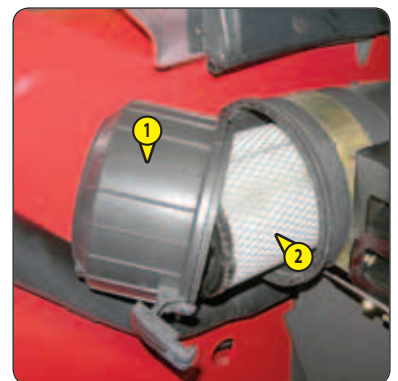

⚠ SVARĪGI ⚠

*Nekādā gadījumā iekrāvēju nedrīkst izmantot, ja drošības josta ir bojāta (fiksācija, bloķēšana, griezumi, plisumi utt.).
Nekavējoties saremontēt vai nomainīt drošības jostu.*

DROŠĪBAS JOSTA AR DIVIEM STIPRINĀŠANAS PUNKTIEM

- Pārbaudīt šādus punktus:
 - Stiprinājumu fiksācija pie sēdekļa.
 - Siksnas un saslēgšanas mehānisma tīrība.
 - Saslēgšanas mehānisma darbība.
 - Siksnas stāvoklis (iegriezumi, apirušas malas).

SARULLĒTA DROŠĪBAS JOSTA AR DIVIEM STIPRINĀŠANAS PUNKTIEM

- Pārbaudīt iepriekš norādītos punktus un arī šādus punktus:
 - Pareiza siksnas satīšanās.
 - Ruļļa aizsarga stāvoklis.
 - Ruļļa saslēgšanas mehānisma nobloķēšanās, kad sikсна tiek strauji parauta.

PIEZĪME: pēc katra negadījuma drošības josta ir jānomaina.

E4 – AIZMUGURĒJĀ TILTA DIFERENCIĀLA EĻĻA**IZTUKŠOŠANA**

Novietot iekrāvēju uz horizontālas virsmas ar apturētu iekšdedzes dzinēju, diferenciāļa eļļai jābūt vēl karstai.

⚠ SVARĪGI ⚠

Atbrīvojies no notecinātās eļļas ekoloģiski drošā veidā.

- Novietot zem notecināšanas vāciņa trauku 1 un vāciņu atskrūvēt.
- Lai nodrošinātu pareizu eļļas notecināšanu, noņemt līmeņa un uzpildes vāciņu 2.
- Uzlikt atpakaļ un nostiprināt notecināšanas vāciņu 1 (griezes momenta pievilšanas spēks no 34 līdz 49 N.m).
- Caur uzpildes atveri 2 piepildīt pilnu ar eļļu (skatīt: 3 - APKOPE: SMĒRVIELAS UN DEGVIELA).
- Līmenis ir pareizs, kad eļļa ir piepildīta līdz malām.
- Pārbaudīt, vai pie notecināšanas aizbāžņa nav notikusi noplūde.
- Uzlikt līmeņa un uzpildes vāciņu 2 un aizskrūvēt (griezes momenta pievilšanas spēks no 34 līdz 49 N.m).

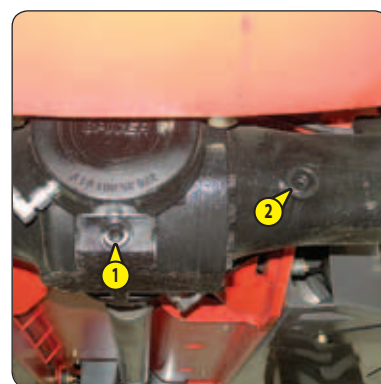
**E5 – PRIEKŠĒJO UN AIZMUGURĒJO RITĒNU REDUKTORU EĻĻA****IZTUKŠOŠANA**

Novietot iekrāvēju uz horizontālas virsmas ar apturētu iekšdedzes dzinēju, eļļas reduktora eļļai jābūt karstai.

⚠ SVARĪGI ⚠

Atbrīvojies no notecinātās eļļas ekoloģiski drošā veidā.

- Notecināt eļļu un nomainīt katra riteņa reduktora eļļu.
- Novietot notecināšanas vāciņu 1 pozīcijā A.
- Novietot zem notecināšanas vāciņa trauku un to atskrūvēt.
- Ļaut pilnībā notecēt visai eļļai.
- Novietot notecināšanas atveri pozīcijā B, tas ir, līmeņa atverē.
- Caur uzpildes atveri 1 piepildīt pilnu ar eļļu (skatīt: 3 - APKOPE: SMĒRVIELAS UN DEGVIELA).
- Līmenis ir pareizs, kad eļļa ir piepildīta līdz malām.
- Uzlikt atpakaļ un pievilkt notecināšanas vāciņu (griezes momenta pievilšanas spēks no 34 līdz 49 N.m).

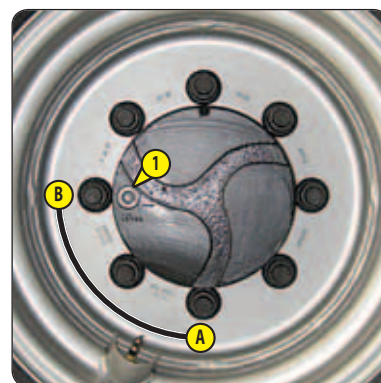

F - PĒC KATRĀM 1500 DARBA STUNDĀM VAI 2 GADIEM

Veikt iepriekš aprakstītās darbības, kā arī turpmākās darbības.

F1 – IEKŠDEDZES DZINĒJA KARTERA VENTILĀCIJAS FILTRS

NOMAINĪT

- Atvērt motora pārsegu.
- Rūpīgi notīrīt filtra ārpusi un tā turētāju tā, lai neļautu putekļiem iekļūt sistēmā.
- Atvienot cauruli 1 no filtra.
- Atskrūvēt vāku 2.
- Izņemt filtru 3 un to izmest kopā ar vāku 2 blīvi.
- Vākam uzlikt jaunu blīvi un ievietot jauno filtru (skatīt: 3 - APKOPE: FILTRĒJOŠIE ELEMENTI UN SIKSNAS).
- Uzlikt atpakaļ vāciņu 2, aizskrūvēt tikai ar roku un nobloķēt, pagriežot par ceturtdaļapgriezieni.
- Pievienot cauruli 1 atpakaļ.

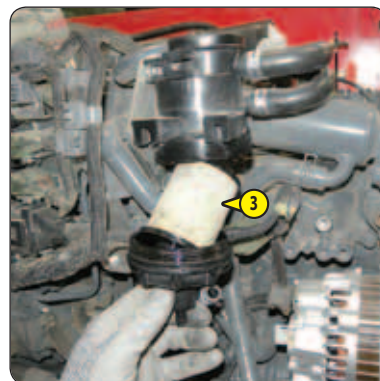
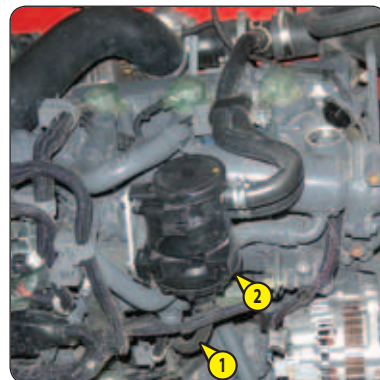

G - PĒC KATRĀM 2000 DARBA STUNDĀM VAI 2 GADIEM

Veikt iepriekš aprakstītās darbības un arī turpmākās darbības.

G1 – DZESĒŠANAS ŠĶIDRUMS

IZTUKŠOŠANA

Šīs darbības ir jāveic, ja nepieciešams, vai katru otro gadu pirms ziemas perioda. Novietot iekrāvēju uz horizontālas virsmas ar apturētu un atdzesētu iekšdedzes dzinēju.

⚠ SVARĪGI ⚠

Iekšdedzes dzinējam nav pretkorozijas aizsardzības un tāpēc visu gadu tajā ir jāiepilda maisījums, kurā ir 25 % etilēna-glikola bāzes antifrizs.

ŠĶIDRUMA NOTECINĀŠANA

- Atvērt motora pārsegu.
- Noņemt piekļuves paneli 5.
- Novietot zem radiatora notecināšanas vāciņa trauku 1 un atskrūvēt vāciņu.
- Noņemt izplešanās trauka uzpildīšanas vāciņu 2 un, lai nodrošinātu pareizu notecināšanu, atvērt apsildes vadības slēdzi līdz galam.
- Pilnībā ļaut izplūst šķidrumam no dzesēšanas sistēmas, nodrošinot, lai atveres neaizdambētos.
- Pārbaudīt cauruļu, kā arī stiprinājumu stāvokli un nepieciešamības gadījumā caurules nomainīt.
- Izskalot sistēmu ar tīru ūdeni un nepieciešamības gadījumā lietot tīrīšanas līdzekli.

ŠĶIDRUMA UZPILDĪŠANA

- Uzlikt atpakaļ un nostiprināt notecināšanas vāciņu 1 (griezies momenta pievilkšana spēks 20 N.m).
- Lēnām caur uzpildes atveri 4 piepildīt sistēmu ar dzesēšanas šķidrumu (skatīt: 3 - APKOPE: SMĒRVIELAS UN DEGVIELA) līdz izplešanās trauka vidusdaļai 3.
- Uzlikt atpakaļ uzpildes vāciņu 2.
- Dažas minūtes darbināt iekšdedzes dzinēju tukšgaitā.
- Pārbaudīt, vai nav noplūdes.
- Pārbaudīt līmeni un, ja nepieciešams, papildināt.



G2 – SAUSĀ GAISA FILTRA DROŠĪBAS PATRONA

NOMAINĪT

- Sausā gaisa filtra patronas noņemšanas un uzstādīšanas secību skatīt: 3 - APKOPE: D3 - GAISA FILTRA KĀRTRIDŽS.
- Uzmanīgi noņemt sausā gaisa filtra drošības patronu 1 tā, lai maksimāli samazinātu putekļu izbiršanu.
- Notīrīt filtra blīves virsmu ar mitru, tīru audumu bez plūksnām.
- Pirms salikšanas pārbaudīt jaunās drošības patronas stāvokli (skatīt: 3 - APKOPE: FILTRĒJOŠIE ELEMENTI UN SIKSNAS).
- Ielikt patronu filtra ass virzienā un iespiest to uz iekšu, piespiežot malas, nevis vidējo daļu.

PIEZĪME: Drošības patronas nomaiņas periodiskums ir norādīts tikai informatīvos nolūkos. Tā ir jāmaina katrā otrajā sausā gaisa filtra patronas nomaiņas reizē.

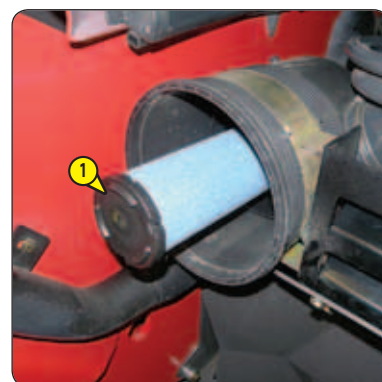

- Pārbaudīt riepu stāvokli, lai atklātu iegriezumus, bojājumus, nodilumu, u. c.
- Ar dinamometra atslēgas palīdzību pārbaudīt riteņu skrūvju griezes momenta pievilkšanas spēku.
 - Priekšējie riteņi: 630 N.m ± 15 %
 - Aizmugurējie riteņi: 630 N.m ± 15 %

G4 – HIDRAULIKAS EĻĻA

IZTUKŠOŠANA

G5 – BREMZĒŠANAS SISTĒMAS AKUMULATORA BLOKA FILTRS

NOMAINĪT

Novietot iekrāvēju uz horizontālas virsmas ar apturētu iekšdedzes dzinēju.

⚠ SVARĪGI ⚠

Pacelt strēli un novietot strēles drošības ķīli uz pacelšanas domkrata korpusa (skatīt: 1 - DROŠĪBAS NORĀDĪJUMI UN IETEIKUMI: NORĀDĪJUMI PAR IEKRĀVĒJA APKOPI).

⚠ SVARĪGI ⚠

*Pirms jebkurām darbībām rūpīgi notīrīt zonu ap iztecināšanas un uzpildes vāciņu.
Ekoloģiski pareizā veidā atbrīvoties no iztecinātās eļļas.
Izmantot vienīgi tīru bāku un piltuvi un pirms eļļas ieliešanas notīrīt eļļas kannas virspusi.*

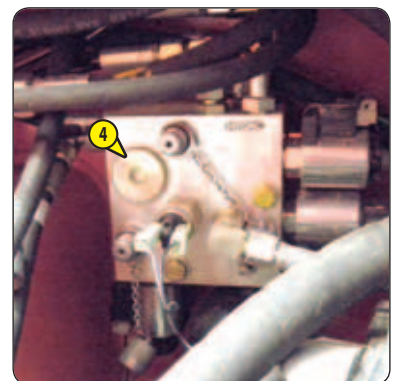
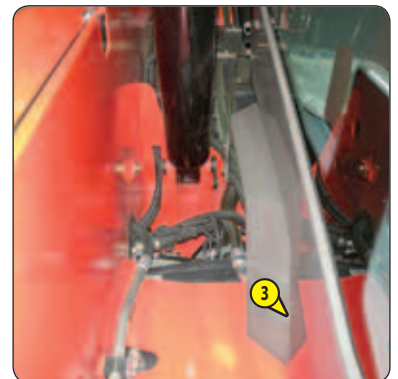
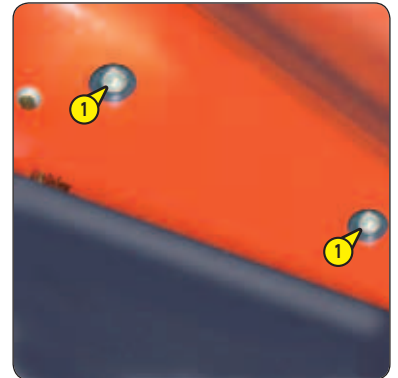

EĻĻAS NOTECINĀŠANA

- Novietot zem notecināšanas vāciņiem 1 trauku un tos atskrūvēt.
- Lai pareizi veiktu notecināšanu, noņemt uzpildes vāciņu 2.

BREMŽU SISTĒMAS AKUMULATORA BLOKA FILTRA NOMAIŅA

- Noņemt aizvēršanas pārsegu 3.
- Atskrūvēt vāciņu 4, noņemt un filtru nomainīt ar jaunu (skatīt: 3 - APKOPE: FILTRĒJOŠIE ELEMENTI UN SIKSNAS).
- Uzlikt atpakaļ vāciņu 4 un to aizskrūvēt (nostiprināšanas spēks 70 līdz 80 N.m).
- Uzlikt atpakaļ aizvēršanas pārsegu 3.

EĻĻAS UZPILDĪŠANA

- Uzlikt atpakaļ un aizskrūvēt notecināšanas vāciņus 1 (griezes momenta pievilkšanas spēks 29 līdz 39 N.m).
- Caur uzpildes atveri 3 piepildīt pilnu ar eļļu (skatīt: 5 - APKOPE: SMĒRVIELAS UN DEGVIELA).
- Pārbaudīt eļļas līmeni uz līmeņa mēritāja 6, eļļas līmenim ir jābūt sarkanā punkta līmenī.
- Pārbaudīt, vai pie notecināšanas vāciņiem nav noplūdes.
- Uzlikt atpakaļ uzpildes vāciņu 2.

HIDRAULISKĀS SISTĒMAS PIESĀRŅOJUMA NOVĒRŠANA

- Šī darbība ir jāveic jūsu tirdzniecības pārstāvim pēc katras eļļas nomaiņas.
- Sistēmā izmantojamajai hidraulikas eļļai kvalitātes ziņā vismaz jāatbilst 8. klasei (saskaņā ar NAS 1638). Jūsu tirdzniecības pārstāvis varēs iztīrīt hidraulisko sistēmu, izmantojot īpašu ierīci un pārbaudīt eļļas kvalitāti, lai nodrošinātu hidraulisko komponentu ilgu darbības laiku, jo īpaši tas attiecas uz galveno sūkni.



KONDENSATORA UN IZTVAIKOTĀJA SPIRĀĻU TĪRĪŠANA (*)

KONDENSĀTA TVERTNES UN IZLĀDES VĀRSTA TĪRĪŠANA (*)

DZESĒTĀJA SAVĀKŠANA, LAI NOMAINĪTU FILTRU-DEHIDRATORU (*)

DZESĒTĀJA UZPILDE UN TERMOSTATISKĀS VADĪBAS UN SPIEDIENA SLĒDŽU PĀRBAUDE (*)

PIEZĪME: Atverot iztvaicētāju, atcerēties atlikt vietā pārseguma blīvi.

(*): (KONSULTĒTIES AR SAVU TIRDZNICĪBAS PĀRSTĀVI).

⚠ SVARĪGI ⚠

NEKĀDĀ GADĪJUMĀ NEMĒGINĀT IESPĒJAMUS BOJĀJUMUS NOVĒRST SAVIEM SPĒKIEM. JAUTĀJUMOS PAR SISTĒMAS UZPILDĪŠANU VIENMĒR VĒRSĪETIES PIE SAVA TIRDZNICĪBAS PĀRSTĀVJA, KURA RĪCĪBĀ IR PIEMĒROTAS REZERVES DAĻAS, TEHNISKAIS APRAKSTS UN NEPIECIEŠAMIE INSTRUMENTI.

leelpošanas gadījumā novietot cietušo personu svaigā gaisā, dot ieelpot skābekli vai veikt mākslīgu elpināšanu, un sazināties ar ārstu.

Gadījumā, ja notikusi saskare ar ādu, nekavējoties to nomazgāt ar lielu daudzumu ūdens un novilkt piesārņoto apģērbu.

Gadījumā, ja notikusi saskare ar acīm, tās skalot ar tīru ūdeni 15 minūtes un sazināties ar ārstu.

- Nekādā gadījumā neatvērt sistēmu, jo tas izraisīs dzesēšanas līdzekļa noplūdi.
- Dzesēšanas sistēmā ir dzesētājs, kas noteiktos apstākļos var būt bīstams. Šī gāze, dzesētājs R-134a, ir bez krāsas un smaržas un ir smagāka par gaisu.
- Kompresors ir aprīkots ar eļļas līmeņa mērītāju. Nekādā gadījumā neatskrūvēt šo mērītāju, jo tā rezultātā sistēmā pazudīs spiediens. Eļļas līmeni pārbauda, tikai mainot eļļu sistēmā.

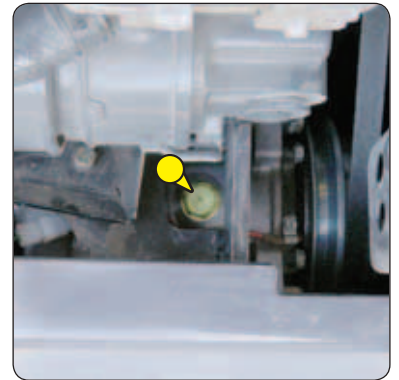

H - GADĪJUMA RAKSTURA APKOPE





H1 – „APSTĀDINĀTA IEKRĀVĒJA” KVĒPU FILTRS

ATTĪRĪŠANA

⚠ SVARĪGI ⚠

Kvēpu filtra attīrīšanās ir automātiska procedūra, ko ieslēdz operators tad, kad parādās šādas signāllampīņas:



- Novietot iekrāvēju drošā un pietiekami vēdināmā vietā.
- Pārbaudīt šādus punktus:
 - gaitas slēdzis neitrālā pozīcijā,
 - stāvbremze ieslēgta,
 - strēles leņķis mazāks par 5°,
 - gāzes pedālis atlaists,
 - manuālais gāzes pedālis netiek izmantots (pēc izvēles).
- Pārliecināties, ka degvielas līmenis ir pietiekams.
- Iedarbināt iekrāvēju, ļaut iekšdedzes dzinējam darboties dažas minūtes, līdz tas sasniedz savu darba temperatūru.
- Lai ieslēgtu attīrīšanās procedūru, paturēt vismaz uz divām sekundēm nospiestu slēdža 1 augšdaļu.
- „Apstādināta iekrāvēja” kvēpu filtra attīrīšanās procedūras uzsākšanu apstiprina signāllampīņu  +  iedegšanās kopā ar kontrolsignālu.
- Visas „apstādināta iekrāvēja” kvēpu filtra attīrīšanās procedūras laikā mirgo rādījums „wait” (gaidīt).
- Pretējā gadījumā uz 3 sekundēm parādās rādījums „notice”, lai norādītu uz kļūdu procedūrā; šādā gadījumā vēlreiz pārbaudiet iekrāvēja apstāšanās pozīciju un, ja nepieciešams, konsultējieties ar savu tirdzniecības pārstāvi.
- Procedūras beigās signāllampīņas  +  nodziest.
- Procedūras laikā iekšdedzes dzinēja pagriezīnu skaits sasniedz aptuveni 1800 apgr./min, un, tiklīdz kvēpu filtra gāzes temperatūra paaugstinās, iedegas signāllampīņa .

⚠ SVARĪGI ⚠

Kvēpu filtra attīrīšanas procedūra ir pārtraucama vienīgi tad, ja tas nepieciešams.

Procedūra tiek pārtraukta automātiski, ja vadītājs:

- nospiež gāzes pedāli,

- ieslēdz stāvbremzi

- vai nospiež slēdža 1 augšdaļu.

- Kvēpu filtra attīrīšanās ilgums (no 15 līdz 30 minūtēm) ir atkarīgs no šādiem kritērijiem:
 - filtra aizsērēšanas līmenis,
 - vides temperatūra,
 - degvielas kvalitātes un iekšdedzes dzinēja eļļas tips,
 - iepriekš anulētu kvēpu filtra automātiskās attīrīšanās pieprasījumu skaits.
- Motora apgriezīnu skaits atgriežas sākotnējā tukšgaitas režīmā, lai norādītu, ka procedūra pabeigta.

⚠ SVARĪGI ⚠

Kvēpu filtra attīrīšanās procedūras beigās uz dažām minūtēm atstāt iekšdedzes dzinēju darbojamies ar nepilnu jaudu, lai pirms elektriskās aizdedzes izslēgšanas pazeminātu temperatūru.



Šīs darbības veikšanai iesakām izmantot hidraulisko domkratu MANITOU ar atsauces numuru 505507 un drošības balstu MANITOU ar atsauces numuru 554772.

⚠ SVARĪGI ⚠

Ja riteņa maiņa ir jāveic uz koplietošanas ceļa, veikt pasākumus, lai iekrāvēja apkārtne būtu droša.

- Apstādināt iekrāvēju, ja iespējams, uz stingras un horizontālas virsmas.
- Novietot iekrāvēju stāvēšanas pozīcijā (skatīt: 1 - EKSPLOATĀCIJAS UN DROŠĪBAS NOTEIKUMI: VADĪŠANAS INSTRUKCIJAS AR KRAVU UN BEZ KRAVAS).
- Ieslēgt avārijas gaismas.
- Nostiprināt iekrāvēju abos virzienos pret asi, kas ir novietots pretēji maināmajam ritenim.
- Atskrūvēt maināmā riteņa uzgriežņus, līdz tos var noņemt bez īpašas piepūles.
- Novietot domkratu zem tilta caurules pēc iespējas tuvāk ritenim un noregulēt domkratu.
- Pacelt riteni, kamēr tas ir atrauts no zemes un zem tilta novietot drošības balstu.
- Pilnībā atskrūvēt riteņa uzgriežņus un tos izņemt.
- Ar iekustināšanas palīdzību noņemt riteni un novelt to malā.
- Uzlikt uz rumbas jauno riteni.
- Ar roku uzskrūvēt atpakaļ uzgriežņus, nepieciešamības gadījumā tos saeļļot.
- Izņemt drošības balstu un nolaist iekrāvēju ar domkrata palīdzību uz zemes.
- Ar dinamometra atslēgu pievilkt riteņa uzgriežņus (skatīt: 3 - APKOPE: IKDIENAS IK DIENU VAI PĒC KATRĀM 10 DARBA STUNDĀM, kur ir norādīts nostiprināšanas spēks).



Atkarībā no iekrāvēja lietošanas, var būt nepieciešama periodiska iekārtas nobīdes veikšana.











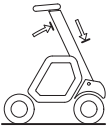

Šo operāciju vienkārši ļauj paveikt šāda procedūra.

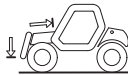
- Pievienot dakšu turētāju vai kausu un attiecīgu kravu, kas atbilst vismaz pusei no iekrāvēja nominālās jaudas.
- Nobīdes regulēšanu ieteicams veikt iekrāvējam ar aukstu motoru (pirms izmantošanas) vai pārlicināties, ka aizmugurējās ass temperatūra nepārsniedz 50 °C.
- Novietot iekrāvēju uz taisnas un horizontālas virsmas ar iztaisnotiem riteņiem.

⚠ SVARĪGI ⚠

Rūpīgi ievērot strēles uzstādīšanas norādījumus. Par šo norādījumu neievērošanu jūs brīdina divi skaņas signāli un bojājuma signāllampiņas  iedegšanās. Šaubu gadījumā konsultēties ar savu tirdzniecības pārstāvi.

Kad nobīdes regulēšana ir pabeigta, pārbaudīt, vai garenvirziena brīdināšanas un ierobežošanas ierīce darbojas pareizi (skatīt: 3 - APKOPE: A - KATRU DIENU VAI IK PĒC 10 DARBA STUNDĀM).

<p>1. POSMS IEVILKŠANA ↓</p>	 <p>Vienlaicīgi nospieš un turēt nospiešanas pogas MODE „GODET”  un „TEST” .</p> <ul style="list-style-type: none"> - Bez papildaprīkojuma. - Strēle pilnībā ievilkta un pacelta. - Procedūras uzsākšanu apstiprina divi kontrolsignāli un visu LED lampiņu divas iedegšanās reizes.
<p>2. POSMS ↓</p>	  <p>Īsa testa pogas nospiešana. </p> <ul style="list-style-type: none"> - Bez papildaprīkojuma. - Rāmis maksimāli nosvērts uz aizmuguri. - Strēle pilnībā ievilkta apakšējā pozīcijā dažus centimetrus no zemes.
<p>3. POSMS ↓</p>	   <p>Īsa testa pogas nospiešana. </p> <p>Procedūras pabeigšanu apstiprina divi kontrolsignāli un visu LED lampiņu iedegšanās divas reizes.</p> <p>⚠ SVARĪGI ⚠</p> <p>Šī manevra laikā turiet kravu pēc iespējas tuvāk zemei.</p> <ul style="list-style-type: none"> - Ar dakšu vai kausa turētāju un kravu (turēt teleskopu ievilkta, lai ar to varētu veikt visas citas hidrauliskās kustības). - Strēle pilnībā ievilkta apakšējā pozīcijā dažus centimetrus no zemes. - Turēt nospiestu „bistamo” hidraulisko kustību izslēgšanas deaktivēšanas pogu  (diode iedegta) un pārvietot kravu ar teleskopu, līdz aizmugurējie riteņi atraujas no zemes. <p>PIEZĪME: Šis etaps paredzēts, lai atbrīvotu aizmugurējo asi, ko var veikt ar domkrata palīdzību, neveicot spiedienu uz aizmugurējo asi.</p>
<p>4. POSMS IZBĪDĪŠANA</p>	  <p>Pēc nobīdes procedūras iekrāvējam ir pārslodze, tāpēc, lai atjaunotu tā stāvokli, ievilk teleskopu.</p> <ul style="list-style-type: none"> - Visas LED lampiņas deg. - Ilgstošs kontrolsignāls.

H4 – PRIEKŠĒJIE LUKTURI

IESTATĪT

REGULĒŠANAS IETEIKUMI

(saskaņā ar ECE-76/756 76/761 ECE20 standartu)

Noregulēt tuvo gaismu slīpumu uz -2 % attiecībā pret lukturu horizontālo līniju.

IESTATĪŠANAS PROCEDŪRA

- Novietot iekrāvēju bez kravas transporta stāvoklī perpendikulāri baltai sienai uz līdzenas un horizontālas virsmas.
- Pārbaudīt spiedienu riepās (skatīt: 2 - APRAKSTS: PRIEKŠĒJĀS UN AIZMUGURĒJĀS RIEPAS).
- Pārslēgt gaitas slēdzi neitrālā pozīcijā.

TUVO GAISMA STARA AUGSTUMA APRĒĶINĀŠANA (H2)

- h1 = Tuvo gaismu augstums attiecībā pret zemi.
- h2 = Noregulētā stara augstums.
- l = Attālums starp tuvajām gaismām un balto sienu.

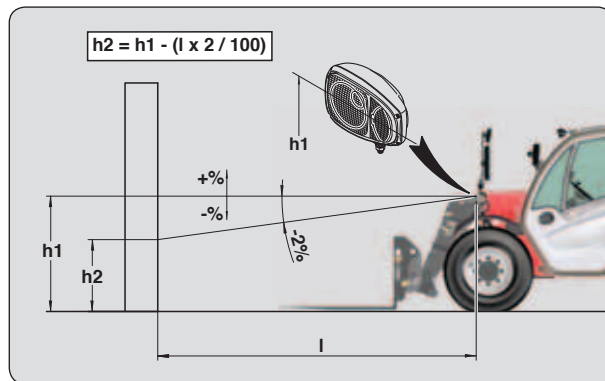

H5 – BOJĀTS AKUMULATORS

NOMAINĪT

⚠ SVARĪGI ⚠

Iedarbināt akumulatora atslēgšanu 30 sekunžu laikā no brīža, kad ar aizdedzes atslēgas palīdzību ir izslēgta elektriskā aizdedze.

Darbības ar akumulatoru un tā apkope var būt bīstama, ir jāievēro šādi piesardzības pasākumi:

- Valkāt aizsargbrilles.
- Turēt akumulatoru horizontālā stāvoklī.
- Nekādā gadījumā nesmēķēt un nestrādāt atklātas liesmas tuvumā.
- Strādāt telpā ar labu ventilāciju.
- Ja elektrolīts izšļakstās uz ādas vai nokļūst acīs, kārtīgi skalot ar aukstu ūdeni 15 minūtes un izsaukt ārstu.
- Atvērt motora pārsegu.
- Izmantot tāda paša tipa rezerves akumulatoru un tā pievadus, kādi ir iekrāvējam.
- Ievērojot polaritāti, (-) pievienot rezerves akumulatoru pie motora masas 1 un (+) pie startera (+) 2.
- Iedarbināt iekrāvēju un, tiklīdz iekšdedzes dzinējs sācis darboties, atvienot pievadus.

⚠ SVARĪGI ⚠

Pacelt strēli un novietot ķīli uz domkrata korpusa (skatīt: 1 - DROŠĪBAS NORĀDĪJUMI UN IETEIKUMI: IEKRĀVĒJA APKOPES NORĀDĪJUMI).

- Noņemt aizsargkarteri 3.
- Nomainīt akumulatoru 4.

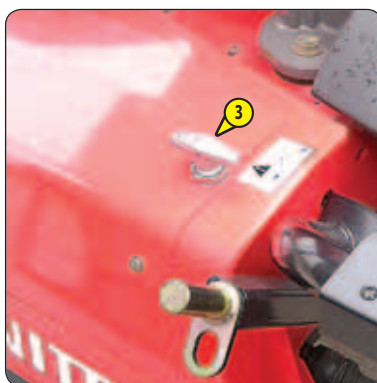
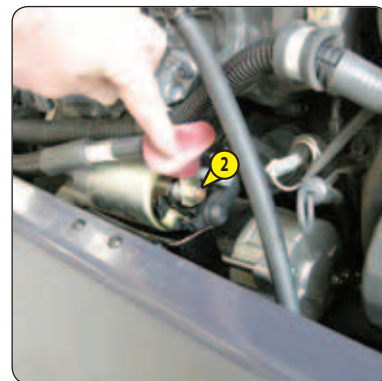
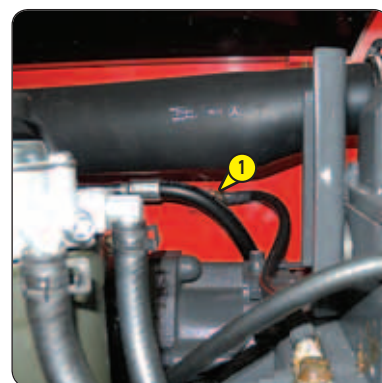

⚠ SVARĪGI ⚠

Ja iekrāvējs neatrodas uz horizontālas virsmas, to nobloķēt ar ķīli, lai tas nenoslīdētu pa slīpo virsmu lejup.

Iekrāvēja vilkšana jāveic ar ļoti mazu ātrumu (mazāk par 5 km/h) un pēc iespējas īsākā attālumā (mazāk par 100 m).

Lai iekrāvēju vilktu, tam obligāti jāatslēdz augstspiediena ierobežotājus, pretējā gadījumā var sabojāt hidrostatisko pedziņu un atbloķēt priekšējās ass stāvbremzi.

- Ieslēgt iekrāvēja elektrisko aizdedzi.
- Pārslēgt gaitas slēdzi neitrālā pozīcijā.
- Atlaist stāvbremzi.

AUGSTSPIEDIENA IEROBEŽOTĀJU ATSLĒGŠANA

- Atvērt motora pārsegu.
- Atskrūvēt hidrostatiskā sūkņa uzgriežņus 1 vismaz par trim apgriezieniem.

PRIEKŠĒJĀS ASS STĀVBREMZES ATBLOĶĒŠANA

- Atskrūvēt priekšējās ass skrūves 2, noņemt ķīlus 3 un pilnībā ieskrūvēt skrūves 2.

VILKŠANA

- Ieslēgt avārijas gaismas.
- Ja stūres hidrauliskais pastiprinātājs un bremžu sistēma pilnībā nedarbojas, šos slēdžus lietot lēnām un enerģiski. Izvairīties no asām kustībām un raušanas.
- Pēc vilkšanas, atkal aizskrūvēt uzgriežņus 1 (griezes momenta pievilkšanas spēks 70 N.m).
- Atskrūvēt skrūves 2, atlikt vietā ķīlus 3 un pievilkt skrūves 2 (griezes momenta pievilkšanas spēks 95-115 N.m).

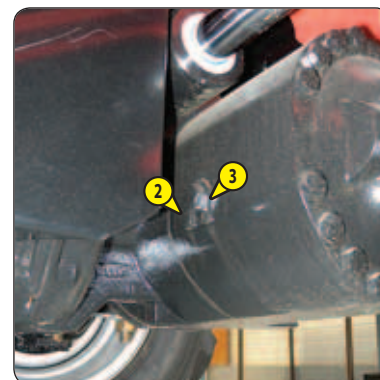
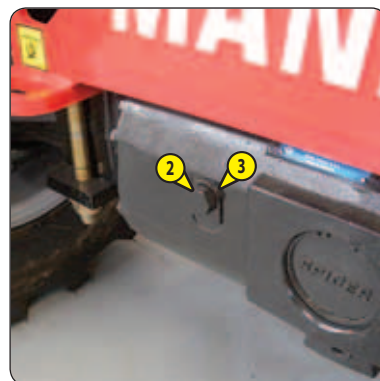
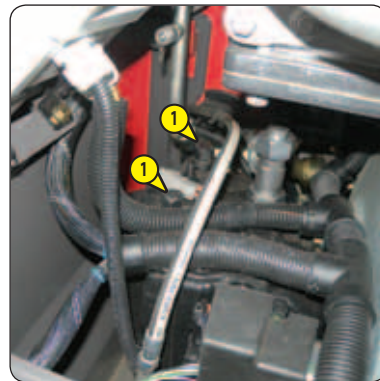

H7 – IEKRĀVĒJS

IEKĀRT

- Celšanas gadījumā ņemt vērā iekrāvēja smaguma centra atrašanās vietu.

A = 1200 mm B = 1100 mm

- Novietot āķus paredzētajās stiprinājumu vietās 1.

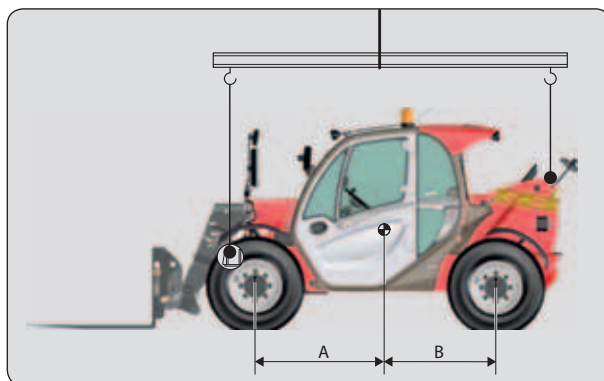

⚠ SVARĪGI ⚠

Pirms iekrāvēja novietošanas uz transportēšanas platformas pārbaudīt, vai tiek pareizi piemēroti drošības noteikumi, kā arī pārlicināties, ka transportlīdzekļa vadītājs ir informēts par iekrāvēja izmēriem un masu (skatīt: 2 - APRAKSTS: PARAMETRI).

Pārlicināties, vai platformas izmēri un kapacitāte ir pietiekami iekrāvēja transportēšanai.

Pārbaudīt arī platformas pieļaujamo spiedienu pret zemi salīdzinājumā ar iekrāvēju.

⚠ SVARĪGI ⚠

Iekrāvējiem, kas aprīkoti ar turbo iekšdedzes dzinēju, nobloķēt izplūdes izeju, lai transportēšanas laikā izvairītos no turbīnas rotācijas bez eļļošanas.

IEKRAUT IEKRĀVĒJU

- Nobloķēt riteņus uz platformas.
- Nostiprināt iekraušanas rampu tā, lai leņķis attiecībā pret iekrāvēja uzbraukšanu būtu pēc iespējas mazāks.
- Novietot iekrāvēju paralēli platformai.
- Apstādināt iekrāvēju (skatīt: 1 - EKSPLUATĀCIJAS UN DROŠĪBAS NOTEIKUMI: VADĪŠANAS INSTRUKCIJAS AR KRAVU UN BEZ KRAVAS).

NOSTIPRINĀT IEKRĀVĒJU

- Nostiprināt ķīļus uz platformas pie katra priekšējā un aizmugurējā riteņa.
- Nostiprināt ķīļus uz platformas arī katra riteņa iekšpusē.
- Nostiprināt iekrāvēju uz transportējamās platformas, izmantojot pietiekami izturīgas troses un tam paredzētās stiprinājuma vietas 1.
- Pievilkt troses.

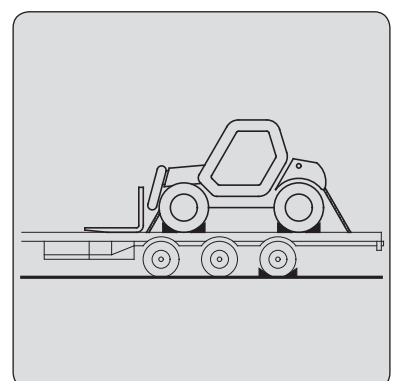
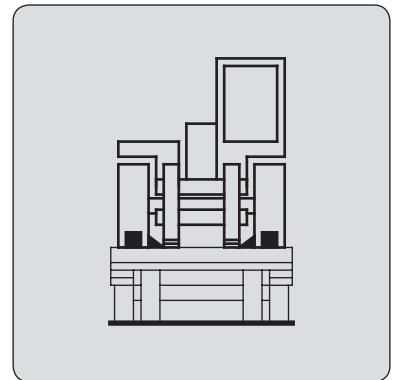
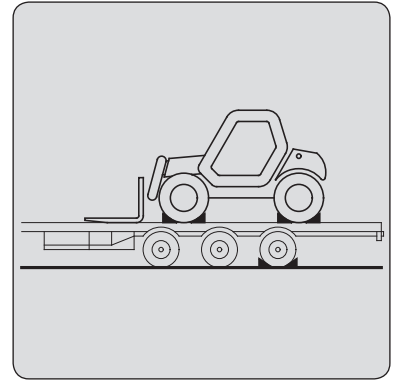

**4 - PĒC IZVĒLES
KLĀSTĀ PIEEJAMS
PIELĀGOJAMĀIS
APRĪKOJUMS**

4 - PĒC IZVĒLES KLĀSTĀ PIEEJAMS PIELĀGOJAMĀIS APRĪKOJUMS

<i>IEVADS</i>	5
<i>PAPILDAPRĪKOJUMA SATVERŠANAS MANEVRS</i>	6
<i>PAPILDAPRĪKOJUMA TEHNISKĀ SPECIFIKĀCIJA</i>	8
<i>PAPILDAPRĪKOJUMA AIZSARDZĪBA</i>	13

IEVADS

- Jūs iekrāvējs ir jālieto ar nomaināmām iekārtām. Šīs savstarpēji maināmās iekārtas sauc par PĀRĪKOJUMU.
- MANITOU piegādā un sniedz garantijas par plašu papildaprīkojuma klāstu, kas piemērots īpaši jūsu iekrāvējam.



SVARĪGI

*Ar šiem iekrāvējiem drīkst izmantot tikai papildaprīkojumu, ko apstiprinājis MANITOU
(skatīt: 4 - PĒC IZVĒLES PIEEJAMĀ PĀRĪKOJUMA PIELĀGOŠANA : PĀRĪKOJUMA TEHNISKĀ SPECIFIKĀCIJA).
Izgatavotājs neuzņemas atbildību, ja tiek veiktas kādas modifikācijas vai arī papildaprīkojuma izmaiņas.*

- Papildaprīkojumu piegādā ar attiecīgajam iekrāvējam paredzētu kravas grafiku. Operatora rokasgrāmata un kravas grafiks ir jātur tiem īpaši paredzētās vietās iekrāvējā. Standarta papildaprīkojuma pielietojumu nosaka instrukcijas šajā dokumentā.



SVARĪGI

*Maksimālo kravu nosaka iekrāvēja kravnesība, ievērojot papildaprīkojuma svaru un smaguma centru.
Gadījumā, ja papildaprīkojuma kravnesība ir mazāka par iekrāvēja kravnesību, šo ierobežojumu nekādā gadījumā nedrīkst pārsniegt.*

- Atsevišķos gadījumos īpaša veida izmantošanai ir jāveic papildaprīkojuma izmaiņas, kas nav iekļautas cenrādī. Pastāv papildus iespējas, par kurām ir jākonsultējas ar savu tirdzniecības pārstāvi.



SVARĪGI

Atkarībā no lieluma daži papildaprīkojuma veidi, nolaižot un atvelkot strēli, var saskarties ar priekšējām riepām un izraisīt to bojājumus gadījumā, ja rakšana tiek aktivizēta izbēšanas virzienā.

LAI IZSLĒGTU ŠĀDU RISKU, ATBILSTOŠI ATTIECĪGĀJAM IEKRĀVĒJAM UN PĀRĪKOJUMAM PIETIEKAMI IZSTIEPT TELESKOPU TĀ, LAI ŠĀDS KONTAKTS NEBŪTU IESPĒJAMS.

UZKĀRTA KRAVA



SVARĪGI

*Iekārtas kravas iekraušanas/izkraušanas darbi OBLIGĀTI veicami tikai ar tam paredzētu iekrāvēju
(skatīt: 1 - EKSPLOATĀCIJAS UN DROŠĪBAS NOTEIKUMI: KRAVAS IEKRAUŠANAS/IZKRAUŠANAS INSTRUKCIJAS: H - IEKĀRTAS KRAVAS PACELŠANA UN NOLAĪŠANA).*

PAPILDAPRĪKOJUMA SATVERŠANAS MANEVRS

1 - PAPILDAPRĪKOJUMS BEZ HIDRAULIKAS UN MANUĀLU SASLĒGŠANU

PAPILDAPRĪKOJUMA PAŅEMŠANA

- Pārlicināties, lai papildaprīkojums atrastos tādā stāvoklī, kas atvieglo tā pieslēgšanu rāmim. Ja tas nav orientēts pareizajā virzienā, veikt nepieciešamos drošības pasākumus, lai to pārvietotu pilnīgā drošībā.
- Pārbaudīt, lai saslēgšanas vārpsta atrastos pareizajā stāvoklī stiprinājumā (A zīm.).
- Novietot iekrāvēju ar strēli, nolaistu paralēli priekšā papildaprīkojumam, un nolaist rāmi uz priekšu (B zīm.).
- Novietot rāmi zem papildaprīkojuma saslēgšanas caurules, nedaudz pacelt strēli, noliekt rāmi atpakaļ, lai pie tā novietotu papildaprīkojumu (C zīm.).
- Lai atvieglotu saslēgšanu, pacelt papildaprīkojumu no zemes.

MANUĀLA SAVIENOŠANA

- Paņemt saslēgšanas vārpstu virs stiprinājuma (A zīm.) un pieslēgt papildaprīkojumu (D zīm.). Neizmirst atlikt vietā tapu.

MANUĀLA ATBLOKĒŠANA

- Veikt darbības pretējā secībā nekā tas aprakstīts sadaļā MANUĀLA SASLĒGŠANA, nodrošinot, ka atpakaļ stiprinājumā tiek novietota saslēgšanas tapa un spaile (A zīm.).

PAPILDAPRĪKOJUMA NOLIKŠANA

- Veikt darbības pretējā secībā nekā tas aprakstīts sadaļā PAPILDAPRĪKOJUMA UZLIKŠANA, nodrošinot, lai papildaprīkojums tiktu nolikts uz līdzenas virsmas aizvērtā stāvoklī.

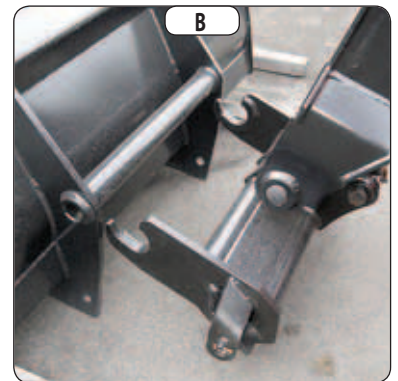
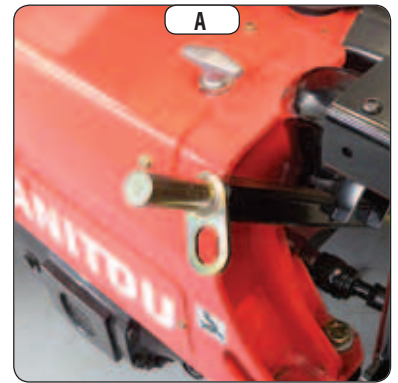

2 - HIDRAULISKAIS PAPILDAPRĪKOJUMS UN MANUĀLU SASLĒGŠANU

PAPILDAPRĪKIJUMA PAŅEMŠANA

- Pārlicināties, lai papildaprīkojums atrastos tādā stāvoklī, kas atvieglo tā pieslēgšanu rāmim. Ja tas nav orientēts pareizajā virzienā, veikt nepieciešamos drošības pasākumus, lai to pārvietotu pilnīgā drošībā.
- Pārbaudīt, lai saslēgšanas vārpsta atrastos pareizajā stāvoklī stiprinājumā (A zīm.).
- Novietot iekrāvēju ar strēli, nolaistu paralēli priekšā papildaprīkojumam, un nolaist rāmi uz priekšu (B zīm.).
- Novietot rāmi zem papildaprīkojuma saslēgšanas caurules, nedaudz pacelt strēli, noliekt rāmi atpakaļ, lai pie tā novietotu papildaprīkojumu (C zīm.).
- Lai atvieglotu saslēgšanu, pacelt papildaprīkojumu no zemes.

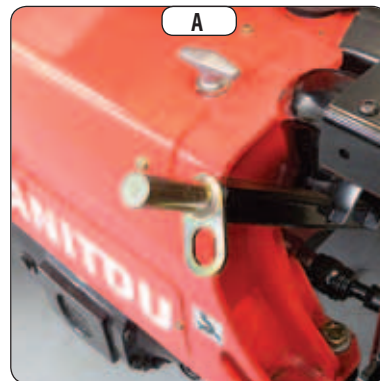

MANUĀLA SAVIENOJUMA IZVEIDE UN PAPILDAPRĪKIJUMA PIEVIENOŠANA



Pārlicināties, vai ātrie savienotāji ir tīri, un neizmantotās atveres nosegt ar tam paredzētajiem vāciņiem.

- Paņemt savienošanas vārpstu virs stiprinājuma un pievienot papildaprīkojumu (D zīm.). Neizmirst atlikt vietā tapu.
- Apstādināt iekšdedzes dzinēju un atstāt ieslēgtu iekrāvēja aizdedzi.
- Izlaist papildaprīkojuma hidrauliskās ķēdes spiedienu, nospiežot pogu 1 uz sadalītāja sviras uz augšu un uz leju 4 vai 5 reizes.
- Pievienot ātros savienotājus saskaņā ar papildaprīkojuma hidraulisko kustību loģiku.

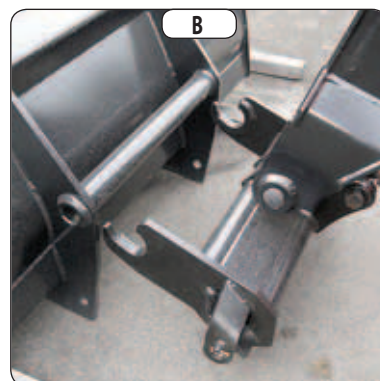

MANUĀLA SAVIENOJUMA IZJAUKŠANA UN PAPILDAPRĪKIJUMA ATVIENOŠANA

- Darbības veikt apgrieztā secībā, nekā tas aprakstīts sadaļā MANUĀLA SAVIENOJUMA IZVEIDE UN PAPILDAPRĪKIJUMA PIEVIENOŠANA, nodrošinot, ka savienošanas vārpsta tiek novietota atpakaļ stiprinājumā.

PAPILDAPRĪKIJUMA NOLIKŠANA

- Veikt darbības pretējā secībā nekā tas aprakstīts sadaļā PAPILDAPRĪKIJUMA UZLIKŠANA, nodrošinot, lai papildaprīkojums tiktu nolikts uz līdzenas virsmas aizvērtā stāvoklī.



PAPILDAPRĪKOJUMA TEHNISKĀ SPECIFIKĀCIJA

STANDARTA ATVĀŽAMĀIS DAKŠAS RĀMIS

DETAĻAS NR.	PFB 25 N MT-1020 S2	PFB 25 N MT-1260 S2
Nominālā kravnesība	571958 2300 kg	571959 2300 kg
Platums	1020 mm	1260 mm
Masa	71 kg	80 kg

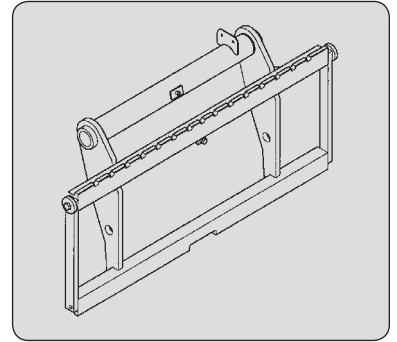

UZ SĀNIEM IZBĪDĀMS STANDARTA KRAVAS RĀMIS

DETAĻAS NR.	TDL 2T5 L1020 FEM2	TDL 2T5 L1260 FEM2
Nominālā kravnesība	751370 2300 kg	751371 2300 kg
Kustība uz sāniem	2x100 mm	2x100 mm
Platums	1020 mm	1260 mm
Masa	54 kg	67 kg

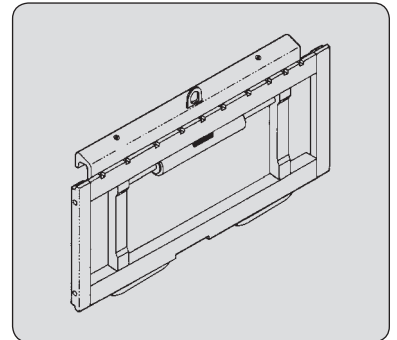

STANDARTA DAKŠA

DETAĻAS NR.	415835
Šķēsgriezums	125x40x1200 mm
Masa	76 kg

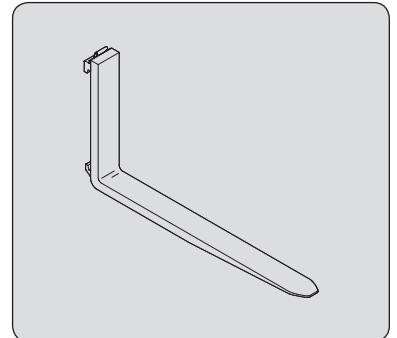

KRAVAS ATBALSTS

DETAĻAS NR.	555320	570518
Platums	1020 mm	1260 mm
Masa	31 kg	35 kg

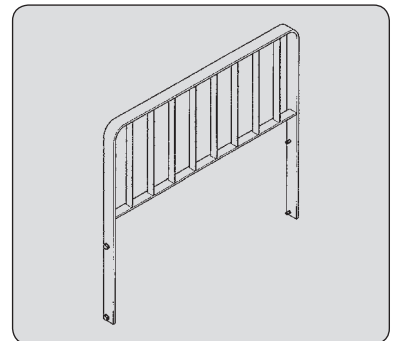

KUSTĪGO DAKŠU RĀMIS

DETAĻAS NR.	TFF 29 MT-1040
Nominālā kravnesība	653340 2900 kg
Platums	1040 mm
Masa	285 kg

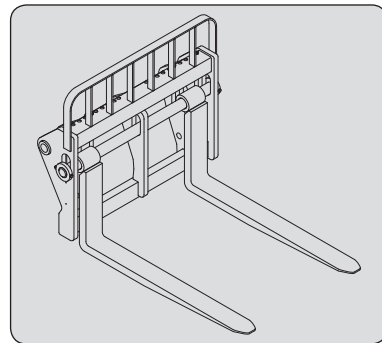

KUSTĪGĀ DAKŠA

DETAĻAS NR.	211919
Šķērsgriezums	125x40x1200 mm
Masa	62 kg

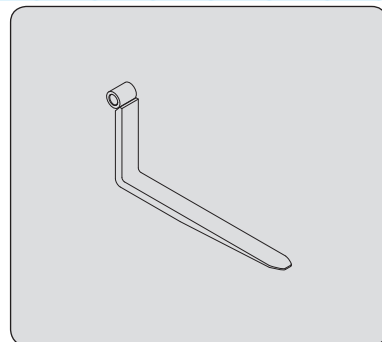

CELTNIECĪBAS KAUSS

DETAĻAS NR.	CBC 650 L1850
Nominālā kravnesība	654473
Platums	676 l
Masa	1850 mm
	320 kg

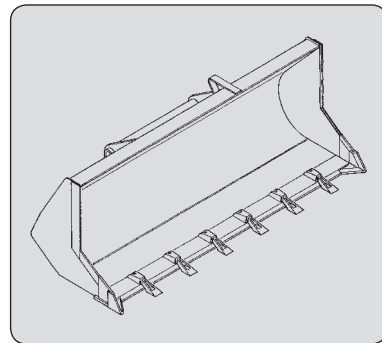

KRAUŠANAS KAUSS

DETAĻAS NR.	CBR 730 L1850
Nominālā kravnesība	571831
Platums	735 l
Masa	1850 mm
	330 kg

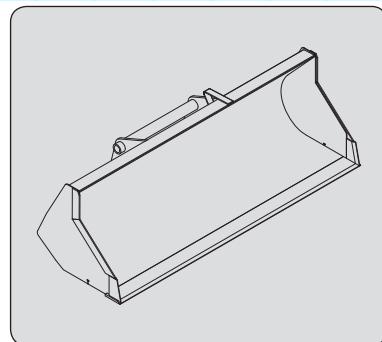

PLAŠĀ PIELIETOJUMA KAUSS

DETAĻAS NR.	CB4X1-700 L1950
Nominālā kravnesība	751402
Platums	700 l
Masa	1950 mm
	640 kg

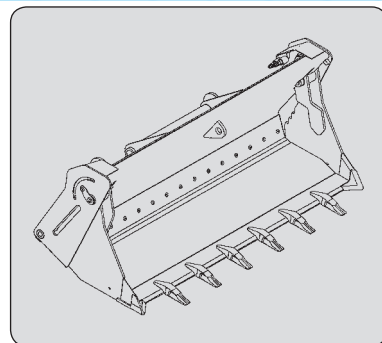

BETONA KAUSS (PIEMĒROJAMS UZ DAKŠĀM)

DETAĻAS NR.	BB 500 S4
	654409
Nominālā kravnesība	500 l/1300 kg
Platums	1100 mm
Masa	205 kg

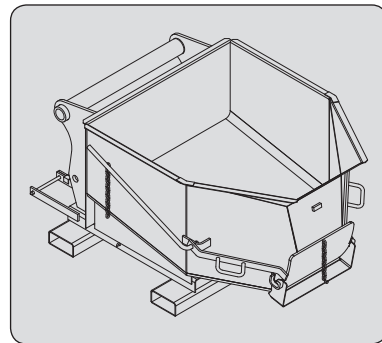

BETONA KAUSS AR ATVERI (PIELĀGOJAMA UZ DAKŠĀM)

DETAĻAS NR.	BBHG 500 S4
	751464
Nominālā kravnesība	500 l/1300 kg
Platums	1100 mm
Masa	235 kg

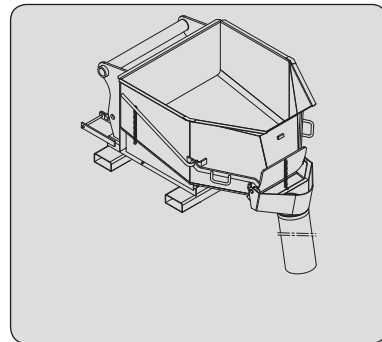

KAUSS AR NOTEKU (PIEMĒROJAMS UZ DAKŠĀM)

DETAĻAS NR.	GL 600 S2
	174373
Nominālā kravnesība	600 l/1440 kg
Masa	290 kg

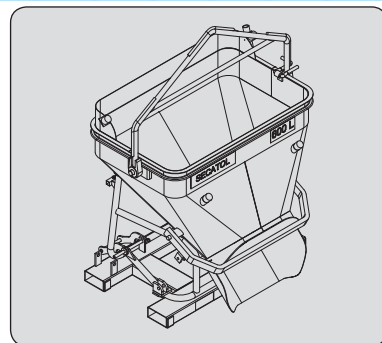

KRĀNA STRĒLE

DETAĻAS NR.	PC 50
Nominālā kravnesība	708544
Masa	5000 kg
	120 kg

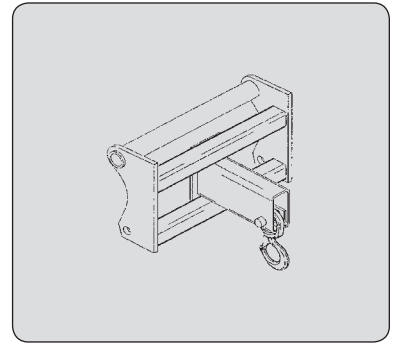

PAPILDAPRĪKOJUMA AIZSARDZĪBA

DAKŠU AIZSARGS

DETAĻAS NR. 227801

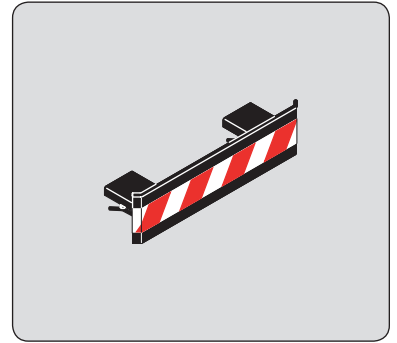

DAKŠU NOBLOKĒŠANA UZ KUSTĪGU DAKŠU RĀMJA

DETAĻAS NR. 261210

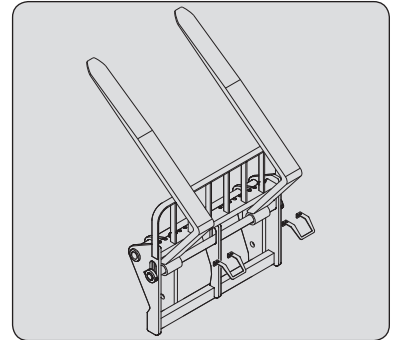

KAUSA AIZSARGS

Vienmēr nodrošināt, lai izvēlēta aizsarga platums būtu mazāks par kausa platumu vai vienāds ar to.

DETAĻAS NR.	206734	206732	206730
Platums	1375 mm	1500 mm	1650 mm
DETAĻAS NR.	235854	206728	206726
Platums	1850 mm	1950 mm	2000 mm
DETAĻAS NR.	223771	223773	206724
Platums	2050 mm	2100 mm	2150 mm
DETAĻAS NR.	206099	206722	223775
Platums	2250 mm	2450 mm	2500 mm

